

ĐÔNG DI LÂM



Phong
Thủy
Tôn
Thư



NHÀ XUẤT BẢN HÀ NỘI

PHONG THUYẾT TOÀN THƯ

ĐỒNG DỊ LÂM

Phong thủy toàn thư

NHÀ XUẤT BẢN HÀ NỘI

PHẦN 1

TỪ CỔ ĐẾN KIM

Chương 1

NGUỒN GỐC VÀ SỰ PHÁT TRIỂN CỦA PHONG THUY

Lịch sử văn minh nhân loại là một bộ lịch sử của sự không ngừng mưu cầu, sinh tồn và phát triển. Toàn bộ lí luận phong thủy cổ đại cũng là vì cứu sinh, vì sự trường thọ của sinh mệnh, vì sự thịnh vượng của con cháu, vì một cuộc sống phú quý.

Cuộc sống ăn hang ở lỗ của người nguyên thủy

Nói về việc xem nhà và xem mộ trong phong thủy, con người bắt đầu xem nhà từ sớm hơn rất nhiều so với xem mộ.

Lịch sử của việc con người lựa chọn nhà ở bắt đầu từ thời Nguyên thủy. Theo các tài liệu có liên quan xác nhận, hình thức nhà ở sớm nhất của con người từ thời thượng cổ là ở trong hang. Hang ở có 2 loại là lợi dụng các hang động đá tự nhiên và đào đất làm nhà. Theo khảo cổ đã khảo sát cho thấy, người xưa lựa chọn hang động để sống đều có sự tính toán cả, thông thường là chọn các hang động hướng mặt trời, tránh được gió mưa, gần nước. Những hang động ở trên đỉnh núi mà con người cư trú chính là điển hình của

kiểu ở hang này. Xung quanh hang động người sơn Đỉnh Động ở lúc đấy có đầm lầy và sông ngòi rộng lớn, có rừng cây rậm rạp, đó là môi trường sống rất thuận lợi cho người sơn Đỉnh Động trong nguồn nước uống, thu lượm và săn bắt, đánh cá. Đồng thời, hang động hướng mặt trời khô ráo, thoáng mát, cho nên các đồ đá mà người sơn Đỉnh Động sử dụng cũng như các loại kim châm bằng xương mà họ chế tác ra vẫn còn bảo tồn được cho đến ngày nay. Còn các loại hang do người ta đào đất để ở chính là động thổ Nhạc nằm trên sườn núi cao hoàng thổ ở Thiểm Bắc, Trung Quốc.

Do các hang động bị chó hoang xâm chiếm hoặc bị nước chôn vùi bị đổ sập... nên con người phải ra khỏi các hang động bắt đầu chọn đất để xây các ngôi nhà hình vuông hoặc tròn theo kiểu nửa là hang. Hai kiểu nhà nửa hang này điển hình là nhà của thị tộc Bán Pha ở Tây An

Người ta cũng phát hiện ra rằng, nhà ở của thị tộc Bán Pha cũng lựa chọn ở chỗ đất đẹp, màu mỡ, gần nguồn nước, địa thế hơi cao, trên bậc cấp hai bờ đông sông Hộ vừa gần sông ngòi lại tránh được lụt lội. Đây chính là khu ngoại ô của thành phố Tây An ngày nay, phía trước gần sông Hộ, phía sau dựa vào cao nguyên Bạch Lộ, xung quanh đồng ruộng dọc ngang, bờ bãi liên liên, môi trường tự nhiên tương đối tốt đẹp. Cũng trong thời kì ấy, bờ sông Kim Lăng, mà thị tộc Bắc thủ lĩnh sinh sống và đoạn gần sông mà thị tộc Khương Trại sinh sống cũng có những điều kiện tự nhiên giống như vậy.

Cũng thời đại ấy, những thị tộc sinh sống ở phương nam ẩm ướt lại dựng lên những cây cột gỗ trên mặt đất, rồi trên những cây cột gỗ đó xây dựng lên kiểu nhà ở được gọi là “Kiểu

lan can” đó cũng chính là kiểu mà người xưa gọi là ở Sào (“sào huyệt”. Ví dụ điển hình của nó là các di chỉ phát hiện được Triết Giang và Ngô Hưng tiền sơn. Cách cục tổng thể của nhà kiểu lan can này phân thành hai tầng trên dưới. Phía trên thì người ở, phía dưới thì nuôi gia súc và để đồ đạc. Loại nhà này được lựa chọn xây ở chỗ gần sông.

Từ trên đây có thể thấy người Trung Quốc có từ thời kì đồ đá mới đã có thể căn cứ vào điều kiện tự nhiên của các phương Nam Bắc khác nhau mà xác định vị trí và kết cấu của nhà ở. Trong đó, nhân tố quan trọng mà người xưa xem xét để quyết định chọn đất xây nhà chính là gần nước.

Từ thời kì đồ đá mới, Trung Quốc đã bắt đầu hình thành nên hệ thống nhà ở Sào và bán huyệt ở Nam và Bắc với những đặc điểm không giống nhau.

Cùng với sự phát triển của lịch sử, người ta đã biết lợi dụng ưu điểm của hai loại nhà ở phương Nam và phương Bắc một cách khéo léo để tránh nóng và lạnh, điều chỉnh mối quan hệ giữa con người và tự nhiên. Trong tập 21 cuốn “Lễ kí, lễ vận” có viết “Tiên vương thời xưa chưa có cung thất, mùa đông thì sống trong doanh ấp, mùa hè thì sống ở Sào cao”. Đó cũng chính là điều trong sách “Chu dịch, Nguyên từ” nói “Thượng cổ huyệt cư nơi hoang dã Thánh nhân đời sau lấy nó làm cung thất”

Do việc xây dựng, sửa chữa cung thất càng cần phải điều chỉnh mối quan hệ giữa nhà cửa và sông núi thiên nhiên làm cho nó hoà hợp nhất thể, cho nên từ viễn cổ cho tới nay, những kinh nghiệm chọn đất để ở đã dần dần hình thành nên phương pháp xem đất mà người đời sau vẫn thường nói. Thuyết xem đất bắt nguồn từ một truyền

thuyết thời Tiên Tần nói trong “Chu dịch Hệ từ hạ” : Đòi xưa làm vua thiên hạ, phải xem trời, xem đất... Việc xem trời xem đất thể hiện sự phụ thuộc và coi trọng của dân tộc nông nghiệp tự nhiên xưa đối với Trời Đất.

Người đời Thương bói áp

Đến thời nhà Thương, kĩ thuật xây dựng nhà cửa của con người đã rất phát đạt rồi. Tổ tiên của người Thương là dân tộc du mục, trong lịch sử không có ghi chép nào về kiểu ở hang của họ. Khi người Thương bắt đầu chuyển từ du mục sang định cư thì họ cũng bắt đầu xây dựng các cung thất. Trong Giáp cốt văn mà người Thương để lại, có thể thấy những lời bói mà vua Thương Vũ Đinh xem đất để làm đại áp. Đây có thể được coi là những văn tự ghi chép sớm nhất của người Trung Quốc trong việc bói nhà. Xem ví dụ sau:

Trinh: làm đại áp trên đường thơ

Kỉ Mão bốc, Tranh trinh; vua làm áp. Để nhược ngã tòng chi Đường thổ

Canh Ngọ bốc, Bính Trinh; vua không làm áp, tại thủ để nhược

Canh Ngọ bốc, Bính Trinh, vua làm áp, Để nhược, bát nguyệt

Trong bài bói thì : “Tranh, Bính” là tên của người xem bói, Trinh có nghĩa là hỏi. Hai từ bói đầu hỏi có thích hợp làm áp mới trên đường Thổ không. Hai từ bói sau hỏi vua Vũ Đinh làm áp, Thượng đế có cho phép không. “Nhược” có nghĩa là thuận, trong từ biểu thị là cho phép. (Như vậy tạm diễn xuôi quẻ bói trên như sau:

Hỏi về việc làm ấp trên đất Đường

Bói Kỉ Mão, người tên là Tranh hỏi có thích hợp làm ấp mới trên đó.

Vua làm ấp thì Thượng Đế cho phép. Nên tôi cứ theo đó mà làm. Bói Canh Ngọ, Bính Hợi. Vua không làm ấp, Thượng đế cho phép tại đó

Bói Canh Ngọ, Bính Hợi. Vua làm ấp, Thượng đế cho phép tháng 8)

Đây chính là phương pháp dùng cách xem bói để quyết định địa điểm làm ấp, có thích hợp không.

Trong “Thượng thư - Bàn canh” có ghi chép lời huấn của vua Thương Bàn Canh khi dời đô về Ân, trong đó cũng nói: “Thiên kì vĩnh ngã mệnh vu thư từ tân ấp” có nghĩa là Thiên đế sẽ trao mệnh cho chúng ta xây ấp mới ở đây, sẽ vĩnh viễn được hưng thịnh. Nhìn trên bề mặt thì thấy, người Thương dời đô và làm ấp là căn cứ vào ý chí của quỷ thần mà người xem bói phản ánh để quyết định. Trên thực tế, các nghiên cứu của các nhà lịch sử học đều chứng minh rằng, nguyên nhân căn bản để người Thương dời đô và làm ấp là do chiến tranh giữa các bộ lạc, khí hậu, cây cối, nước và các tài nguyên khác quyết định.

Từ các bài bói “bốc tử” mà người Thương để lại được biết nội dung người Thương bói ấp lúc đó chủ yếu có hai nội dung chính, một là quyết định địa điểm và phạm vi xây dựng ấp mới. Hai là quyết định giờ ngày, tháng, năm để động thổ xây dựng.

Sau khi người Thương xây dựng thành đô Ân ở An Dương -Hà Nam kĩ thuật xây dựng lại càng có sự phát triển cao độ. Trong các di chỉ thuộc đời Thương tìm thấy ở

Tây thôn Hà Bắc, có thấy kiến trúc của người Thương có nhà, giếng nước và hầm than. Tại một ngôi nhà mang biên hiệu là 12 của thời kì gần đây, người ta phát hiện ra rằng khi động thổ xây nhà, người Thương phải giết người giết chó để áp thắng. Từ những khai quật trong phần đất đó được biết trong quá trình xây dựng ngôi nhà này đã sử dụng nô lệ, và dê, trâu, lợn làm vật cúng tế. Tại phòng phía Tây bên trong thất có chôn một hũ gốm nhỏ trong có thi thể trẻ con. Phòng phía Đông bên ngoài thất có bốn hầm tro, mỗi cái chôn ba loại xúc sinh và ba bộ xương người, khi đó người bị trói đẩy xuống hầm. Kiến trúc của ngôi nhà này vừa phản ánh sự tàn bạo của chủ nô lệ vừa cho biết quan niệm về vật áp thắng khi xây nhà của dân gian Trung Quốc đã có từ rất lâu rồi.

Người Chu xem trạch

Người Chu kế tục Thương, cũng đã nhiều lần rời đô và xây dựng ấp mới, trong đó có ba lần mà sử tịch ghi chép, đó là lần Công Lưu dời U, Cổ Công dời Kỳ Sơn và Thành Vương xây Lạc ấp. Theo ghi chép của Sử Tịch, người Chu mỗi lần xem đất xem nhà, đều phải khảo sát tài nguyên địa lý, đều phải xem cát hung của con người.

Về việc chọn đất của Công Lưu khi dời U, trong “Thi, đại nhã Công Lưu” đã có viết. ý nghĩa của bài thơ đó là Công Lưu, xem xét đất U nguyên đã, đất đai màu mỡ, cây cỏ xanh tươi. Công Lưu xem xét các nguồn nước, nhìn bình nguyên rộng lớn, lại lên đồi phía Nam, như thế mới có thể nhìn thấy toàn bộ Kinh đô. Sau khi khai phá đất đai, Công Lưu lại lên đến một lần nữa xem xét hưởng ánh sáng mặt trời và sông ngòi kênh rạch. Thấy đất thấp nên khai khẩn

đất làm ruộng trồng lương thực. Lại đo dọc mặt Tây của núi, U địa quả là to lớn, rộng rãi. Tình cảnh chọn đất của Công Lưu miêu tả trong bài thơ chủ yếu là chọn nơi tiện cho cư trú và sản xuất.

Tình cảnh Cổ công xem trạch khi dời đến kì sơn được viết trong “Thu, Đại nhã, miên” Trong đó có viết Kì sơn có đất đai màu mỡ tươi đẹp. Xem bói mai rùa, được điềm tốt, thế là bắt đầu xây dựng cung thất

Việc Chu Thành Vương xây dựng lạc ấp cũng được ghi chép trong “Chu thư, Triệu cáo”, có viết: Thành Vương sống ở Phong muốn dời đến lạc ấp, đã phái Triệu công (cũng gọi là Thái Bảo) đi trước xem trạch. Triệu công đến Lạc ấp trước Chu công, xem trạch được quẻ tốt, liền bắt đầu quy hoạch phương hướng của thành đô và miếu hiệu.

Trong các ghi chép sử tịch của người Chu và 3 lần xem trạch “Thi, Đại nhã, Công Lưu” còn nói đến việc Công Lưu đo đạc bóng nắng mặt trời, đây là cách dùng Thổ Khuê và bóng nắng mặt trời để xác định phương hướng vị, tọa hướng của kiến trúc.

Về việc người Chu dùng phương pháp Chu Khuê để đo bóng ướng mặt trời để kiến quốc có ghi chép trong “Chu lễ” đại ý của nó là: Vào lúc hạ chí, ánh nắng mặt trời chiếu vào Bát xích Khuê biểu, bóng của nó chỉ có 1 xích 5 thốn. Đây chính là cái mà người ta gọi là trung tâm của địa, là nơi thiên địa hội hợp, bốn mùa hội hợp, Phong vũ hội hợp, âm dương hội hợp. Nó có thể khiến cho vạn vật sinh khí dồi dào, bình an, là nơi tốt để xây dựng vương quốc.

Thông qua những đo đạc thực tế của các nhà khoa học thì được biết, nơi nào mà dùng Bát xích Khuê biểu đo bóng nắng mặt trời ngày Hạ chí được 1 xích 5 thốn chính là Cáo

thành trấn ở Dương thành. Đồng thời Dương thành cũng như những nơi nằm trên vĩ độ 1°, ngày Hạ chí, ảnh bóng nắng mặt trời trên Bát xích Khuê biểu đều dài 1 xích 5 thốn, cái gọi là “Địa trung” chính là chỉ đường trung tâm Nam Bắc của lãnh thổ quốc gia.

Tổng hợp những nội dung ở trên, người Chu xem trạch có ba nội dung cơ bản

Xem xét toàn diện, khảo sát môi trường địa lý với sông núi, cây cỏ.

Đo đạc đất đai, xác định phạm vi của kiến trúc.

Đo bóng nắng mặt trời, xác định phương hướng của kiến trúc

Thuật xem đất thời Tần Hán

Khoảng bắt đầu từ thời Tần Hán cũng lúc với thuật xem đất phát triển thêm một bước nữa về địa lý học thì nó cũng tiến thêm một bước nữa vào con đường mê tín. Có ba tiêu chí xác định nó rơi vào mê tín, đó là:

Cho rằng vị trí của Dương trạch ảnh hưởng đến tiền đồ của con cháu

Kết hợp với lí luận Âm dương Ngũ hành

Liên hệ việc xây dựng cung thất, mộ huyết...

Những việc thuộc về nhân sự với sự vận hành của các thiên thể, sinh ra các điều cấm bị như “Hoàng đạo”, “Thái Tuế”, “Nguyệt hiến”...

Trong sử kí có ghi chép, Vương đệ Tần Huệ thời chiến quốc tên là Tật. Người ta nói rằng sau khi chết, ông ta được chôn ở phía Đông.

Vị Nam chương hợp, ông ta đã chọn nơi này từ khi còn

sống. Ông ta nói: “Một trăm năm sau, sẽ có cung của Thiên tử trên mộ của tôi”. Đến đời Hán, quả nhiên “Cung Trường Lạc ở phía Đông, Cung vị ương ở phía Tây, còn Vũ Khổ thì nằm chính thẳng trên mộ. Điều này có nghĩa là, vị trí âm trạch mà ông ta đã định có thể tạo phúc cho con cháu đời sau, vì vậy định liệu rằng nhất định sẽ nằm giữa cung điện của Đế vương. Do mộ của ông ta nằm ở thôn Sủ, Lí, Vị Nam nên thường gọi là Sủ Lí tử. Các nhà địa lí thời sau phong cho ông ta là Thuật xem trạch chính tông

Đến đời Hán, các thuật bói toán như bói qui (rùa), bói cỏ thi, bói sao, xem tướng, cầu tiên.. đã phong thịnh một thời, lí luận của thuật xem đất cũng cùng đó ngày càng huyền hoặc bí mật hơn. Trong “Luận hành”, “Tư huy thiên” Vương Sung có viết. Thường có bốn điều đại kỵ: Một là kỵ xây dựng mở rộng trạch thất về hướng Tây. Mở rộng nhà về phía Tây là không lành, không lành là tất có tử vong. Thận trọng về điều đó nên người ta không dám xây dựng nhà mở rộng về phía Tây.

Kiên kỵ xây dựng, mở rộng nhà về hướng Tây là một nguyên tắc trong xem trạch của đời Hán. Vương Sung cho rằng, điều cấm kỵ này không liên quan gì đến điều kiện tự nhiên. Chủ yếu là bởi vì: “Phụ ở phương Tây, là nơi của trưởng tôn, già lão. Trưởng tôn ở phía Tây, con trẻ người dưới ở phía Đông. Trưởng tôn làm chủ, người dưới làm trợ. Chủ ít mà trợ nhiều, trên không có người trên thứ 2, dưới lại có hàng trăm kẻ dưới, đó là không lành, tất sẽ hung”.

Về những cấm kỵ trong xây nhà ở đời Hán, trong “Luận hoành. Điều thời thiên” Vương Sung đã có viết: “Đó là những điều cấm kỵ xuất phát từ việc phối hợp xem đất và quan sát trời. Đời Hán thịnh hành học thuyết Thiên

Nhân cảm ứng. Những người xem đất cho rằng khi động thổ xây dựng phải xem xét đến các thiên thể như mặt trời (Hoàng Đạo), mặt trăng (Kiến nguyệt), Thái Tuế (Căn cứ vào phương hướng tương phản với vận hành của sao Mộc để suy ra thiên thể) 28 túc... và các tình hình vận hành của chúng, nếu như có chỗ không phù hợp thì sẽ gặp tai ương. Đoạn Vương Sung viết trong “Luận hoành, Điền thời thiên” có nghĩa là nếu như năm và tháng động thổ vừa đúng năm có Thái tuế tại Tý tháng có Kiến nguyệt tại Dần, lại động thổ ở chỗ Tý vị Dần vị thì sẽ hại đến người sống ở Dậu vị Kỉ vị. Đó cũng chính là điều cấm kị gọi là “Động thổ trên đầu thái tuế”. Như vậy, người gặp họa hoạ phải treo các vật Kim, Mộc, Thủy, Hỏa, Thổ thuộc Ngũ hành để tương khắc. Hại đến Tây gia thì Tây gia phải treo Kim, hại đến nhà Đông thì nhà Đông phải treo than gỗ, hoặc là cầu khấn để tiêu trừ tai ương, hoặc là chuyển đi là hết chuyện.

Thuật xem đất đời Hán đã phát triển thành phần mê tín trong thuật xem đất thời tiên Tần, hơn nữa còn cải tạo phương pháp do bóng nắng mặt trời để định phương vị vốn mang tính khoa học trở thành một thuật mê tín hoang đường, từ đó đã bước vào con đường không chính đáng. Đồng thời người Hán hòa nhập các quan niệm về Ngũ hành, Bát quái, Tứ phương, Tứ thời, 12 táng, 12 luật, 28 túc, Thiên can địa chi... vào trong thuật xem đất, hình thành lên lí luận của thuyết xem đất tương đối hoàn chỉnh, đó cũng là lí luận phong thủy. Những lí luận này đã được phản ánh một cách hệ thống trong những tác phẩm nổi tiếng xuất hiện thời Hán như: “Cung trạch địa hình”, “Chu công bốc trạch kinh”, “Đồ tranh hạ” v.v..

đồng thời vận dụng kĩ thuật la bàn vào trong thuật xem đất, đã xuất hiện loại la bàn mới nhất, đó là la bàn theo biển Lục Nhâm.

“Hoàng đế Trạch kinh”

“Hoàng đế Trạch kinh” chia làm hai quyển: quyển Thượng và quyển Hạ. “Trạch” luận đến trong sách bao gồm hai loại lớn là dương trạch và âm trạch. Quyển thượng dùng âm dương, 10 Can và 12 chi cùng bát quái để trình bày về nghĩa kinh giữa nhà ở và Vinh hoa phú quý của con người. Nội dung chủ yếu gồm có:

1. Cho rằng nhà ở là căn bản của con người, quyết định sự xương cát (tốt lành) của gia đại và sự suy vi (suy tàn) của môn tộc. Viết rằng: “Phu trạch là đầu mối của âm dương, là quĩ đạo của nhân luân. Nơi con người sống không ở đâu ngoài trạch. Mặc dù to nhỏ có khác nhau, âm dương khác biệt, mỗi người ở trong một phòng khác nhau nhưng cũng có thiện ác. Đại giả, đại thuyết, tiểu giả tiểu luận. Nên trạch là căn bản của con người, con người lấy trạch làm nhà ở. Nếu an thì gia đại xương cát, nếu bất an thì môn tộc suy vi.

2. Cho rằng trạch bất luận là Đại trạch hay tiểu viện đều có thể phân thành bốn mặt 24 lộ, lần lượt dùng 10 Can 12 Chi để gọi tên, ví dụ như Càn, Cấn, Khôn, Tốn... Dùng bát quái để định vị hướng, Càn, Khảm, Cấn, Chấn, Thìn là Dương, Tốn, Li, Khôn, Đoài và Tuất là âm. Dương lấy Hợi làm đầu, Ty là đuôi, âm lấy Ty làm đầu, Hợi làm đuôi

Dưới đây là thị ý đồ, trong đó “Thiên môn Địa hộ” trong Phong thủy hậu thế đặc biệt dùng để ví với miệng nước:

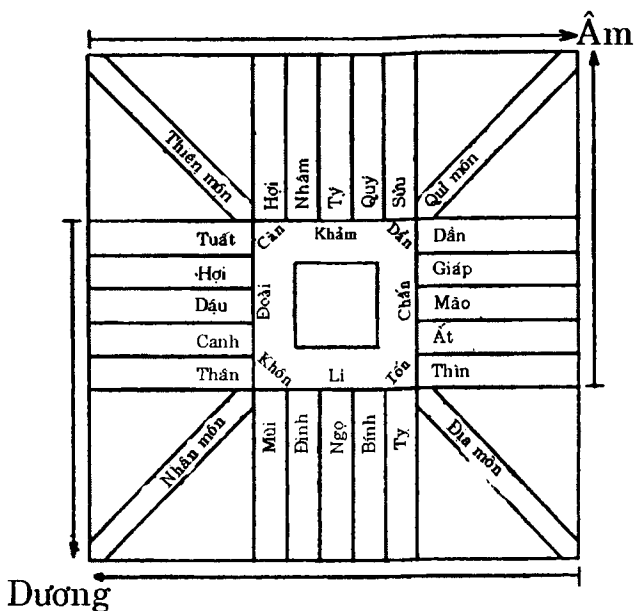

24 lộ và vị hướng âm dương

3. Cho rằng trạch luôn có đầy đủ khí âm dương “Phàm là Dương trạch thì sẽ có âm khí bao âm, âm trạch thì có dương khí bao dương, chính là từ Tốn hướng Cấn, từ Ngọ hướng Tý, từ Khôn hướng Cấn, từ Dậu hướng Mão, từ Tuất hướng Thìn mà di chuyển”. Âm của dương trạch bao âm, chính là “từ Cấn hướng Tốn, từ Tý hướng Ngọ, từ Vị hướng Khôn, từ Mão hướng Dậu, từ Thìn hướng Tuất mà di chuyển”. Khí âm dương di động theo phương hướng này. Âm trạch dương trạch đều có sinh khí “Thiên đức, Nguyệt đức, sinh khí đều vị trí này của nó thì phải tu sửa cho nó sạch sẽ, rộng rãi để nhất trạch thụ an, vinh hoa phú quý”.

4. Cho rằng trạch có Ngũ thực Ngũ hư “Ngũ hư làm cho người ta bần hàn. Ngũ thực làm cho người ta phú quý,

nhà to người ít là một cái hư. Nhà có cửa nhỏ cửa to là hư thứ hai. Tường vườn không hoàn thiện là hư thứ ba. Giếng bếp không có là hư thứ tư. Đất rộng nhà nhỏ sân rộng là hư thứ năm.

Nhà nhỏ người nhiều là nhất thực. Nhà to của nhỏ là thực thứ.

Tường vườn hoàn thiện là thực thứ ba. Nhà nhỏ lục súc nhiều là thực thực tứ. Dòng nước của nhà chảy ở phía Đông Nam là thực thứ năm

5. Cho rằng trạch cát nhiều hơn mộ cát, “mộ hung trạch cát, con cháu có lộc làm quan; mộ cát trạch hung con cháu không đủ ăn đủ mặc. Mộ trạch đều cát thì con cháu được vinh hoa. Mộ trạch đều hung thì con cháu tha phương cầu thực”.

“Trạch kinh” chính quyển khi trình bày về mối quan hệ giữa nhà ở và con người đã nhấn mạnh tác dụng của việc nhà cửa yên ổn đối với gia đình, sự nghiệp. Trong đó có nói, con người cần có môi trường tốt đẹp là gia cư yên ổn để có lợi cho việc phát triển sự nghiệp. Tuy nhiên trung tâm của việc trình bày không phải là ở đó.

“Trạch kinh” cũng đề cập và luận về nhà ở và phần mộ đồng thời tập trung liên hệ cát hung của trạch và mộ với sự phồn hoa phú quý của con người. Coi một loại phép tắc cát hung được tạo ra một cách chủ quan thành một qui phạm pháp định về vận mệnh của con người. Và coi trí tuệ của con người chỉ có thể điều tiết và thuộc về “phép tắc” này. Vì thế con người cũng được dẫn nhập vào con đường của ý thức sai lầm. Dương như tác giả của “Trạch kinh” cũng đã chú ý đến điểm này, trong đó dẫn dùng một câu của Tử hạ.

Tử hạ nói: “Nhân vì trạch mà lập, Trạch vì nhân mà được tồn, nhân trạch tương phù, cảm thông thiên địa, cố không thể độc tín mệnh dã”

Tuy vậy, đây cũng chỉ là ngôn từ mà thôi. “Trạch kinh” vẫn nặng về những thuyết giáo luận thuật về trạch và cát hung họa phúc của con người.

“Trạch kinh” quyển hạ có ba nội dung chủ yếu, một là cho rằng tất cả mọi việc xây dựng sửa sang nhà cửa đều phải tránh thổ khí. “Phương pháp thổ khí xung đến, con người sẽ bị tai ương, nên dùng cách để hoá giải nó”. Sau đây trình bày về phương vị mà thổ khí xung đến theo tháng: “Tháng Giêng thổ khí xung phương Đinh, Mùi; tháng 2 Khôn, tháng 3 Nhâm Hợi, tháng 4 Tân Tuất, tháng 5 Càn, tháng 6 Dần Giáp, tháng 7 Quý Sửu, tháng 8 Cấn, tháng 9 Bính Ty, tháng 10 Thìn Ất, tháng 11 Tốn, tháng 12 Thân Canh”.

Căn cứ theo cách trên, có thể lập bảng sau:

<i>Tháng</i>	<i>Phương vị thổ khí xung</i>
Tháng 1	Đinh Mùi
Tháng 2	Khôn
Tháng 3	Nhâm Hợi
Tháng 4	Tân Tuất
Tháng 5	Càn
Tháng 6	Dần Giáp
Tháng 7	Quý Sửu
Tháng 8	Cấn
Tháng 9	Bính Ty
Tháng 10	Thìn Ất
Tháng 11	Tốn
Tháng 12	Thân Canh

Hai là tiến hành giải thích cụ thể Dương trạch đồ và Âm trạch đồ để chỉ đạo người ta sửa nhà xây mộ theo phong thủy:

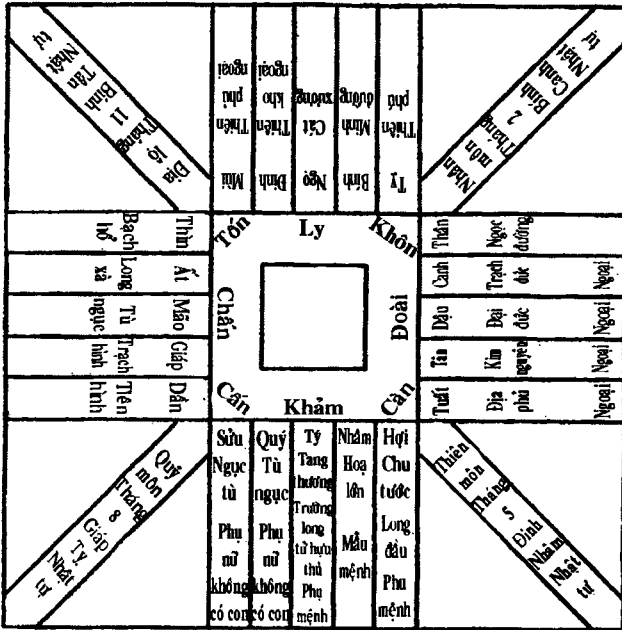

Dương trạch đồ

Trên hình bốn mặt ao lộ đã lần lượt phối hợp với hai hệ thống là thành viên trong gia đình và đức hình gia súc. Trước là mệnh toạ sau là cát hung. Dưới đây là giải thích 24 lộ mệnh toạ dương trạch và cát hung của “Trạch kinh”.

1. Cấn là thiên môn, thuộc Dương thư, kiến trúc nên bằng phẳng, chắc chắn, ổn định, không nên cao to quá, nếu vi phạm sẽ tổn hại đến người lớn trong nhà, bị bệnh nặng.

2. Hợi là Chu Tước, Long đầu là phụ mệnh toạ, người phạm vào hại mệnh, còn liên lụy đến người khác

3. Nhâm là đại hoạ, chủ mẫu mệnh toạ, phạm vào hại

mệnh còn liên luy đến người khác có tai hoạ phi hoạ và miệng lưỡi thị phi

4. Tý là tử tang, long tay phải, chủ con trưởng phụ mệnh toạ, phạm vào hai mệnh, liên luy đến người khác có cái hoạ thất hồn, thương mục, thuỷ tai, miệng lưỡi thị phi

5. Quý là phạt ngục, chủ con thứ phụ mệnh toạ, phạm vào hai mệnh, liên luy đến người khác bị tai hoạ miệng lưỡi

6. Sửu là quan ngục, chủ con út phụ mệnh toạ, phạm vào có quỉ mị, trộm cướp, hoả hoạn, quái dị.

7. Cấn là quỉ môn

8. Dần là thiên hình, long bối, huyền vũ

9. Giáp là trạch hình

10. Mão là sườn bên phải của con rồng, hình ngục

11. Ất là rắn độc, tụng ngục

12. Thìn là Bạch Hổ, chân phải con rồng

13. Tốn là địa hộ, cũng là phong môn

14. Ty là Thiên phúc, còn gọi là trạch cực

15. Bính là minh đường, trạch phúc

16. Ngọ là đất cát xương và chân trái rồng

17. Đinh là thiên thương

18. Mùi là thiên phủ

19. Khôn là nhân môn, long tràng

20. Thân là Ngọc đường

21. Canh là Thiên đức, an môn

22. Dậu là đại đức, sườn bên trái con rồng, khách mệnh

23. Tân là giếng trời

24. Tuất là địa phủ

Chương 2

HIỆN TRẠNG PHONG THUỶ

Cũng giống như các văn hoá cổ khác của Trung Quốc, Phong Thuỷ có một sức thẩm thấu hết sức mạnh mẽ. Tại các hướng đều có thể nhìn thấy sức thẩm thấu này như tại Hồng Kông, Đài Loan, Singapo, Malaixia, Nhật Bản cũng đều nhìn thấy sức thẩm thấu này thậm chí ở Mỹ cũng nhìn thấy sức thẩm thấu này.

Giới học thuật hiện nay

Từ năm 1949, sau khi nước Cộng hoà nhân dân Trung Hoa được thành lập trở đi phong thuỷ vẫn bị coi là một loại mê tín phong kiến và bị cấm chỉ, những thầy phong thuỷ dùng nó để kiếm sống đã bị đuổi đi. Nhưng vào thời đại ấy, khi người ta áp dụng những hành động vào cách mạng đối với phong thuỷ lại không đi nghiên cứu tìm hiểu nội hàm của nó

Lịch sử bước vào những năm 80, cùng với sự cải cách mở cửa của nhà nước, khi giới học thuật giới thiệu văn hoá, tư tưởng của dân tộc mình với phương Tây đã quay ra hình thành nên một trào lưu sôi động nghiên cứu văn hoá của nước mình. Bắt đầu dùng một thứ dũng khí khai thác và ánh mắt cẩn trọng để tìm hiểu về văn hoá viễn cổ của Trung Quốc. Lại nhắc lên những thứ mà trước đó mình đã quét sạch đi, lại bắt đầu chú ý đến “mảnh đất quý phong thuỷ” đã từng bị hoang phế nhiều năm.

Các nhà lí luận học và kiến trúc, nhà lịch sử học cổ văn hiến học, dân tộc học, dân tộc học đều dùng một thứ hứng thú trước nay chưa từng có để tiến hành nghiên cứu cẩn thận lí luận phong thủy. Mong rằng sẽ giải được câu đố lưu truyền hàng ngàn năm của phong thủy, từ đó sẽ phê bình và hấp thụ những tinh hoa văn hoá, tư tưởng truyền thống

Năm 1988, kì thứ ba của “Tri thức văn sử” đã có bài phát biểu “Thuật xem đất cổ đại” giới thiệu một cách khái quát diễn biến lịch sử của thuật xem đất trước Ngụy phở

Khoảng trước sau bài viết đó, nhà xuất bản viện dân tộc học trung ương đã xuất bản sách “Phong thủy trú trạch xem cát hung”. Quyển sách này dùng lời của một nhà kiến trúc học trình bày về việc làm thế nào để sử dụng “Khí”. “Âm dương trong phong thủy để điều chỉnh môi trường nhà ở và trang trí nội thất”

Tháng 6 năm 1990, Nhà xuất bản đại học Đông Nam đã cho xuất bản sách “Phong thủy tham nguyên” của một kiến trúc sư tên là Hà Hiếu Tín, đây là luận văn tốt nghiệp thạc sĩ có bổ xung. Từ góc độ lí luận kiến trúc học đã phát họa nên hình dáng lịch sử, phát sinh và phát triển của lí luận phong thủy dương trạch và các phương diện. Dân cư, thôn lạc, thành trấn.. của khu vực Đông Nam Trung Quốc liên quan đến Phong thủy dương trạch

Tháng 8 năm 1991, trong “Tủ sách văn hoá thần bí” của nhà xuất bản nhân dân Quảng Tây đã giới thiệu quyển sách “Phong thủy thần bí” do Vương Ngọc Đức viết. Tác giả đứng từ góc độ văn hiến học cổ đại đã qui nạp và trình bày một cách hệ thống những điển tích của lí luận phong thủy cổ đại.

Tháng 7 năm 1992, công ty xuất bản Hoa kiều Trung Quốc lại giới thiệu sách “Phong thủy Trung Quốc” trong “Tủ sách Văn hoá Trung Hoa bản thổ”, tác giả trẻ Cao Hữu Khiêm, đã giới thiệu và trình bày về 10 phương diện của Phong thủy.

Cứ như thế, chúng ta đang cố gắng phân biệt thật giả trong mớ tài liệu phong thủy hỗn độn. Mặc dù có những nghiên cứu vẫn chưa thực sự đi sâu lắm, những vấn đề được trình bày cũng vẫn chưa hệ thống, rõ ràng lắm, nhưng cũng đã hình thành nên một nhận thức chung, đó là. Trong phong thủy có những thành phần hợp lí, phù hợp. Mặc dù có những nghiên cứu vẫn chưa thực sự đi sâu lắm, những vấn đề được trình bày cũng chưa hệ thống, rõ ràng lắm, nhưng cũng đã hình thành nên một nhận thức chung đó là: Trong phong thủy có những thành phần hợp lý, phù hợp với khoa học, không thể bỏ hết đi được”, những nghiên cứu của các học giả vẫn đang tiếp tục.

Phong thủy tại làng quê

Khi các học giả tìm kiếm sách vở điển tịch phong thủy, cổ đại thì thấy các thầy phong thủy đã biệt tích nhiều năm lại xuất hiện ở khắp mọi nẻo đường nơi hương thôn làng quê.

Theo tờ “Kinh tế Nhật báo” ngày 15 tháng 2 năm 1990 có viết, năm 1986 cục thuế huyện Yết dương tỉnh Quảng Đông đã chuyển vào toà nhà làm việc mới xây. Tháng giêng năm sau, thầy phong thủy Tô Mưu đã nói với cục trưởng Dương của cục thuế đó về việc của lớn của toà nhà mới bố trí không hợp lý nên có thể xảy ra chuyện. Vừa đúng lúc tháng 8 năm đó, Cục trưởng Dương lúc đó đi làm

không cẩn thận đã bị ngã gãy xương chân. Không lâu sau đó, một đứa trẻ năm 5 tuổi không cẩn thận đã bị ngã xuống bể phun nước trước nhà làm việc và bị chết đuối. Năm 1989, trong cục có một cô gái trẻ do gia đình tranh cãi mà định lên lầu tự sát. Cục trưởng Dương liên hệ những sự việc xảy ra liên tiếp này với lời của thầy phong thủy Tô Mưu đã nói, cảm thấy lo sự bất an. Thế là đã tiêu 500 NDT để chuyển “Thần đàn”, mời ba thầy phong thủy đến cục đến để xem đất. Tiếp theo Cục trưởng Dương lại triệu tập hai lần hội nghị cục trưởng, quyết định lấp bằng bể phun nước, bỏ cửa lớn, nhà để xe, xây thêm một toà nhà làm việc khác. Lại chọn ngày tốt ngày 30 tháng 07 để khởi công, cả huyện một phen chấn động.

Đến cuối năm 1989, việc đó mới bị cấp trên kiểm tra xử lí. Cũng theo tờ “Quang minh nhật báo” ngày 18 tháng 01 năm 1991 có bài cho biết ở thành phố cũng như nông thôn, tỉnh Sơn Đông rất thịnh hành phong thủy. Nông dân xây nhà phải mời thầy phong thủy chọn đất, làm cho giữa nhân dân trong thôn thường xảy ra tranh chấp cái gọi là “mảnh đất quý phong thủy” mà dẫn đến cả đánh nhau to, thậm chí mất mạng.

Trong các dân tộc khác, ảnh hưởng của phong thủy cũng rất lớn. Trong rất nhiều các phong tục dân tộc đều có thể thấy những ghi chép có liên quan, ví dụ trong “Thổ gia tộc phong tục chí” có viết, người trong gia tộc Thổ muốn xây nhà: “... trước khi động thổ phải mời thầy phong thủy dùng la bàn để xem hướng long mạch, đo thế núi cát hung, xác định lợi ở phương nào. Nếu lợi ở Đông Nam, cửa nhà lớn sẽ mở ở Đông Nam. Tuy nhiên còn phải biết hợp với Bát tự giờ sinh của chủ nhà. Nếu không phù hợp thì phải

thay đổi hướng vị. Những nơi xa xôi hẻo lánh, không mời được thầy phong thủy xem phương vị long mạch, tọa hướng nhà cửa thì phải xem con Hạc hỉ xây tổ hoặc con Yến trên xà ngang xây tổ, tổ mở cửa hướng nào thì hướng đó tốt lành”.

Mấy năm gần đây, các thầy phong thủy lại đến các thôn quê náo nhiệt, làm kích động lên tâm lý luôn muốn tránh dữ cầu phúc đã có từ xưa của nhân dân, làm cho giao thông ở đây thêm ách tắc và sự lạc hậu thêm về văn hoá khoa học. Nhân dân ở các làng quê lại tiếp nhận thành phần mê tín trong phong thủy nhiều hơn nên đã đạt đến mức độ ngu dốt.

Tác giả đã từng đến một sơn thôn ở Quảng Tây để khảo sát về phong tục trong nhân dân, nghe nói ở một làng trên núi của dân tộc Đông có một người già vì không để cho người khác chiếm mất “mảnh đất quý phong thủy” đã trốn người nhà, đào trộm huyết mộ rồi tự chết ở trong huyết. Nghe chuyện đó không ai là không thấy rõ được cái hại của phong thủy với ngu dân.

Từ những tài liệu trên đây có thể thấy, nội dung hoạt động chủ yếu của các thầy phong thủy ở các làng quê là:

1. Chọn cơ sở cho trú trạch, định tọa hướng cho nhà cửa
2. Chọn địa điểm cho phần mộ, cũng chính là xem long mạch.
3. Sửa kết cấu của cả ngôi nhà để tránh hung họa

Phong thủy tại Hồng Kông

Hồng Kông do những nguyên nhân hết sức đặc biệt nên phong thủy tại khu vực này được tự do phát triển,

hoặc là khoa học, hoặc là mê tín, dường như hỗn độn không phân minh. Dưới đây xin dẫn ra một số tài liệu có liên quan đến sự lưu hành của phong thủy tại Hồng Kông.

Sách “Trú trạch phong thủy xem cát hung” viết rằng: Tại Hồng Kông, một vị kiến trúc sư già lớn lên tại London, hiện đang làm việc tại bộ phận công trình thị chính cho biết, 6 thành trấn mới của một khu dân cư mới có 1800.000 người sinh sống, tất cả đều được xây dựng theo nguyên lý phong thủy. Năm 1981, một tin tức cho biết để di dời một tổ, cư dân ở một địa phương ở Hồng Kông đã chi trả cho nhà phong thủy số tiền thù lao lên tới 150 vạn tệ Hồng Kông. Năm 1985, báo “Tình báo” đưa tin một bệnh nhân thần kinh tại một vườn trẻ đã giết chết bốn đứa trẻ và làm bị thương 30 đứa khác. Một đại sư phong thủy cho rằng đây có lẽ là do vườn trẻ đối diện thẳng với ống khói công nghiệp. Ông ta nói do cái ống khói này trông giống như một que hương đang cháy trong tang lễ. Một tờ tạp chí mang tính quốc tế số tháng 11 cho biết, khách sạn tổng đốc Hồng Kông năm 1982 trước khi động thổ khởi công, các kiến trúc sư đã quyết định mang phương án thiết kế khách sạn đi trưng cầu ý kiến các phong thủy gia. Kết quả đã lắp được một bức tường kính cao đến 12 m để tạo đường cho chín con rồng đi vào hải cảng. Nghe nói ngay cả giám đốc công ty hữu hạn ngân hàng Hồng Kông, Thượng Hải khi lập kế hoạch xây dựng ngân hàng mới đều nghe ý kiến của các nhà phong thủy.

Tờ “Thanh niên báo” số tháng 1 năm 1992 có bài viết: Người Hồng Kông dường như đặc biệt xem trọng phong thủy, ngay cả người nước ngoài cũng không ngoài phong tục. Tòa nhà chi nhánh ngân hàng Trung Quốc tại Hồng

Kông, cao hơn 300 m, hơn 70 tầng, là một trong hai kiệt tác hài lòng nhất của kiến trúc sư nổi tiếng thế giới Bối Kiến Danh (một công trình khác nằm ở Pari). Nó nằm trên đường Trung hoàn hoa viên, ngoại hình của nó giống như một thanh bảo kiếm cực lớn. Khu Trung Hoàn là trái tim của Hồng Kông, thế là người ta bắt đầu tranh luận về chủ đề này. Có người nói toà nhà Trung ngân đâm một lưỡi gươm sắc vào trái tim Hồng Kông, phá hoại phong thuỷ của nó, Hồng Kông sẽ gặp phải tai ương. Có người lại nói thanh bảo kiếm này đứng sừng sững, uy thế hoành tráng, Hồng Kông sẽ càng phồn vinh hơn... Sự việc này đã làm kinh động đến tổng đốc Hồng Kông và phu nhân, họ hết sức quan tâm đến chuyện này bởi vì đốc hiến phủ nằm đối diện với toà nhà Trung ngân, cho rằng đây là một mối đe dọa đối với đốc hiến phủ. Thế là phu nhân tổng đốc đã mời đến một đại sư địa lý (thầy phong thuỷ) chỉ dạy thầy phong thuỷ giả bộ quan sát tỉ mỉ khắp xung quanh một lúc rồi nói: “Có cách. Chỉ cần trồng hai cây hoa liễu trong hoa viên của đốc hiến phủ là có thể tránh được tai ương” “Tại sao?”. Trung Quốc có câu: lấy nhu khắc cương mà. Quả nhiên phu nhân tổng đốc đã làm theo cách đó.

Đại tửu điếm ở bán đảo Cửu long là một tửu điếm nổi tiếng có lịch sử hàng chục năm nay. Cửa chính của cửa hàng trang trí mang phong cách hiện đại, nhưng ở cửa lại dựng một môn thần cao to theo phong tục Trung Quốc, dường như không phù hợp lắm. Nói đến môn thần này, nó rất có lai lịch. Hoá ra đối diện vừa cửa hàng trước đây là địa chỉ cũ của bến tàu. Mấy năm trước nó đã bị phá bỏ, xây mới văn hoá trung tâm văn hoá Hồng Kông và Thái không quản là một kiến trúc hình tròn, nó đối thẳng với cửa hàng bán đảo. Nghe nói khách ở trong khách sạn này ban đêm

thường thấy có quỷ thân xuất hiện ở kiến trúc hình tròn đối diện đó, bởi vì nó quá giống một nắm mộ. Truyền thuyết này khiến cho rất nhiều khách sạn hãi không dám đến khách sạn nữa. Ban đầu ông chủ khách sạn không tin, chỉ nghĩ rằng cần phải cải thiện công việc kinh doanh quản lý để thay đổi công việc làm ăn phát đạt hơn. Nhưng đã nhiều lần cố gắng vẫn không thành công. Không còn cách nào khác ông ấy đành phải nhờ đến thầy phong thủy cho ý chỉ: Dùng môn thân để giữ yêu ma quỷ quái ở ngoài cửa. Từ đó về sau việc làm ăn của khách sạn lại hưng thịnh như trước.

Toà nhà làm việc của Tân Hoa xã phân nhánh tại Hồng Kông cũng nằm trong bầu không khí như vậy. Toà nhà này trước kia cũng là một khách sạn lớn, nằm ở đường xe cộ qua lại, cửa ngõ thành phố rất đẹp. Nhưng từ khi khai trương, công việc kinh doanh luôn không được tốt, lỗ vốn liên tục. Nguyên do nói là chỉ bởi bên cạnh khách sạn là một bãi mộ nho nhỏ. Có người phản ánh, đến ban đêm thường có quỷ quái quây quần nhảy múa. Chủ nhân mới đã phải dùng hết sức nhưng công việc vẫn ảm đạm trầm trọng. Không còn cách nào khác, đành phải dừng công việc bán nhà. Thật là xúi quẩy, mặc dù giá cả hết sức là rẻ nhưng vẫn không có ai hỏi han gì. Đúng vào lúc đó chi nhánh Tân hoa xã tại Hồng Kông đã chờ đúng thời cơ, mua được với giá thấp nhất. Đã ở được mấy năm, mọi việc vẫn bình an vô sự. Lúc đó thầy phong thủy lại nói: Tân hoa xã ở Hồng Kông là một cơ quan có quyền lực, quyền thế đã áp đảo quỷ quái mà.

Tại Hồng Kông, không phải lúc nào người ta cũng liên hệ phong thủy với quỷ quái. Trong một số bài luận đàm

của những người nổi tiếng trong xã hội, và phong thủy cũng có những đánh giá nhìn nhận khác nhau, người nhân thấy thế gọi là nhân, người trí thấy vậy gọi là trí

Tờ “Minh báo” ngày 18 tháng 4 năm 1991 đã đăng tải một ý kiến khác thường của một diễn viên nổi tiếng Ngô Cương.

Phong thủy thực ra là địa lí học của môi trường, hoàn toàn có thể dùng quan điểm khoa học để giải thích. Nó hoàn toàn không phải là mê tín. Môi trường ảnh hưởng đến tâm lí, tâm lí ảnh hưởng đến tình cảm, tâm lí tốt làm việc gì cũng thuận lợi vừa ý. Ngược lại, tự nhiên tình trạng lúc nào cũng gặp phải đen đủi

Phong thủy tại Đài Loan

Đài Loan là hòn đảo quý báu của Trung Quốc, là nơi bảo lưu những giá trị văn hoá truyền thống lâu đời của Trung Hoa. Ở Đài Loan cũng giống như ở Đại lục, những giá trị văn hoá, tư tưởng truyền thống được bảo lưu ở một số phương diện thậm chí còn hơn là ở trung nguyên đại địa. Dân cư ở Đài Loan chính là một bộ phong thủy sống. Dưới đây là những ghi chép có liên quan trong quyển “Đài Loan dân tục đại quan quyển 2 - trừ tà áp sát” của nhà xuất bản Đài Loan

Trừ tà chính là trừ bỏ tà ma, áp sát là trấn áp yêu quái. Những vật áp thẳng mà người dân ở tỉnh này sử dụng chủng loại rất đa dạng. Mục đích của nó không ngoài việc tránh tà trấn trạch, trừ tà chiêu phúc, cầu khẩn cho cả nhà bình an.

Bát quái trên xà ngang, nhà ở của người dân Đài Loan ngày xưa thường treo hình vẽ bát quái thái cửa trên

cửa, đầu cửa hàng hoặc trên xà ngang, tin rằng nó có thể đuổi tà trừ tà ác.. Nếu treo trên xà ngang, nó sẽ phủ chiếu từ trên xuống, bất cứ hung sát nào trong nhà đều sẽ không thể nào hạnh phúc được.

Bát quái trên cửa: Nhà ở của dân theo cách thức ngày xưa thậm chí còn dùng hình bát quái làm vòng gõ cửa. Vì thế yêu ma tà ác không có cách nào tiến gần đến nhà ở được, thế là đã được hiệu quả trừ tà.

Mặt trời, trên đỉnh nhà đối thẳng với cửa lắp đặt một hình mặt trời thật to, đó là một loại pháp khí dùng ánh sáng mặt trời để dưới trừ tà ma.

Tường kiếm: Có một số người xây một bức tường kiếm ở ngoài nhà, tin rằng có thể trừ yêu khí, trừ bỏ tà ma, trấn bảo gia đình bình an.

Phù bình an trấn trạch: Những ngôi nhà theo tín ngưỡng truyền thống thường có dán vài bức phù bảo hộ nhà màu vàng trong phòng sảnh, cửa phòng bếp, kho lương thực. Mục đích là cần cho ngôi nhà được bình an, tránh tà tránh sát.

Bài chữ, trên đường thường thấy các bức bài chữ “Nam mô a di đà phật” hoặc là có ý cúng bái. Cùng loại này còn có các câu như “Thiên quan cho phúc” “Kì lân đến đây” “Khương thái công còn ở đây” “Thiên vô kị, địa vô kị”... đều có công năng trừ tà áp sát.

Bài thú: Tác dụng tránh tà của bài thú thường là để trừ đi tà quỷ đến từ phía trước, ví dụ như cửa nhà đến từ hướng con đường thẳng, hoặc cột điện, nóc nhà, núi... thì cũng nên bố trí bài thú như vậy. Địa điểm đặt bài thú không chỉ ở chính giữa mi cửa, ngoài ra còn có thể đặt ở

cánh cửa, tường... Đồng thời ở chỗ phạm sát, nhà ở xung quanh trong vòng 120 dặm đều phải treo bài thú. Treo bài thú là một công việc rất long trọng, phải mời đạo sĩ chủ trì “Khai nhãn” còn phải thông qua các bước như đọc kinh, tấu nhạc, tống sát, treo hồ đầu,... mới được coi là hoàn thành. Vị trí đóng bài thú cũng cần phải thận trọng, không được đóng thẳng dưới mái. Khi đóng phải đối chuẩn, không được đóng nghiêng, xiên, không được đóng vào mặt thú, cũng không được đóng vào chính giữa, nếu không ngược lại sẽ phạm vào hung nguy.

Ở tỉnh này có rất nhiều gia đình treo bài thú trên mi cửa. Trên bài thú hầu hết đều vẽ đầu sư tử, cũng có cái vẽ đầu hổ. Bài đầu sư tử ngoài tác dụng tránh tà còn có ngụ ý chiêu phúc đến. Bài đầu hổ thì dùng trong những việc dữ, nó có tác dụng phù trừ họa hại cho người khác. Tập tục dùng bài thú để trừ tà nạp Phúc này đến từ văn hoá Trung nguyên. Bài đầu sư tử trong nhà dân Đài Loan thường được coi là tượng trưng của sự dũng mãnh và uy nghiêm. Con hổ mặc dù cũng có hàm nghĩa chiêu phúc “Hổ phúc” nhưng hổ trên tám bài thú thì lại chỉ đại diện cho hung dữ.

Bài súc đầu sư tử: Những gia đình bình thường không có khả năng xây dựng cửa lớn lệch nghiêng, để phòng chống sát khí hung ác hướng thẳng vào người, người ta thường treo bài sư tử cao trên cửa, cũng có hiệu quả trừ tà, đồng thời có thể tránh được sát khí xung vào. Hơn nữa bài sư tử còn có ý nghĩa chiêu phúc. Thanh bảo kiếm phúc tinh ngậm trong miệng là vũ khí chủ yếu để nó áp thẳng chế tà.

Thạch cảm đương “đá dăm đăm đương” Trong tập tục dân gian. Thạch cảm đương thuộc vào loại mang thẩm quyền kí thác lên sự vật. Các nơi như vùng núi, đầu cầu,

chỗ giao nhau với đường hung trạch.. đều dùng thạch cảm đường làm áp phong, chấn núi, tránh tà, chế sát ... Ba chữ: “Thanh cảm đường” lấy nghĩa là vô địch, có thể trấn áp trăm loài quỷ. áp tai ương. Vị trí thiết kế Thạch cảm đường ở Đài Loan thường là ở trước cửa, cảng khẩu, chỗ xung thẳng ngã ba đường, bên bờ sông hồ ao đầm v.v..

Phong thủy ở Singapore

Singapore là quốc gia có 76% dân cư là người Hoa. Vì thế văn hoá cổ đại của Trung Quốc rất có cơ sở ở quốc gia này và sự lưu hành của phong thủy cũng không ngoại lệ. Dưới đây là một đoạn ghi chép trong “Trú trạch phong thủy xem cát hung”.

Ở Singapore rất nhiều các khách sạn và kiến trúc cao tầng đều thiết kế theo ý kiến của các nhà phong thủy ở đây hoặc đến từ Hồng Kông, Đài Loan. Nói chung nghề phong thủy rất là hưng thịnh. Mỗi một kiến nghị của phong thủy có giá trị 500 đến 500 tệ tùy theo. Nghe nói có một số phong thủy gia một tháng có thể kiếm đến 50.000 tệ.

Được biết, giám đốc của khách sạn Hải Đức nổi tiếng Singapore đã từng mời phong thủy gia đến cải tạo mái che cửa, bồn phun nước và bàn tiếp tân. Sau khi cải tạo, việc kinh doanh của khách sạn tự nhiên hưng thịnh hẳn lên

Phong thủy ở Malaixia

Malaixia là một quốc gia Đông Nam Á, từ thời cổ đại Malaixia đã có mối quan hệ hữu hảo và sự giao lưu về kinh tế, văn hoá với Trung Quốc. Trong dân cư Malaixia có một số khá đông Hoa kiều và người quốc tịch Malaixia mang dòng máu Trung Hoa. Phong thủy lâu đời của Trung

Quốc có lẽ đã lưu truyền rất rộng tại đây. Chúng ta có thể thường xuyên gặp những người Trung Quốc tại đây. Chúng ta có thể thường xuyên thấy những bài viết có liên quan ảnh hưởng của phong thuỷ. “Trú trạch phong thuỷ xem cát hung” đã viết về điều này như sau:

Bài viết trên tờ “Thời đại eo biển mới” năm 1982 có viết, một cái cửa lớn của một đài truyền hình nào đó bị đóng chết lại, vì nhân viên cho rằng đi qua chiếc cửa lớn này phong thuỷ không tốt, thà ra vào bằng cửa nhỏ ở bên cạnh còn hơn. Khi tổng bộ của ngân hàng chính của thành phố đó chuyển đi cũng phải mời phong thuỷ gia cho ý kiến và địa chỉ mới và vấn đề đặt con sư tử đá. Rất nhiều công ty liên hợp mang tính chất kinh doanh khi xây dựng đều xem xét đến phong thuỷ.

Tổng bộ công ty hàng không Malaixia, tháp và công ty công nghiệp liên hợp Malaixia cũng thiết kế theo phương thức ấy nhằm duy trì sự điều hoà và cân bằng giữa các kiến trúc của khu vực này.

Phong thuỷ ở Nhật Bản

Bắt đầu từ thời xa xưa, Nhật Bản đã có sự giao lưu văn hoá thường xuyên với Trung Quốc. Thời Đường, Nhật Bản đã từng phái rất nhiều sứ giả lưu học sinh và học vấn tăng sang Trung Quốc, mang về rất nhiều sách vở, điển tích văn hoá về các phương diện như văn học, triết học, sử học, nghệ thuật, khoa học v.v.. Trong cuộc sống phong tục nhân dân Nhật Bản ngày nay vẫn có thể nhìn thấy những hình ảnh của văn hoá Đường

Vì vậy phong thuỷ của Trung Quốc cũng rất có thị trường tại Nhật Bản. Dưới đây là đoạn viết trong sách

“Phong thuỷ thân bí”. Người Nhật Bản trước khi xây dựng nhà mới phải mời người xem phong thuỷ. Trước khi động thổ phải cử hành tế địa chấn. Trước khi cúng tế, cắm cành trúc có lá ở bốn góc của móng nhà, ở chính giữa lập thần li làm nơi tế tự. Sau đó mời thần chủ trừ yêu, tuyên đọc lời chúc, đồng thời ở bốn góc chôn các vật như hình nhân nhỏ, dao kiếm... để trừ đi những thứ không lành. Khi nhà mới sắp hoàn thành phải cử hành tế lễ xà ngang, dựng quạt trên xà ngang để mời thần đến, lại dựng cung tên kiếm để giết ma ác. Những nghi thức này không chỉ phải cử hành khi dân xây nhà mà ngay cả các công ty lớn xây các toà nhà bê tông cốt thép cũng phải làm. Người Nhật Bản không coi đó là mê tín, mà là mong được tốt lành, đạt được sự an ủi trên tinh thần và được tin tưởng.

Thần cung của Nhật Bản cũng cầu kì phong thuỷ. Ví dụ như cung thân Di thể do nội cung và ngoại cung tạo thành. Nội cung là Dương, Ngoại cung là âm, tượng trưng cho âm dương giao cảm “Thuỷ hoả không tương xạ” có ý nghĩa cát lành.

Nhật Bản là một quốc đảo, thường có gió biển thổi đến. Người ta dùng thuật phù trú để áp chế tác hại của gió, gọi là “đóng gió”, nó gần với ý nghĩa “tránh phong” trong thuật phong thuỷ của Trung Quốc.

Người Nhật Bản cũng kỵ Quỷ môn, Đông Bắc là quỷ môn, có âm khí. Khi xây nhà để trống phía Đông Bắc, khắc con vượn để tránh tà.

Phong thuỷ ở Mĩ

Mĩ là nước có kinh tế, khoa học văn hoá phát triển nhất trên thế giới, thế mà từ cuối những năm 80 của thế kỉ

20 cũng đã bắt đầu thịnh xem phong thủy. Theo “Nội môn cổ nhật báo” ngày 6 tháng 5 năm 1990 có viết:

Cuối những năm 80 của thế kỉ 20, việc xem “phong thủy” tự nhiên lại trở nên hưng thịnh ở Mĩ. Những người làm nghề âm dương nhiều như nấm mọc sau mưa, đều công khai treo biển hành nghề. Xem phong thủy bao gồm âm trạch (mộ) và dương trạch (nhà ở), Mĩ chủ yếu là xem dương trạch. Ở rất nhiều nơi giá cả nhà đất cao hay thấp là quyết định bởi phong thủy tốt hay xấu. Các công ty nhà đất xây dựng các toà nhà cao tầng ở những chỗ khác nhau, mặc dù cách thức và chất lượng hoàn toàn giống nhau nhưng chỗ nào mà các thầy Âm dương phán đoán là phong thủy hưng vượng thì giá của nó thường cao gấp đôi thậm chí đắt gấp mấy lần so với các toà nhà khác. Ngược lại những ngôi nhà không tốt lành, thậm chí là hung trạch thì công ty nhà đất phải bán với giá lỗ vốn cũng có rất ít người hỏi đến. Vì vậy các công ty nhà đất trước khi mua đất hoặc xây dựng nhà ở thường phải dùng tiền cao lẽ hậu để mời các thầy phong thủy xem trước cho. Những người mê tín phong thủy không chỉ có bình dân bách tính mà một số các chính yếu, minh tinh, ca sĩ v.v.. những người rất hiểu biết và nổi tiếng, trước khi mua nhà hoặc sửa sang công ty, nhà làm việc cũng đều mời các thầy phong thủy đến xem cho phong thủy thế nào, sau đó mới quyết định mua

Nickson sau khi hết chức, phải dời khỏi nhà trắng năm đó ông đã kêu gọi các bạn xem truyền hình, các tập thể góp tiền mua cho ông ta một ngôi nhà để ở. Phong thủy của ngôi nhà ấy đã được một thầy phong thủy đến từ Hồng Kông xem trước cho.

Phân tích nguyên nhân khiến phong thuỷ thịnh hành trên thế giới

Trong đại phạm trù văn hoá thế giới, âm nhạc, ca hát, điện ảnh, hội hoạ, thơ ca, tiểu thuyết, kịch.. ở những phương diện khác nhau đều có thể điều tiết tinh thần của con người. Nhưng những loại hình văn hoá với những hình thức rất khác nhau này đều không chủ động đề cập đến những vấn đề phú hoạ, cát hung của cuộc sống của con người, giải quyết những nguyện vọng từ xa xưa và cũng là cuối cùng trong cuộc sống của con người, đó là: Phát tài, thăng tiến, gặp hung hoá cát, trường thọ v.v.. Sự xuất hiện của phong thuỷ, trên một ý nghĩa nào đó đã đáp ứng nhu cầu này của con người. Vì vậy phong thuỷ không giống như các loại hình văn hoá kể trên mà nó là một loại văn hoá đặc biệt.

Tính đặc thù văn hoá của phong thuỷ nằm ở chỗ nó chú ý đến hiệu ứng khách quan của trời đất sông núi đối với con người, chú ý tới việc lợi dụng sự điều chỉnh của các vật chất tự nhiên như ánh sáng mặt trời, dòng khí, địa thế, màu sắc, tạo hình của nhà cửa... để làm cho nó phù hợp hơn với nhu cầu tinh dưỡng tâm lý và sức khoẻ, chú ý đến những hiện tượng xã hội phức tạp làm cho con người có tâm lý hoảng sợ, đồng thời từ toạ hướng cách cục của nhà ở và lựa chọn đất mộ... có thêm rất nhiều cách nói phụ thêm trong lý luận phong thuỷ cũng có những phần mang màu sắc mê tín, những cách nói thêm này mặc dù không có bất cứ căn cứ khoa học nào, ngay cả mọi người cũng cho là mê tín. Tuy nhiên những người ở trong những hoàn cảnh hết sức đặc biệt lại cần có những cách giải thoát tinh thần cho là bịa đặt này. Đặc biệt là những người ở trong

hoàn cảnh nguy hiểm khó khăn, cần phải tìm có để duy trì sự cân bằng trong tình cảm và tâm lý. Phong thuỷ vừa hay cung cấp những cái có này.

Lý luận và phương pháp của phong thuỷ Trung Quốc chủ yếu nói với người ta về cát hung, thọ hạn, tài phú... Đây cũng chính là những tiêu điểm mà xã hội con người quan tâm phổ biến nhất. Con người thuộc dân tộc nào, quốc gia nào đều mong ước công việc được vạn sự như ý, sinh mệnh có thể trường thọ diên niên, cuộc sống được phú quý sung túc, cát tường. Như thế đã tìm được cho sự truyền bá phong thuỷ Trung Quốc vòng văn hoá khác nhau, những dân tộc khác nhau, những mảnh đất rộng lớn của các khu vực khác nhau. Vì vậy cũng làm cho phong thuỷ Trung Quốc mang tính quốc tế. Vì vậy khi suy xét đến nguyên nhân nào khiến cho phong thuỷ Trung Quốc có thể thịnh hành trên thế giới chúng ta nhận định này ít nhất có hai điểm:

1. Lí luận của phong thuỷ Trung Quốc bao hàm tính triết lý và khoa học của văn hoá cổ Trung Quốc tinh thần. Nếu chỉ nói rộng không hoặc hoàn toàn mê tín thì nó không thể nào có những hiệu ứng rộng rãi trên thế giới như vậy được.

2. Phong Thuỷ Trung Quốc đáp ứng những nhu cầu tâm lý của những người thuộc nghề nghiệp, tầng lớp, khu vực, màu da... khác nhau khi họ nhìn nhận về sự cạnh tranh của tự nhiên và xã hội con người, để chiêu tài tiến bảo, nhân xúc hưng vượng.. đồng thời nó có tác dụng an ủi và cổ vũ tâm lí tinh thần của con người.

VÉN MÀN BÍ MẬT PHONG THUY

Chương 3

HẠT NHÂN CƠ BẢN - KHÍ

Khí – là một lí luận cổ xưa trong triết học Trung Quốc. Phong thủy lấy Khí làm hạt nhân của toàn bộ lí luận và làm chuẩn tắc của toàn bộ hoạt động

Khí, bản nguyên của vạn vật

Khí thường là chỉ một loại vật chất vô cùng nhỏ bé là bản nguyên cấu thành vạn vật của thế giới

Theo cách giải thích của các nhà tư tưởng duy vật cổ đại không gian vũ trụ có Khí trước rồi mới có vạn vật sau. Trong “Luận hành tự nhiên” Vương Sung Đông Hán đã nói: “Thiên địa hợp Khí, vạn vật tự sinh”. Trong “Tề thế thiên” lại viết: “Vạn vật sinh ra đều được một khí, khí mỏng hay dày, vạn thể nhược nhất”

Khí phân thành âm dương, nên có âm khí và dương khí. Kinh điển của phong thủy “Táng thư” dung nạp tính Âm dương của khí vào trong lý luận phong thủy, viết rằng: “Phu âm dương chí khí, như vi phong thăng, nhi vi văn giáng, nhi vi văn hành”.

Hai khí âm dương tương hợp mà sinh thành Kim, Mộc, Thủy, Hoả, Thổ, Ngũ Khí đó là Khí của Ngũ Hành “Táng thư” vận dụng nó vào trong lí luận của âm trạch, viết rằng: “Ngũ khí hành trong đất, phát mà sinh ra vạn vật”.

Suy diễn khí thêm một bước nữa sẽ có lục khí. Lục khí chỉ sáu loại hiện tượng biến hoá của tự nhiên, trong các điểm tích của cổ đại có rất nhiều các cách nói khác nhau.

Trong “Tả truyện”, lục khí là chỉ sáu hiện tượng tự nhiên: âm, dương, phong, vũ, đêm, ngày.

Trong các bài viết của các nhà tư tưởng và nhà y học cổ đại Trung Quốc chúng ta đều có thể thấy các luận thuyết có liên quan đến khí.

Sinh khí và tử khí:

Trong triết học cổ đại, khí phân thành sinh khí và tử khí. Sinh khí còn gọi là hỉ khí, dương khí. Tất cả các nhạc khúc khiến tinh thần con người vui vẻ, không khí trong lành tươi mới, khí hậu giúp cây cỏ xanh tươi... đều có thể coi là sinh khí. Tử khí còn gọi là âm khí, ác khí, sát khí... Tất cả những tạp âm làm con người không thoải mái, ứ khí, hắc ám, ẩm ướt, gió bụi... đều gọi là tử khí. Con người trong các hoạt động khối cư (xây nhà), làm việc, phải nghiêm đốn sinh khí tránh tử khí

Lí luận phong thủy suy diễn thêm một bước nữa về sinh khí và tử khí, đồng thời kết hợp nó với 12 tháng của một năm, cho rằng mỗi tháng trong năm sinh khí và tử khí đều có vị trí riêng. Trong “Trạch kinh” có trình bày về sinh khí và tử khí trong 12 tháng của một năm. Khí vị là:

Tháng Giêng sinh khí ở Tý Quý, tử khí ở Ngọ Đinh

Tháng Hai sinh khí ở Sửu Cấn, tử khí ở Mùi Khôn
Tháng Ba sinh khí ở Dần Giáp, tử khí ở Thân Canh
Tháng Tư sinh khí ở Mão Ất, tử khí ở Dậu Tân
Tháng Năm sinh khí ở Thìn Tốn, tử khí ở Tuất Càn
Tháng Sáu sinh khí ở Kỉ Bính, tử khí ở Hợi Nhâm
Tháng Bảy sinh khí ở Ngọ Đinh, tử khí ở Tý Quý
Tháng Tám sinh khí ở Mùi KHôn, tử khí ở Sửu Cấn
Tháng Chín sinh khí ở Thân Canh, tử khí ở Dần Giáp
Tháng Mười sinh khí ở Dậu Tân, tử khí ở Mão Ất
Tháng Mười Một sinh khí ở Tuất Càn, tử khí ở Thìn Tốn
Tháng Mười Hai sinh khí ở Hợi Nhâm, tử khí ở Kỉ Bính

Từ trên có thể thấy sinh khí tử khí phối hợp với 12 tháng thực ra là chỉ có 6 đôi, vị trí của sinh khí và tử khí từ tháng 7 đến tháng 12. Ngược lại với tháng giêng đến tháng 6, ở tháng giêng sinh khí ở Tý Quý, tử khí ở Ngọ Đinh thì đến tháng 7 Sinh khí lại ở Ngọ Đinh, tử khí lại ở Tý Quý. Các tháng khác cũng như vậy

Theo cách nói của phong thủy, nếu muốn sửa sang nhà cửa, bao gồm cả âm trạch thì phải chọn tiến hành ở vị trí sinh khí của mỗi tháng. Nếu như sửa nhà ở vị trí tử khí của tháng thì sẽ có thể dẫn tới hung tai

“Trạch kinh” viết: Mỗi năm có 12 tháng, mỗi tháng có vị trí của sinh khí và tử khí, nhưng sửa sang ở vị trí sinh khí của tháng thì phúc sẽ đến.

Vị trí sinh khí của tháng hợp với Thiên đạo nguyệt đức sẽ được cát lộ. Phạm vào vị trí của tử khí trong tháng thì là hung tai.

Trong “Táng thư” nói đến “Người chôn thừa sinh khí”

cũng là có nghĩa đó. Cách liên hệ sinh khí và tử khí với cát hung của sủa sang nhà cửa, rõ ràng là một cách nói gán ghép, không có căn cứ khoa học gì.

Khí và Người

Triết học cổ đại Trung Quốc cho rằng, cơ thể con người cũng như vũ trụ, trong cơ thể có một loại khí, gọi là nguyên khí. Về khí trong cơ thể con người, hàm nghĩa khá rộng, bao gồm các vật chất tinh vi có thể vận hành biến hoá trong cơ thể con người hoặc là các hoạt động chức năng của các tổ chức phủ tạng, gọi chung là khí, ví dụ như gan khí. Khí thủy cốc, khí hô hấp, khí phủ tạng, khí kinh lạc v.v..

Khí rất quan trọng đối với con người, khí chính là sinh mệnh của con người. Trong cơ thể có khí thì sống, không có khí thì chết. “Trang tử – Tri Bắc du” viết: “Nhân chi sinh, Khí chi tụ, Tụ tắc sinh, Tản tắc tử”

“Nhị trình di thư” quyển 18 cũng có cách nói tương tự như vậy: “Hỏi, người thượng cổ thường sống thọ. Đời sau không được như thế, tại sao vậy? Có phải vì khí không? Đáp: Khí chính là mệnh”. Theo cách giải thích ấy khí còn có thể gọi là “khí số”, người đoạn khí thân vong, có thể nói là khí số đã tận

Vương Sung trong “Luận hoành - luận sử thiên” cho rằng thậm chí người phát nô cũng phải dùng đến khí: “Phu nhân nô cũng dùng khí... người khí nô, khẩu khí thể hiện trên mặt”.

Khí tồn tại trên cơ thể con người mạnh hay yếu là biểu hiện quan trọng của sức khỏe con người. Người ta thường nói “Thanh niên khí thịnh”, “Trẻ con khí vượng”, “Người già khí suy” đều thể hiện các tình trạng sức khỏe của cơ thể khác nhau.

Trong “Luận hành - luận sử thiên” Vương Sung viết: “Con người sử dĩ có thể nói ra ngôn ngữ là do có khí lực. Khí lực thịnh có thể ăn uống được. Ăn uống tổn giảm thì khí lực suy, sung thì âm thanh khàn, mệt mỏi không ăn được thì khẩu sẽ không thể phục ngôn”

Nghiên cứu của người xưa cho rằng trong cơ thể con người có đường thông của khí, hơn nữa bản thân con người có thể cảm giác được. Trong cơ thể con người khi đường khí được thông suốt, con người sẽ cảm thấy tâm hồn rộng mở, tinh thần sảng khoái. Khi đường khí bị cản trở, con người sẽ cảm thấy buồn đau, khó chịu. Căn cứ theo đạo lý này, khi con người thương tâm cáu giận sẽ thường cảm thấy đau tim, đó là do khí ở ngực bị cản trở. Phương pháp điều tiết lúc đó là hít thở sâu, làm cho khí được lưu thông, tiêu giải khí trong ngực, sẽ có thể khiến cho tinh thần của con người hồi phục bình tĩnh trở lại. Khí công có thể giúp cơ thể khoẻ mạnh, tráng kiện là do nó có thể thúc đẩy khí trong cơ thể lưu thông một cách khoa học

Khi vận dụng về các lí luận của khí. Phong thuỷ đã tăng tiến lên thêm rất nhiều các cách nói về cát hung. Vì vậy khi nghiên cứu về phong thuỷ, chúng ta cần phải tách bỏ cách nói gán ghép thêm vào này. Như thế mới có thể lựa chọn được đúng môi trường sống và cải tạo đúng hình thức kết cấu của ngôi nhà, sử dụng những điều kiện tự nhiên một cách có hiệu quả để tăng cường sức sống cho khí trong cơ thể, rất có lợi cho việc thúc đẩy sức khoẻ của con người.

Khí và Dương trạch

Dùng lí luận về khí để phân tích và an bài dương trạch lại là một loại suy diễn về khí của phong thuỷ.

Phong thủy cho rằng: “Dương trạch cũng như con người, đều cất giữ khí và cũng có sự phân chia âm khí và dương khí. Khi con người sử dụng nhà ở phải tránh tử khí, ngênh đón sinh khí.

Ngênh sinh khí, phong thủy gọi là “nạp khí”. Vậy khí ở đâu? Trên hình phẳng của mặt hình móng nhà đã định hoặc kiến trúc, bố cục nội thất, các thầy phong thủy sẽ vẽ ra một Lạc thư phương cách nghe nói là căn cứ theo “lạc thư” sau đó đối chiếu hình vẽ vị trí khí Cửu Cung, cho biết vị trí của khí. Dưới đây là một tám Cửu cung khí vị đồ mà các thầy Phong thủy thường dùng.

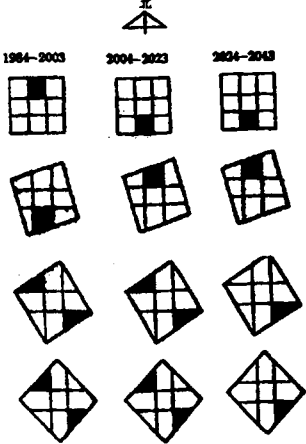
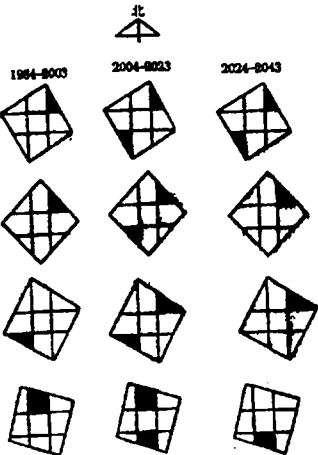
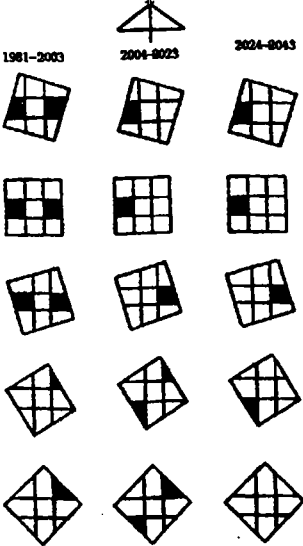

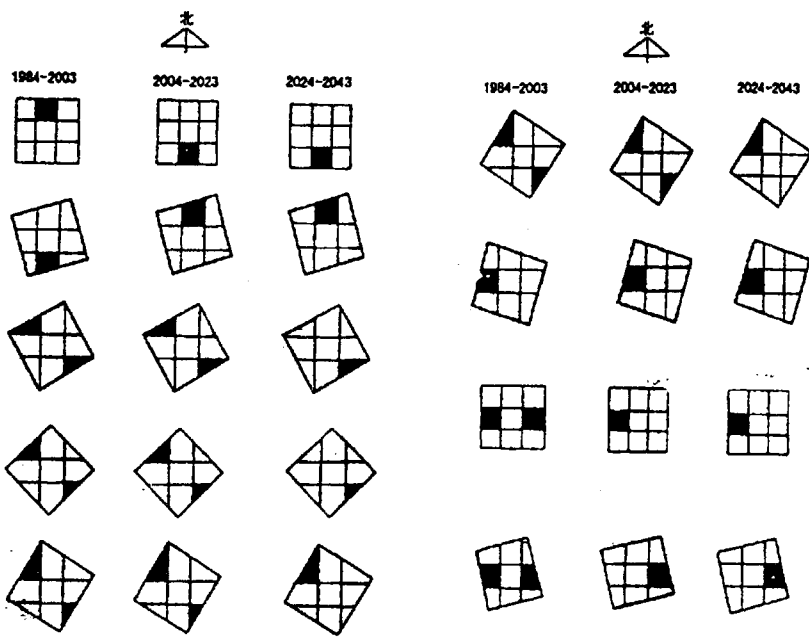

Phong thủy cho rằng, có một số khí vị cứ 20 năm thay đổi một lần, nên năm 1984 -2003; 2004 -2023; 2024 – 2043, 60 năm vẫn duy trì không thay đổi. Khí nói đến ở trên gọi là địa khí.

Là chủ nhân của ngôi nhà còn phải kết hợp với một tám khí vị biểu sắp xếp theo năm sinh để chọn ra một hình vẽ chỉ ý địa khí cứu cung gần với mình nhất. Từ đó tiến hành bố trí nhà cửa

Theo cách nơi của phong thủy, khí thu chủ yếu dùng để bố trí phòng ngủ, bàn viết, bàn ăn, phòng tiếp khách và các đồ dùng quan trọng hoặc các khu vực hoạt động trọng yếu

Khi luận về cát hung của dương trạch, phong thủy cho rằng quan trọng nhất là nạp địa khí, đồng thời nhấn mạnh không phải chỉ cần nạp địa khí mà còn phải thụ cả “môn

khí” chỉ khí đến từ bên ngoài nhà hướng đến cửa. Nếu môn khí và địa khí đều vượng thì người trong nhà tất sẽ được phúc

Phong thủy chia hướng của cửa nhà làm khắc phương (hoặc gọi là sát phương) và sinh phương (hoặc gọi là vượng phương) phạm là khí đến từ khắc phương thì không chỉ dương trạch sẽ bị khắc mà người trong nhà cũng sẽ bị khắc bị hung. Khí đến từ sinh phương thì dương trạch sẽ được thụ sinh, người trong nhà sẽ được khí tốt lành mà được phúc. Vì vậy phong thủy xem dương trạch còn phải xem đất ngoài cửa, chú ý đường xá ngoài cửa, tránh có đường xung thẳng vào cửa nhà.

Thuyết nói về nạp khí của dương trạch trong phong thủy hết sức phức tạp. Còn phải luận đoán theo Cửu cung bát quái và ngũ hành tương sinh tương khắc

Thuyết Nạp khí của dương trạch trong phong thủy có hai điểm có ý nghĩa khoa học, một là khí của ngôi nhà, cũng là địa khí có khả năng là chỉ địa lực từ ẩn tàng trong lòng đất, dùng la bàn để đo to nhỏ của loại lực từ này và xác định nơi có lực từ lớn là khí hung. Dù không tính đến lạc thư Cửu cung khí vị phương cách đồ đã nơi ở trên có phù hợp với khoa học hay không thì vẫn có thể đồng ý rằng loại lực từ này có ảnh hưởng đến người cũng như tất cả các loại động thực vật trên mặt đất. Phong thủy dùng cách đó để hấp thụ quan hệ giữa lực từ trường đất và con người, điều chỉnh đến mức độ tốt nhất, để có được cái gọi là sinh khí một cách phong phú.

Hai là về môn khí, nhấn mạnh rằng phải xem mối quan hệ giữa đường bên ngoài cửa nhà của ngôi nhà, phải tránh đường xung thẳng vào cửa nhà, ở đây đã chú ý đến kiến trúc

và tạp âm bên ngoài có thể ảnh hưởng quá nhiều con người. Bởi vì con đường xung thẳng vào cửa nhà có thể mang vào bụi gió mờ mịt. Xe cộ hướng thẳng đến trước mặt có thể tạo ra thế tấn công đối với ngôi nhà. Tiếng ồn ào huyền não trên đường có thể mượn đường làm ống dẫn mà dội thẳng vào nhà... Tất cả những cái đó đến đem lại sự phiền nhiễu nghiêm trọng cho nhà ở. Nhiễm những bụi bẩn lâu ngày người trong nhà có thể mắc chứng bồn chồn bất an.

Những nhân tố hợp lý trong thuyết nạp khí dương trạch của phong thủy này có tác dụng hỗ trợ rất tốt cho người ta khi chọn địa điểm nhà ở hoặc vị trí của hàng kinh doanh, cũng như các phương diện như mở cửa sổ, cửa chính của nhà ở.

Tuy nhiên những nhân tố hợp lý này lại bị bao vây bởi bảng định khí vị theo năm sinh, thuyết cát hung của trù trạch, thuyết sinh phương và khắc phương cùng như các cách nói khác làm cho nó huyền hoặc đi. Vì thế những nhân tố này không thể nào phát triển được thành khoa học chân chính

Khí và âm trạch

Khí bao phủ khắp vũ trụ, cũng tàng trữ cả trong lòng đất. Người ta thường cảm nhận được khí ẩm ướt của đất, địa lực mà đất nuôi dưỡng cho cây cối sinh trưởng.. đều là những hình thức biểu hiện của khí trong lòng đất

Phong thủy suy diễn thuyết về khí với cả âm trạch làm căn cứ lí luận để chọn chỗ cho âm trạch điểm huyệt.

Lí luận âm trạch của phong thủy cho rằng, bản thân khí là thể vô hình, trong lòng đất mượn đất làm thể của mình. Khí vận hành trong đất, cùng với sự nổi lên vận hành và đứng im của đất tại vị trí khí dừng lại, chính là

“chỗ toàn khí”, nên chôn ở đây, vì vậy trách nhiệm của các thầy phong thủy chính là dốc sức đi tìm “mảnh đất toàn khí ấy”.

Theo phong thủy, trong lòng đất có khí tốt sẽ phát sinh vạn vật, đem thi thể của người chết chôn vào trong đất chính là muốn nhà đất “Phản khí nhập cốt”, để lấy lại sinh khí vốn có trong người, đó chính là cái gọi là: “người chôn thừa sinh khí”.

“Táng thư” viết như sau: Con người được khí từ cha mẹ, tụ lại ngưng kết thành xương, chết đi thì lưu tồn lại, đem chôn phản khí nhập cốt, đó là cách dùng âm để sống.

Vì vậy theo phong thủy, chỗ đất cao nước sâu, rừng cây rậm rạp chắc chắn là khí vượng, chính là đất quý “Quý như can thừa, phú như vạn kim”.

Tuy nhiên sinh khí tàng dưới đất, con người không thể nhìn thấy, chỉ có cách tuân theo lí của đất mà tìm. Như thế sẽ sản sinh và hình thành thuật xem núi đo đất của phong thủy và thuyết Ngũ sơn bất táng, cùng với các cách chôn cất hung theo hình chim bay thú chạy.

Ngày nay các học giả thường cho rằng, âm trạch không có ý nghĩa thực tế đối với con người bằng dương trạch. Thuyết âm trạch của phong thủy hoàn toàn là một dạng nói thêm gán ghép và xuyên tạc của thuyết khí duy vật.

Chương 4

XUYÊN SUỐT VŨ TRỤ ÂM DƯƠNG

Âm dương cũng là một mệnh đề triết học cổ xưa của Trung Quốc, vừa đơn giản rõ ràng lại vừa phức tạp, đó là kết quả của việc người xưa quan sát trời đất tự nhiên và thế giới loài người, là điểm cơ bản để người xưa suy diễn sự sản sinh và biến hoá của vạn vật.

Âm dương lưỡng tính

Âm dương là một quan niệm đã có từ xa xưa. Sự hình thành của nó bắt nguồn từ việc người xưa quan sát và nhận thức về các hiện tượng thiên nhiên mặt trăng, mặt trời

Trung Quốc là một nước nông nghiệp lớn, từ xa xưa, bắt nguồn từ những nhu cầu của nghề nông nên người xưa hết sức chú ý quan sát tính toán các hiện tượng tự nhiên mà chủ yếu là mặt trăng và mặt trời. Chính họ đã để lại những ghi chép sớm nhất trên thế giới về các hiện tượng tự nhiên như Nhật thực, Nguyệt thực.. Người Trung Quốc sử dụng cách tính lịch sớm nhất và có lịch sử lâu dài nhất đó chính là lịch âm dương. Theo nghiên cứu trong các bài bói từ đời Thương đã xuất hiện chữ “Dương”. Trong danh văn thời tây Chu cũng bắt đầu có từ “Âm dương”

Theo người xưa, mặt trời treo trong không trung, ánh sáng chiếu rọi ra bốn phương, trái đất sáng rõ chính là “dương”. Mặt trời bị mây che phủ, không thấy ánh sáng,

trái đất đen tối thì gọi là “âm”. Vì vậy ý nghĩa ban đầu nhất của âm dương là chỉ hướng của ánh sáng mặt trời. Hướng mặt trời là dương che mặt trời là âm. Sườn núi hướng dương gọi là “Sơn dương” sườn núi khuất mặt trời gọi là “Sơn âm” nơi ánh sáng mặt trời chiếu đến là dương địa, nơi mặt trời ánh sáng chiếu không đến là âm địa.

Do có ánh sáng mặt trời chiếu rọi nên con người cảm thấy ấm áp. Không có ánh sáng mặt trời soi chiếu sẽ khiến con người thấy lạnh lẽo. Người xưa cũng gọi âm dương thay cho sự lạnh ấm của khí hậu.

Tiếp theo, các nhà tư tưởng cổ đại đã nhìn thấy thế giới tự nhiên có hai thế lực vật chất đối lập và tiêu diệt lẫn nhau, liền tiến hành giải thích thêm về khái niệm âm dương. Ví dụ như những năm cuối Tây Chu, Bác dương Phụ cho rằng “Dương phục mà không thể xuất, âm bách mà không thể bốc hơi, thì sẽ có động đất” (“Quốc ngữ - Chu ngữ thượng”). Lão tử nói: “Vạn vật phụ âm mà bao dương”. Khổng định thế lực mâu thuẫn của âm dương đã có sẵn trong sự vật. Tác giả của “Dị truyện” thêm một bước nữa đề ra học thuyết “Một âm một dương gọi là đạo” coi sự lưu chuyển âm dương là quy luật cơ bản của vũ trụ.

Cuối thời kì chiến quốc U Diễn là đại biểu của “Âm dương gia” biến âm dương thành khái niệm thần bí kết hợp với thuyết “thiên nhân cảm ứng”

Trong thế giới tự nhiên, hai tính âm dương của sự vật tồn tại rất phổ biến. Thời Xuân Thu đã đề ra một mệnh đề “Vật sinh hữu lưỡng”. Trời và đất, mặt trăng và mặt trời, chính và phụ, nam và nữ. Nam cực và bắc cực của trái đất... đều là những ví dụ thực tế cụ thể của hai tính âm dương này. Lão tử suy diễn thêm một bước nữa, quý

những sự vật hiện tượng cuộc sống thường ngày vào, hệ thống hai tính “Lão tử” viết: “Hữu vô tương sinh, khó dễ tương thành. Dài ngắn tương giao, cao thấp tương khuynh, âm thanh tương hoà, trước sau tương tuỷ”

Hàm chỉ hai tính âm dương trong Trung Quốc cổ đại rất rộng lớn. Con chữ có dạng lồi ra thì gọi là dương văn, dạng lõm vào thì gọi là âm văn. Những ngòi lạch lộ ra ngoài gọi là kênh dương, không lộ ra ngoài gọi là âm. Bờ bắc của sông suối gọi là “Giang âm” “Hồ âm”. Nó còn để chỉ tối sáng, nhiều ít tinh thô, trí ngu, hiểu dễ, thực hư, cứng mềm, đẹp xấu, vinh nhục, sống chết thiện ác, nam Bắc, chính phản, đở đen, vua tôi, phụ tử, chồng vợ v.v..

Theo nguyên tắc của triết học duy vật, hai tính chính phản của sự vật là vĩnh hằng, chỉ cần sự vật có thể phân thì hai tính này sẽ tồn tại mãi mãi. Tác giả của “Kinh dịch” đã nhìn thấy qui luật phổ biến này của sự vật, coi thuyết âm dương làm căn bản của lí luận Dịch học

Đương nhiên, hình thành từ thuyết âm dương của Trung Quốc cổ đại, không thể tránh được việc có thể mang màu sắc phong kiến phản ánh đẳng cấp tôn ti. Trong thuyết âm dương, những thứ thuộc vào tích cực, mạnh mẽ, hướng lên trên thì là dương, thuộc tiêu cực, mềm yếu, hướng xuống dưới thì là âm. Âm dương thì tôn trọng cái dương mạnh mẽ, coi thường cái âm yếu đuối. Quan niệm này kết hợp với luân lí phong kiến sẽ có thuyết giáo Tam cương: “Quân vi thần cương, phụ vi tử cương, phu vi thê cương” (Vua, cha, chồng là chủ yếu)

Âm dương và vạn vật

Các nhà tư tưởng của Trung Quốc cổ đại khi nghiên

cứu bản thể của thế giới đã cho rằng hình thái đầu tiên của thế giới là do “vô cực và thái cực” Thái cực là ngọn nguồn của trời, thái cực “vô vật dã” hoặc nói là “khí” hoặc nói là “đạo”.

Thái cực vận động sẽ sinh ra âm dương, âm dương sẽ trở thành mẫu thể sinh ra vạn vật. Điều này rất có nhiều sự trình bày rộng rãi trong các điển tịch cổ đại

“Lão tử” viết: “Đạo sinh nhất, nhất sinh nhị, nhị sinh tam, tam sinh vạn vật. Vạn vật phụ âm mà bao dương, xung khí là hoà”.

“Thái cực đồ thuyết viết: “Vô cực mà thái cực, thái cực động thì sinh dương. Thái cực mà tĩnh, tĩnh thì sinh âm. Tĩnh cực đĩnh thì lại động. Nhất động, nhất tĩnh, làm nguồn căn cho nhau, phân âm phân dương, lưỡng nghi lập ở đây. Dương biến âm hợp mà sinh ngũ khí Hoả, Thổ, Thủy, Mộc, Kim phân bố lần lượt, từ thời luôn vận hành. Ngũ hành nhất âm dương, âm dương nhất thái cực. Bản thân thái cực là vô cực, ngũ hành sinh ra cái nào cũng có tính của nó. Cái chân của vô cực, cái tĩnh của nhị ngũ, kết hợp khéo léo rồi ngưng tụ, Càn đạo là nam, Khôn đạo là nữ. Nhị khí giao cảm, hoá sinh vạn vật, vạn vật sinh mà biến hoá vô cùng. Đây chính là trình bày của người xưa về đạo lý vạn vật phân thành âm dương, âm dương tương hợp mà sinh ra vạn vật, phản ánh một qui luật phổ sinh diễn biến của thế giới vật chất, điều này tất cả mọi người đều đã biết

Âm dương và tai ương dị thường

Khí người xưa nghiên cứu về sự biến động biến hoá của âm dương đã chỉ ra hai xu hướng, một là hoà thuận, hai là tạo nghịch.

Âm dương sinh vạn vật là được cái hoà thuận của nó. Âm dương hoà thuận tức nhật nguyệt hợp minh, tứ thời hợp trình tự, thanh âm cùng kêu, mưa thuận gió hoà, cỏ cây tươi tốt, tinh thần thịnh vượng

“Chu dịch – Hệ từ hạ” viết rằng: “Càn là vật dương, Khôn là vật âm. Âm dương hợp đức, mà cương nhu hữu thể, lấy thể để giáo thiên địa, để thông cái đức thần minh”

Nếu âm dương tạp nghịch hoặc là âm dương mất trật tự, sự biến hoá của vạn vật sẽ có thể xuất hiện dị thường, có thể nhật nguyệt bất minh, tứ thời hỗn loạn, nóng lạnh hỗn tạp, sẽ có thể có lũ lụt, hạn hán, động đất, dịch bệnh...

Phong thuỷ gọi những hiện tượng xuất hiện do âm dương hoà thuận và tạp nghịch là “cát hung”, coi đó là điềm báo của thần linh, quy nạp nó vào trong phạm trù “Thiên nhân cảm ứng”. Như thế cũng là đã tô thêm một lớp màu quỷ thần lên những nhận thức chính xác của con người đối với tự nhiên khách quan

Từ những nhận thức của chúng ta ngày nay mà đánh giá thì những thiên tai dị thường xuất hiện do âm dương bất hoà mà người xưa nói đến có khả năng chính là những thiên tai nhân hoạ do môi trường sinh thái tự nhiên bị mất cân bằng mang đến Vương Sung, người sống ở thời kỳ Đông Hán trong cuốn “Luận hành, cảm loại thiên” đã chỉ rõ điểm này: “Âm dương bất hoà, tai biến phát khởi”.

Từ những học thuyết của người xưa về hai xu hướng vận động biến hoá của âm dương có thể thấy người xưa đã phát hiện ra trong nội bộ sự biến hoá, phát triển của sự vật có một điều luật mang tính qui định, biến hoá tuân theo qui luật thì âm dương được hoà thuận, vận hành ngược lại với qui luật thì âm dương tạo nghịch.

Sự biến hoá của âm dương là một quá trình vận động hết sức phức tạp của những sự vật mâu thuẫn nhau. Các sách vở cổ đại đã hết sức cố gắng trình bày về quá trình vận động mâu thuẫn phức tạp này, nó nằm ở đầu của 13 kinh trong “Kinh dịch” có thể nói toàn bộ nội dung của “Kinh dịch” chính là trình bày về toàn bộ quá trình vận động của sự vật do âm dương biến hoá dẫn đến

Âm dương và Đông y

Khái niệm âm dương đã được vận dụng vào lĩnh vực Đông y học ngay từ thời kì Xuân thu chiến quốc

Trong Đông y học, âm dương đại diện cho rất nhiều nội dung, hàm nghĩa của nó cũng không giống nhau. Chủ yếu có 4 loại:

Thứ 1: Dùng âm dương biểu thị cho các thuộc tính của phủ tạng tổ chức, bộ phận... Ví dụ tạng là âm, phủ là dương, huyết là âm, khí là dương, lưng là dương, bụng là âm.

Thứ 2: Dùng âm dương để nói rõ các chức năng sinh lý và biến hoá bệnh lý, chức năng sinh lý, ví dụ âm huyết chủ yếu là thấm ướt và nuôi dưỡng tổ chức, dương khí là chủ yếu để làm ấm, nuôi dưỡng và bảo vệ cơ thể. Thận âm và thận dương có mối quan hệ dựa vào nhau mà tồn tại.. Gọi là âm dương hỗ căn (là căn nguyên của nhau) hoặc âm dương tự sinh, bệnh lý biến hoá. Ví dụ âm tà nội thịnh hoặc dương khí hư suy đều có thể biểu hiện ở các triệu chứng hàn. Dương tà thịnh thực hoặc âm dịch hao thương đều có thể biểu hiện bởi các triệu chứng nhiệt. Hàn chứng và nhiệt chứng trong một điều kiện nhất định có thể chuyển biến, gọi là đâm dương chuyển hoá.

Thứ 3: Dùng âm dương để chuẩn đoán và trị liệu. Chuẩn đoán ví dụ như kiểm chứng trong ngoài, nóng lạnh, thực hư sẽ phân biệt âm chứng và dương chứng. Trị liệu ví dụ dùng phương pháp làm ấm dương để tiêu âm hàn, gọi là âm dương chế ước...

Thứ 4: Dùng âm dương để phân biệt các tính,năng của thuốc. Ví dụ gọi những thuốc có tính ấm tính nóng hoặc có tác dụng phát tán đấng là dương, thuốc có tính mát tính lạnh hoặc có tác dụng tiết vị chua, đấng là âm..

Âm dương trong Đông y dùng để nói rõ các nội dung sinh lý, bệnh lý mang tư tưởng của duy vật luật chất phác và phép biện chứng tự phát là một trong những lý luận cơ bản của Đông y, có ý nghĩa rất quan trọng đối với khoa học lâm sàng.

Chương 5

KHÔNG CÓ GÌ KHÔNG BAO HÀM: NGŨ HÀNH

Ngũ hành, khái niệm triết học cổ xưa vừa thần bí lại vừa huyền diệu. Năm loại vật chất Thuỷ, Hoả, Mộc, Kim, Thổ có thể tượng trưng cho trăm vật, cho thấy sự sinh và tử của vạn vật.

Thần thánh và ngũ hành:

Ngũ hành là một khái niệm cổ xưa. Thời thượng cổ Ngũ hành là thần thánh, không thể làm trái. Tất cả mọi người đều phải tuân thủ theo Ngũ hành. Cứ khi nào làm việc gì thất bại hoặc muốn chì trích người khác làm sai việc gì, thì đều cho rằng đã làm nghịch Ngũ hành.

Giải thích về Ngũ hành đã được giải thích sớm nhất trong “Thượng thư, Hồng phạm” trong đó viết: “Ngũ hành, một là Thuỷ, hai là Hoả, ba là Mộc, bốn là Kim, năm là Thổ. Thuỷ ướt ở dưới, Hoả nóng bên trên, Mộc thẳng hoặc khúc, Kim thay đổi theo, Thổ yêu việc đồng áng.

Ngũ hành là năm loại vật chất thường thấy trong cuộc sống hàng ngày, con người có thể sử dụng Ngũ hành, nó là khái niệm khá phổ biến ở 3 đời Hạ, Thương, Chu. “Thượng thư đại truyện ghi chép rằng, Đế vương nước Chu khi cử binh đi chinh phạt đến gần Thương, dừng lại nghỉ đêm, binh sĩ đều vui vẻ đến sáng, ca hát nhảy múa, hát rằng: “Cần mẫn không mệt mỏi, Thuỷ Hoả dùng để ăn uống, Kim Mộc bách tính

dùng để hưng sinh, Thổ sinh ra vạn vật. Điều là để con người dùng”. Trong thời kỳ chiến tranh tàn khốc, người ta vẫn nhiệt tình ca tụng Ngũ hành như vậy cho thấy sự lệ thuộc và tôn sùng của người đời với Ngũ hành. Người ta coi Ngũ hành là nguồn nguyên của cuộc sống, cũng là một loại kí thác niềm tin, là vũ khí thần thánh để cổ vũ khích lệ sĩ khí.

Ngũ hành và vạn vật

Tìm hiểu về khởi nguyên và thuộc tính của vạn vật là một vấn đề mà các nhà tư tưởng cổ đại luôn suy nghĩ không mệt mỏi. Người xưa từ các góc nhìn khác nhau như từ khí, từ thái cực, từ âm dương... đã từng trình bày về khởi nguyên và biến hoá của vạn vật. Ngũ hành cũng là một mệnh đề khác mà người xưa nói đến về vấn đề này.

Khi người xưa liên hệ: Ngũ hành Thuỷ Hoả, Mộc, Kim, Thổ với vấn đề khởi nguyên của vạn vật để nguyên cứu, người ta cho rằng: Thổ là căn bản bởi vì Thổ có thể dùng để trồng trọt, Thổ có thể trữ nước, Thổ có thể đốt lửa, Thổ có thể sinh ra cây, Thổ có thể cất giấu vàng. Trong “Quốc ngữ, Đặng ngữ” có ghi chép về luận đoán Thổ và Thuỷ, Hoả, Mộc, Kim tương hợp sinh vạn vật: “Thổ và Kim, Mộc, Thuỷ, Hoả tạp để thành trăm vật”.

Đến thời kì chiến quốc, thuyết Ngũ hành và thuyết âm dương thẩm thấu vào nhau, hình thành nên một học phái âm dương Ngũ hành, người ta gọi là “âm dương gia”. Các nhà âm dương kết hợp âm dương và Ngũ hành, qui nạp tất cả những hiện tượng tự nhiên và hiện tượng xã hội và con người thường ngày tiếp xúc thuộc vào trong Ngũ hành.

Đến thời Đường, Tống thuyết Ngũ hành đã phát triển. Trong Hồng phạm hoàng cực nội thiên “tác giả đã tiếp tục cho

âm dương ra làm 3, thành Nhất dương, Nhị dương, Tam dương và Nhất âm, Nhị âm, Tam âm sau đó lại phối hợp với Ngũ hành Thủy, Hoả, Mộc, Kim, Thổ xây dựng lên các biểu đồ như “Ngũ hành thực vật thuộc đồ” (Ngũ hành động vật thuộc đồ) “Ngũ hành dụng vật thuộc đồ”, “Ngũ hành sự loại cát đồ” “Ngũ hành sự loại hung đồ”, “Ngũ hành can chi đồ” “Ngũ hành nhân thể tính tình đồ”. Phân thành 7 phương diện kết hợp những sự vật người ta thường thấy với Ngũ hành, làm cho nội hàm vật chất của Ngũ hành có được sự suy diễn xưa nay chưa từng có Ngũ hành thực vật thuộc đồ.

Ngũ hành tương sinh, tương khắc

Thời chiến quốc là thời kì quan trọng của sự phát triển của thuyết Ngũ hành. Ở thời Chiến quốc, thuyết Ngũ hành đã hình thành nên nguyên lí tương sinh và tương khắc. “Tương sinh” có nghĩa là cùng thúc đẩy nhau, đó là Mộc sinh Hoả, Hoả sinh Thổ, Thổ sinh Kim, Kim sinh Thủy, Thủy sinh Mộc. “Tương khắc” có nghĩa là bài xích lẫn nhau, đó là Thủy thắng Hoả, Hoả thắng Kim, Kim thắng Mộc, Mộc thắng Thổ, Thổ thắng Thủy

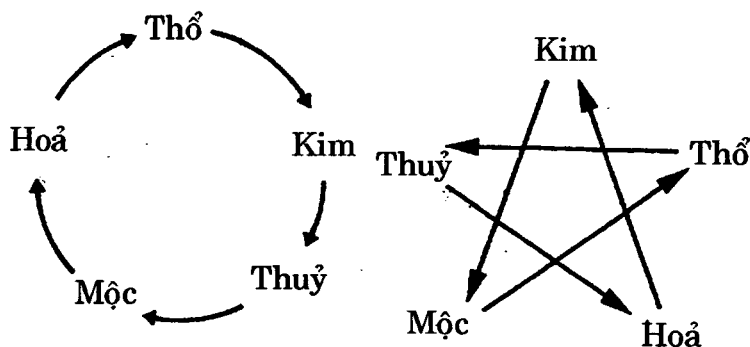

Ngũ hành tương sinh đồ Ngũ hành tương khắc đồ

Các học giả hiện đại cho rằng, nguyên lí Ngũ hành tương sinh tương thắng có các nhân tố của duy vật luận chất phác và phép biện chứng tự phát.

Do sự lưu chuyển của nguyên lí Ngũ hành tương sinh tương thắng nên ở thời Chiến quốc học, thuyết Ngũ hành đã hình thành hai phái: một phái chủ thuyết Ngũ hành tương sinh, một phái chủ thuyết Ngũ hành tương khắc.

“Lễ kí nguyệt lệnh” dùng thuyết Ngũ hành tương sinh để giải thích sự biến hoá của 4 mùa. Yêu cầu con người phải dựa theo sự biến hoá tứ thời của thiên địa để tiến hành sản xuất, mang nhân tố phù hợp với thực tế khách quan. Tuy nhiên trong đó cũng qui định vua vào lúc nào phải ăn gì, mặc quần áo màu gì, sống ở căn phòng nào.. tiến hành so sánh một cách gượng ép những sự việc của con người với biến hoá tương sinh Ngũ hành, đồng thời cho rằng nó là tượng trưng của may rủi hoạ phúc, chính việc này đã hướng thuyết Ngũ hành đến lĩnh vực của thần học.

Người nước Tề Trâu Diễn dùng thuyết Ngũ hành tương khắc để giải thích về sự đổi mới của các triều đại, sáng lập ra thuyết Ngũ đức chung thủy (Ngũ đức kết thúc và mở đầu). Theo cách nói của ông ta, Hoàng đế là Thổ đức, Hạ Vũ là Mộc đức, Thương Thang là Kim Đức, Chu Văn Vương là Hoả Đức, còn sẽ thay thế Chu nhất định sẽ là Thủy Đức. Sự thay thế lẫn nhau của các hoàng đế và ba đời trên là vì Mộc thắng Thổ, Kim thắng Mộc, Hoả thắng Kim, Thủy thắng Hoả.

Sau khi Tần Thủy Hoàng thống nhất 6 nước đã sử dụng thuyết Ngũ đức chung thủy của Trâu Diễn, coi triều Tần là Thủy đức.

Thuyết Ngũ đức chung thủy này so sánh sự thay đổi

của các vương triều với Ngũ hành tương thắng, đồng thời nói rằng nó tuân hoàn vô hạn. Ngũ hành tương sinh tương thắng đã nói rõ một quy luật của tự nhiên khách quan là thúc đẩy và bài xích lẫn nhau. Tính phi khoa học của thuyết Ngũ hành chung thuỷ là ở chỗ nó gán ghép quy luật vận động biến đổi của vật chất trong tự nhiên khách quan với sự thay đổi các triều đại trong xã hội loài người, không phù hợp với quy luật diễn biến, phát triển trong nội bộ xã hội loài người, làm mờ nhạt đi tính chính xác vốn có của Ngũ hành mà lại nhiễm màu sắc thần học. Thuyết Ngũ đức chung thuỷ của Ngũ hành thực tế là lý luận lịch sử tuân hoàn thần bí

Lý luận phong thuỷ đời sau đã suy diễn thêm một bước nữa trên phương diện thần học của Ngũ hành tương sinh tương khắc, phối hợp gán ghép vận mệnh, tính danh, năm tháng sinh, diện tướng, ngày tháng, hôn phối... với Ngũ hành, làm cho người ta cẩn thận dè dặt mọi điều. Ví dụ như trong dân gian lưu truyền một loại bảng “tính danh – Ngũ hành tương sinh tương khắc”, rõ ràng là một kiểu gán ghép khiên cưỡng không có chút khoa học nào cả.

Chương 6

DIỄN DỊCH VẠN VẬT: BÁT QUÁI

Bát quái những kí hiệu thần bí. Người xưa dùng để diễn dịch vạn vật, xem bói cát hung, dự đoán tương lai

Hà đồ, lạc thư

Hà đồ và Lạc thư là hai tập hình ảnh thần bí có từ thượng cổ ảnh hưởng đến sự hình thành Bát quái. Nó đã thất truyền từ lâu người đời sau căn cứ vào các ghi chép sách vở cổ, dùng các con số để vẽ cấu tạo của vũ trụ thành các giản đồ. Mặc dù chỉ các con số nhưng lại phối hợp bố trí hết sức khéo léo, diệu kì. Trong hình dùng các chấm trắng để biểu thị số lẻ, số dương, dùng các chấm đen để biểu thị số âm chẵn.

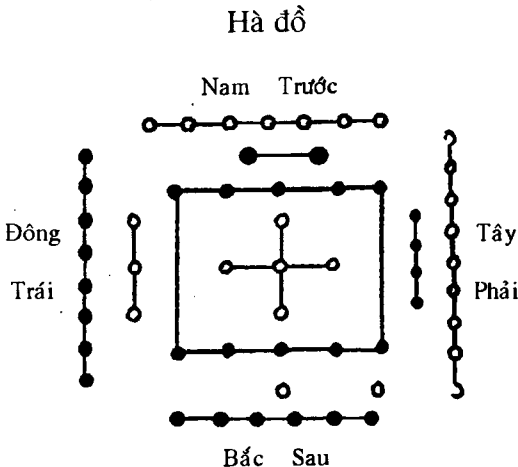

Lạc thư

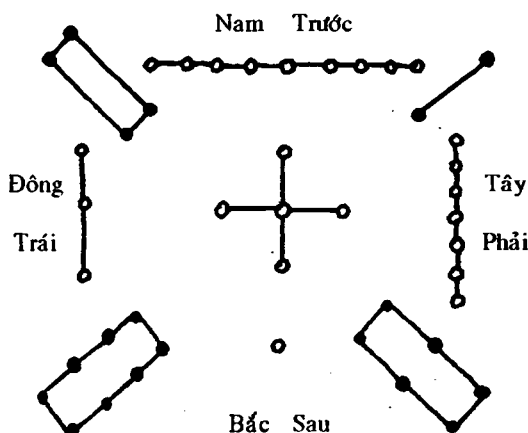

Cách bố trí số trên Hà đồ là, 1 và 6 ở phía dưới, 2 và 7 ở phía trên, 3 và 8 ở bên trái, 4 và 9 ở bên phải, 5 và 10 ở chính giữa. Nói về phương vị, người đứng thẳng và đối mặt về phương Nam, vì thế phía trên là Nam, là Hoả, phía dưới là Bắc, là Thuỷ, bên trái là Đông, là Mộc, bên phải là Tây, là Kim, chính giữa là Thổ. Mỗi mặt hai số hơn kém nhau 5. Trừ số 5 ở chính giữa các số lẻ 1, 3, 7, 9 và số chẵn 2, 4, 6, 8 đều sắp xếp theo chiều kim đồng hồ, tổng cộng có 10 số, cộng lại thành 55.

Cách bố trí số trên Lạc thư cũng giống như Hà đồ, cũng là số lẻ 5 ở chính giữa, 1 ở phía Bắc, 3 ở phía Đông, 9 ở phía Nam, 7 ở phía Tây. Các số chẵn phân chiếm bốn góc. Ngoài số 5 ở chính giữa thì 2 số thành cặp ở góc và ở cạnh cộng vào với nhau thành 10, tổng cộng có 9 cặp số, tổng số ở bốn cạnh là 40 cộng thêm 5 ở chính giữa là thành 45.

So sánh Hà đồ với Lạc thư, ở hai phương diện dưới đây, cả hai đều giống nhau đó là: Thứ nhất: Cả hai đều lấy số dương 5 làm chính giữa. Thứ hai, vị trí của số dương 1

và 3 giống nhau. Thứ ba, cả hai đều có các số âm 2, 4, 6, 8. Phân biệt là số 2, 4, 6, 8 ở Hà đồ vận động theo chiều kim đồng hồ, còn ở Lạc thư thì đầu tiên, từ 2 đến 4 là ngược chiều, sau chuyển thành thuận chiều từ 6 đến 8.

Người ta nói rằng Hà đồ và Lạc thư là do Long vương và Thần quy giáng truyền, thực tế nó là một loại thần thoại, là một cách kiếm cơ của người xưa để tạo ra màu sắc thần bí cho nó.

Thái cực và Bát quái

“Kinh dịch, Hệ từ hoạ” viết về quá trình sản sinh và diễn biến của Bát quái như sau: “Dịch có thái cực, sinh Lưỡng nghi, Lưỡng nghi sinh Tứ tượng, tứ tượng sinh Bát quái, bát quái định cát hung, cát hung sinh đại nghiệp

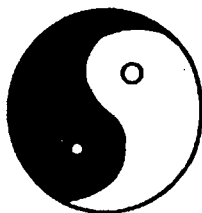

Thái cực đồ

Những lí luận của hậu thế về sự hình thành của Bát quái cũng bắt đầu từ đó.

“Đại cực” hay Thái cực là thời kì âm dương chưa phân, trời đất hỗn độn, vạn vật trong vũ trụ bắt đầu sinh ra từ đó, gọi là đại cực có nghĩa là lớn đến cực điểm.

Thái cực theo cách giải thích của “chính nghĩa”: “Thái cực là trước khi thiên hạ phân chia. Nguyên khí hỗn tạp vào nhau thành nhất thể, đó là Thái sơ, thái nhất” trong “Kinh dịch -

Hệ từ hạ" không có hình của thái cực, cho đến đời Tống mới lưu truyền Thái cực đồ này. Thái cực đồ cổ trước kia không có chữ thuyết minh, chỉ là một vòng tròn lớn, bên trong có hai con cá âm dương, cá âm dương mỗi con có một mắt cá.

Học giả hiện đại Điền hợp lực Sơn tây trong bài: "Luận Thái cực đồ là Thiên văn đồ nguyên thủy" cho rằng Thái cực đồ là người xưa lập nên để đo bóng nắng mặt trời, xác định bốn phương các sản vật nóng lạnh, là một loại thiên văn đồ nguyên thủy

Điền văn cho rằng Thái cực đồ mặc dù là hình vẽ mặt phẳng nhưng thực chất nó là hình vẽ lập thể (không gian 3 chiều) do người xưa lập nên để đo bóng nắng mặt trời vận động mà có được.

Theo thuyết dựng sào đo bóng nắng mặt trời, phục lại Thái cực đồ thành hình chiếu lập thể ban đầu (ví dụ hình 1), có thể giải thích một cách khoa học về Thái cực đồ.

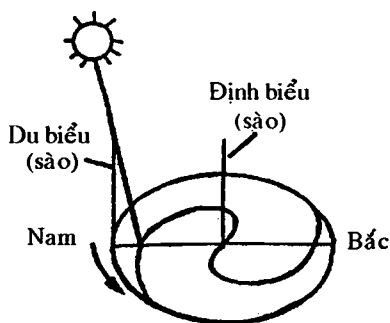

Hình 1

Điền văn sử dụng cách đo bóng cổ đại mà khảo cổ phát hiện để tiến hành luận chứng về hình thái cực đồ. Điền văn viết giả

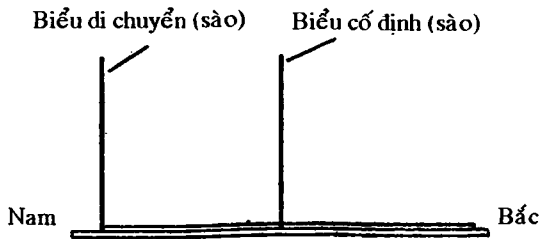

sử người xưa chế tạo ra dụng cụ đo ánh nắng mặt trời bằng dụng sào nguyên thủy. Chính giữa của nó và xung quanh hình tròn đều có lỗ hình tròn để dụng sào. Ở trung tâm của đĩa hình tròn đều có lỗ hình tròn để dụng sào. Ở trung tâm của đĩa hình tròn có Định biểu (biểu cố định). Hình tròn xung quanh có một cái du biểu (biểu di chuyển), lưu động theo ngày. Đường thẳng nối tiếp Định biểu và Du biểu nằm hướng Nam Bắc, hướng lên trên. Giờ Ngọ của mỗi ngày đo bóng nắng, bóng nắng mặt trời đều chiếu vào phía Bắc của biểu. Bán kính của đĩa hình tròn lấy độ dài bóng nắng đo được trong ngày đông chí làm chuẩn.

Trung tâm đĩa hình tròn có một lỗ cắm Định biểu, hình tròn xung quanh có 360 lỗ (chia một năm thành Tứ thời, một thời phân thành 6 tiết khí, 1 tiết khí phân thành Tam hậu, một hậu khoảng 5 ngày, 1 năm có 360 ngày), cắm Du biểu.

Ngày Hạ chí, mặt trời từ đường trở về Bắc chuyển ra phía Nam, dùng Du biểu đo bóng nắng mặt trời, đồng thời đánh dấu vào đầu tận cùng của bóng nắng, lúc này Du biểu nằm ở phía Nam của Định biểu (thiết kế Du biểu ở điểm A là điểm bắt đầu, ngày Hạ chí, Xem hình 2b). Đĩa tròn chuyển động theo hướng ngược kim đồng hồ, mỗi ngày chuyển một lỗ, cho đến ngày Đông chí, mặt trời di chuyển về hướng Nam đến đường quay về Nam. Bóng nắng mặt trời dài dần theo ngày, do điểm Du biểu đạt đến điểm Định biểu. Lúc này điểm A điểm bắt đầu hạ chí trên đĩa tròn đã chuyển đến phía Bắc, như thế đã lưu lại trên đĩa tròn hình chiếu vận động của mặt trời hai mùa thu đông.

Khi mặt trời di chuyển đến điểm Đông chí (đường trở về Nam) thì đã chuyển động được 180° và quay đầu trở lại (thay đổi phương hướng). Do đường về Nam di chuyển về

Bắc nên lúc này cũng nên quay đĩa tròn 180° , làm cho điểm A điểm bắt đầu Hạ chỉ trở về điểm Du biểu phía Nam Định biểu (như hình 4). Lúc này vừa đúng lúc Định biểu biểu thị độ dài ánh nắng mặt trời của ngày Đông chí

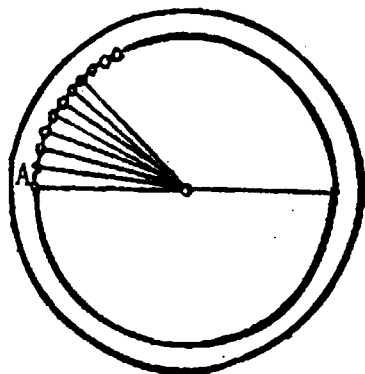

Hình 2

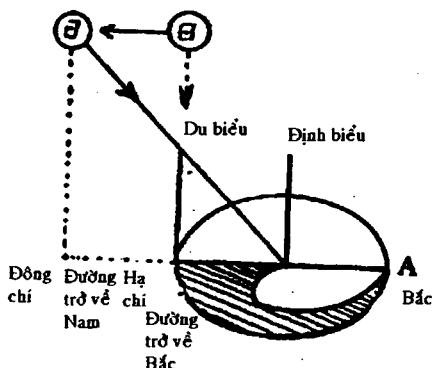

Hình 3

Do độ dài bán kính đĩa tròn tương đương với độ dài bóng nắng đo được ngày Đông chí nên cự ly Du biểu với Định biểu và cự ly giữa đường trở về Nam Bắc thành tỉ lệ với nhau. Còn Du biểu đại diện cho điểm dài của bóng nắng đường trở về Bắc ngày hạ chí, Định biểu đại diện cho điểm dài của bóng nắng đường trở về Nam ngày Đông chí. Trước dùng bóng nắng độ dài tăng dần theo ngày mà Du biểu đo từ Hạ chí đến Đông chí, nay mặt trời chuyển động quay tròn 180° từ điểm Đông chí đương trở về Nam đến Bắc, nên dùng độ dài bóng nắng ngắn dần theo ngày mà Định biểu đo từ Đông chí đến hạ chí, đĩa tròn vẫn quay theo chiều ngược kim đồng hồ, mỗi ngày chuyển 1 lỗ, cho đến ngày Hạ chí, mặt trời di chuyển về Bắc đến đường trở về Bắc. Bóng nắng mặt trời ngắn dần theo ngày, đến ngày Đông chí thì không còn bóng, như thế đã để lại trên đĩa

tròn hình chiếu vận động di chuyển của mặt trời hai mùa xuân hạ (như hình 5).

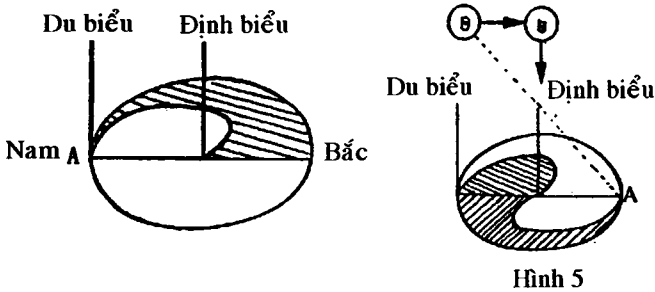

Hình 5

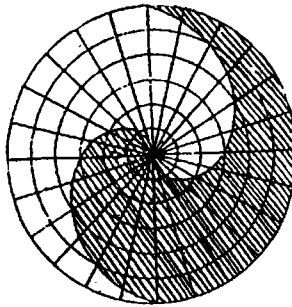

Kết hợp hình chiếu bóng nắng mặt trời bốn mùa lại với nhau chính là một bức thái cực đồ hoàn mỹ đo đạc trên thực tế

Diễn văn thông qua so sánh, phân tích đã vẽ ra Thái cực đồ nguyên thủy, đo đạc nguyên thủy từ sau hạ nguyên. Trong hình, tác giả chia đĩa tròn ra làm 24 phần bằng nhau theo 24 tiết khí, mỗi phần thể hiện tình hình bóng nắng mặt trời tăng hoặc giảm trong 15 ngày. Lại tiếp tục chia bán kính đĩa tròn thành 6, được 6 vòng tròn, mỗi phần đại diện cho 4 đơn vị dài của bóng nắng, thể hiện tình hình tăng giảm của bóng nắng trong 1 tháng. Dùng đường cong nối các điểm độ dài bóng nắng mặt trời của 24

tiết khí, phân bóng dâm dùng màu đen vẽ vào, đó chính là thái cực đồ.

Diễn thị giải thích rằng vòng tròn lớn trong hình hiển thị hình vận động của mặt trời trên Hoàng đạo (thực tế là quỹ đạo trái đất quay xung quanh mặt trời) đĩa tròn di chuyển theo chiều ngược kim đồng hồ thể hiện rằng mặt trời vận động về bên phải. Du biểu di chuyển theo chiều kim đồng hồ thể hiện quỹ đạo vận động trong 1 năm chu kì ngày. Thực tế quỹ tích trái đất tự quay quanh mình gọi là xích đạo. Góc giao nhau giữa hoàng đạo và xích đạo gọi là góc giao hoàng xích, chính là góc đuôi cá của 2 con cá âm dương góc giao này hiện nay là 23 26 21 (góc giao Hoàng xích này có sự sa khác rất nhỏ theo niên đại). Từ đó tạo thành điểm mặt trời chiếu thẳng xuống trái đất tương ứng với di động Nam Bắc của trái đất, gọi là vận động hồi quy, làm cho trên trái đất xuất hiện 4 mùa, sinh vạn vật, vì vậy đường cong thái cực là đường sinh mệnh, Thái cực đồ biểu thị chu kì tiết luật âm dương của mặt trời theo năm. Trung tâm thái cực đồ là cực điểm Hoàng đạo bắc. Mất cá âm dương thì thể hiện cực điểm Bắc Xích đạo

Diễn văn cho rằng bức thái cực đồ nguyên thủy do đặc thực tế này đã chứng thực sự tồn tại của thuyết Nhật tâm thời thượng cổ thì hiện sự vận động của thiên thể lấy mặt trời làm trung tâm, có thể gọi là hình mô phỏng vũ trụ. Bức hình này là hình tượng do đặc thực tế, cũng là Thiên cực đồ Thiên địa tự nhiên lưu truyền cho đến đời sau. Qua thời gian lâu dài mới truyền nhầm thành Thái cực đồ lưu hành ngày nay, vị trí hình vẽ chỉ có thể nói là Thái cực đồ đã trừu tượng hoá.

Diễn văn còn căn cứ vào các ghi chép cổ và các phát hiện khảo cổ mới, cho rằng từ thời thị tộc người Toại và qua đó đến thời đại thị tộc Phục Hi, phương pháp dựng rào để đo bóng

năng, đo đạc thực tế để làm ra thái cực đồ là có khả năng có.

Từ Thái cực, Âm dương phân ly, hình thành trời đất, gọi là Lưỡng nghi có nghĩa là Dung

Từ Lưỡng nghi sinh ra tứ tượng. Những giải thích về tứ tượng trọng lịch sử đã có không ít. Có người nói là tứ thời, lại có người nói là Kim, Mộc, Thủy, Hoả. Cũng có khi chỉ là Âm dương Cường Nhu hoặc kết hợp kí hiệu - đại diện cho Lưỡng nghi thành Lão dương = Lão Âm = Thiếu dương = Thiếu Âm gọi là tứ tượng

Từ tứ tượng sinh ra bát quái, tượng trưng cho Thiên, địa, thủy, hoả, phong, lôi, sơn, dịch (Trời, Đất, Nước, Lửa, Gió, Sấm, Núi, Suối), bao phủ vũ trụ vạn tượng, từ đoán định cát hung, hướng cát tránh hung, sự nghiệp vĩ đại cũng sẽ từ đó mà sinh ra.

Khổng Nghi Đạt đời Đường trong "chính nghĩa" cho rằng căn nguyên của vũ trụ là nguyên khí, cũng gọi là "Đại dương dùng kí hiệu "-" để biểu thị, suy diễn quá trình từ Thái cực đến Bát quái như sau:

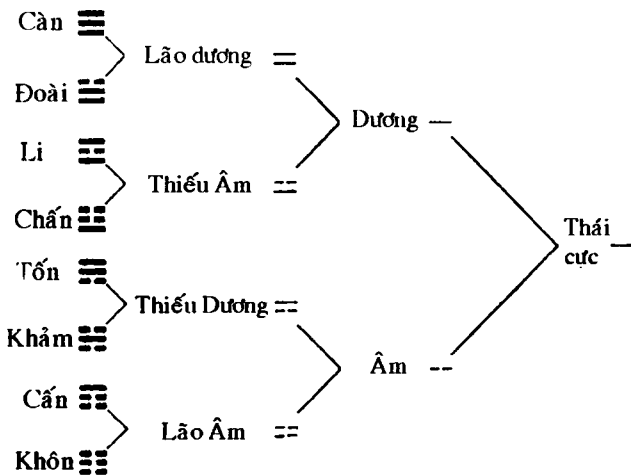

Bào Vân Long đời Tống trong “Thiên nguyên phát vi” căn cứ vào “Dịch, hệ từ thượng” phân liên quan đến quá trình hình thành Bát quái, cũng vẽ một đồ thị như sau:

Dịch có Đại cực

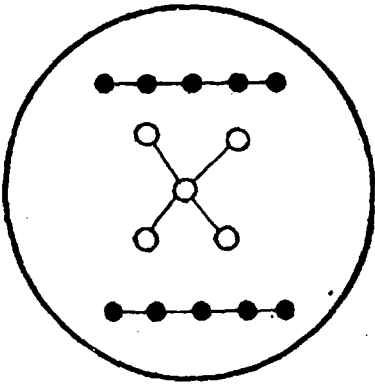

Đại cực sinh lưỡng nghi

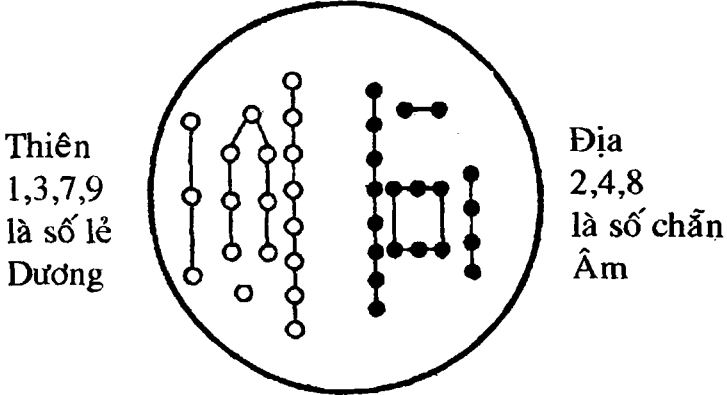

Thiên
1,3,7,9
là số lẻ
Dương

Địa
2,4,8
là số chẵn
Âm

Lưỡng nghi sinh tứ tượng

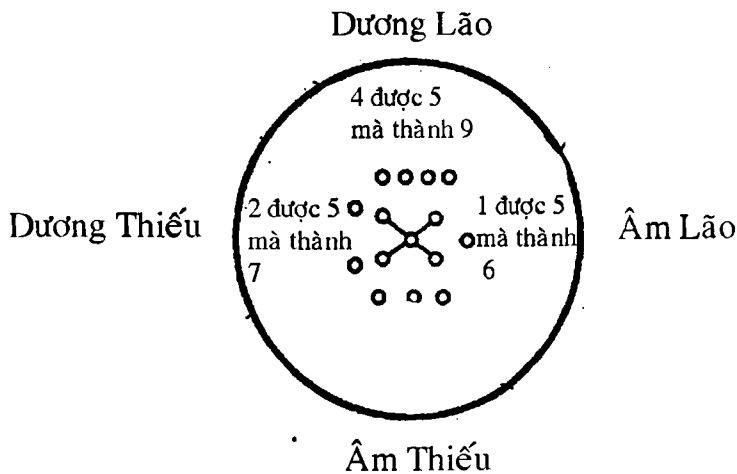

Tứ tượng sinh bát quái

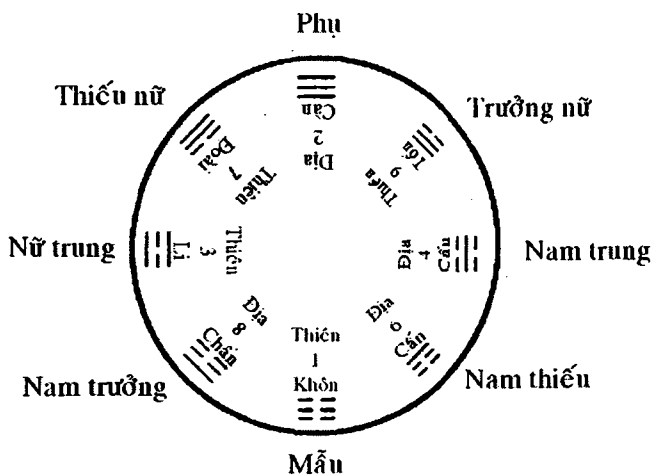

Ngày nay cả thầy phong thủy lại vẽ quá trình hình thành của Bát quái thành đồ thị như sau:

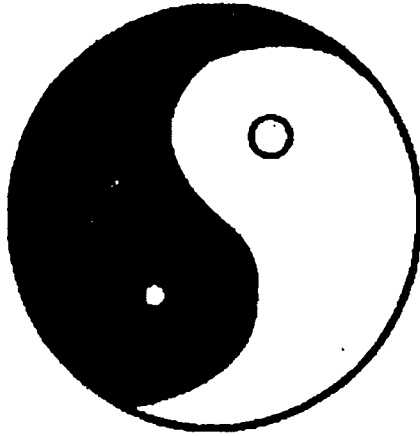

Vô cực sinh thái cực

Bát quái tiên thiên và Bát quái hậu thiên

Khi “Kinh dịch” lưu truyền đến đời Tống, các học giả đời Tống đã căn cứ vào hai đoạn văn trong “Kinh dịch—Thuyết quái”, suy diễn ra bát quái tiên thiên và bát quái hậu thiên, đồng thời đã vẽ ra “Tiên thiên bát quái đồ” và “Hậu thiên bát quái đồ” tương ứng.

“Tiên thiên bát quái đồ” cũng gọi là “Phục hi bát quái đồ” chính là Bát quái đồ mà chúng ta thường thấy ngày nay.

Người đời Tống giải thích như sau: “Càn Nam khôn Bắc, Li đông khảm Tây, Chấn Đông Bắc, Tốn Tây Nam, Đoài Đông Nam, Cấn Tây Bắc. Từ Chấn đến Càn là thuận, từ Tốn đến Khôn là nghịch”

Người đời Tống Bào Vân Long căn cứ vào “Chu dịch – Thuyết quái” trong “Thiên nguyên phát vi” đã vẽ bức đồ “Phục Hi bát quái phương vị” như sau:

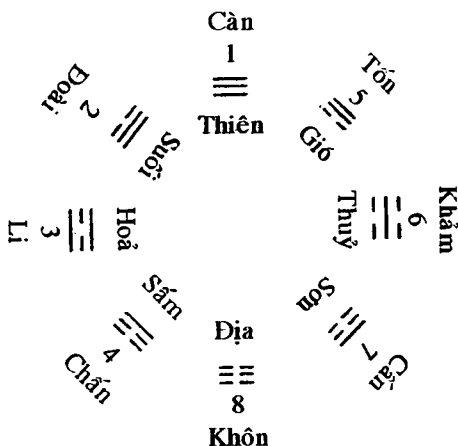

Phục Hi bát quái phương vị

Mọi hiện tượng trong vũ trụ, hết chu kì lại quay trở lại ban đầu, tuần hoàn không ngừng, vì vậy Bát quái đồ có hình tròn.

Bát quái tiên thiên từ 1 đến 4, theo chiều ngược kim đồng hồ, thứ tự là Càn, Đoài, Li, Chấn 4 quẻ. Càn tượng trưng cho Thiên (trời), ở trên cùng cũng là Phương Nam

Từ 5 đến 8, theo chiều thuận kim đồng hồ, thứ tự là Tốn, Khảm, Cấn, Khôn. Khôn tượng trưng cho phía dưới cùng, cũng là phương bắc với Lạc thư, vẽ thành hình như sau:

*Càn Nam, Khôn
Bắc, Li Đông,
Khảm Tây,
Chấn ở Đông
Bắc, Đoài ở
Đông Nam, Tốn
ở Tây Nam, Thìn
ở Tây Bắc*

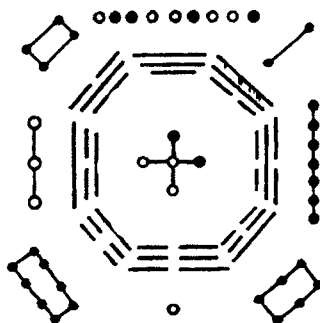

*Từ Chấn đến
Càn là thuận, từ
Tốn đến Khôn là
nghịch. Phương
vị của 64 quẻ
sau đó cùng suy
luận như vậy*

Lạc thư phối hợp với Bát quái tiên thiên

Bát quẻ Hậu thiên là dùng phương vị và mùa để nói rõ tính tượng trưng của Bát quái. Học giả đời Tống căn cứ vào “Chu dịch thuyết quẻ” vẽ nên “Hậu thiên bát quẻ đồ”, còn gọi là “Văn vương bát quẻ đồ”:

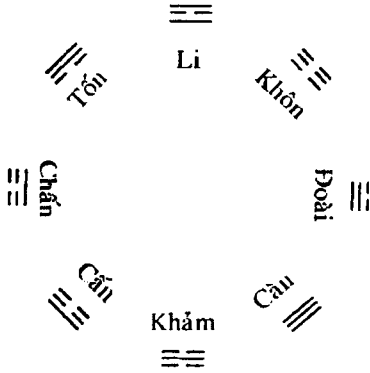

Hậu thiên bát quẻ đồ

Trong “Thiên nguyên phát huy” Bào Văn Long đã viết thêm phương vị vào cho Hậu thiên bát quẻ đồ, được bức đồ “Văn vương Bát quẻ phương vị” như sau”:

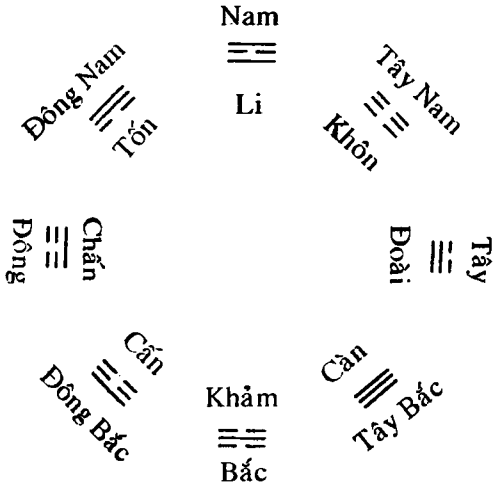

Văn vương Bát quẻ phương vị

Hậu thiên bát quẻ đồ có chiều thuận theo kim đồng hồ, sắp xếp theo phương vị và theo mùa.

Theo cách nói của “Chu dịch thuyết quẻ” thì thiên đế là chủ tạo ra vạn vật, bắt đầu từ quẻ Chấn sáng tạo ra vạn vật, bởi vì quẻ Chấn đại diện cho phương Đông, mặt trời mọc ở phương Đông chiếu sáng vạn vật. Nói về mùa thì quẻ Chấn tương đương với mùa xuân, vạn vật sinh sôi. Đến quẻ Tốn, vạn vật đã ngay ngắn, đều đặn, bởi vì quẻ Tốn đại diện cho phương Đông Nam, lúc này mặt trời đã mọc lên, chiếu khắp phương Đông Nam, làm cho vạn vật rõ ràng, cùng sinh trưởng. Nói về mùa thì quẻ Tốn tương đương với thời gian giữa xuân và hạ.

Quẻ Li tượng trưng cho ánh sáng, mặt trời ở lúc chính giữa cao nhất, chiếu sáng phương Nam, làm cho vạn vật rõ ràng đều có thể nhìn thấy, là quẻ đại diện cho phương Nam. Nói về mùa, quẻ Li tương đương với mùa hè. Thánh nhân thành đế vương ngồi ở phương Bắc, mặt hướng phương Nam nghe chuyện thiên hạ, tượng trưng cho mặt hướng đến ánh sáng, trị vì thiên hạ chính là lấy pháp từ quẻ Li.

Quẻ Khôn tượng trưng cho địa (đất), nuôi dưỡng vạn vật, vì vậy nói rằng chủ tạo vật giao phó sứ mệnh này cho đất. Nói về phương vị, quẻ Khôn đại diện cho Tây Nam. Nói về mùa, quẻ khôn tương với thời gian giữa hè và thu.

Quẻ Đoài tượng trưng cho mùa Thu, chính là mùa mà trời đất kết thực, vạn vật vui tươi. Nói về phương vị quẻ Đoài tượng trưng cho phương Tây. Khi chủ tạo vật ở quẻ Càn, xảy ra hiện tượng tranh đấu, bởi vì quẻ Càn đại diện cho phương Tây Bắc, mặt trời bắt đầu trầm về phía Tây, lúc này sáng và tối, âm và dương giao nhau, thay thế nhau. Nói về mùa, quẻ Càn tương đương với thời gian giữa thu và đông.

Quẻ Khảm tượng trưng cho phương chính Bắc, khi mặt trời ở phương hướng này nó đã hoàn toàn chìm lặn, một khoảng đen tối chính là lúc vạn vật đã mệt mỏi, trở về nghỉ ngơi. Nói về mùa, quẻ Khảm tương đương với mùa đông.

Quẻ Cấn đại diện cho phương Đông Bắc, phương vị này chính là lúc bình minh, màn đêm đã sắp qua đi, ánh sáng lập tức đến. Vạn vật đến lúc này đã kết thúc một ngày đã qua và bắt đầu một ngày mới vì thế tại quẻ Cấn đã hoàn thành tất cả. Nói về mùa, quẻ Cấn tương đương với khoảng thời gian giữa đông và xuân. Các thầy phong thuỷ ngày nay đã kết hợp với Bát quái hậu thiên với Hà đồ, Lạc thư và vẽ ra “Hà Lạc biến Hậu thiên bát quái đồ” dưới đây:

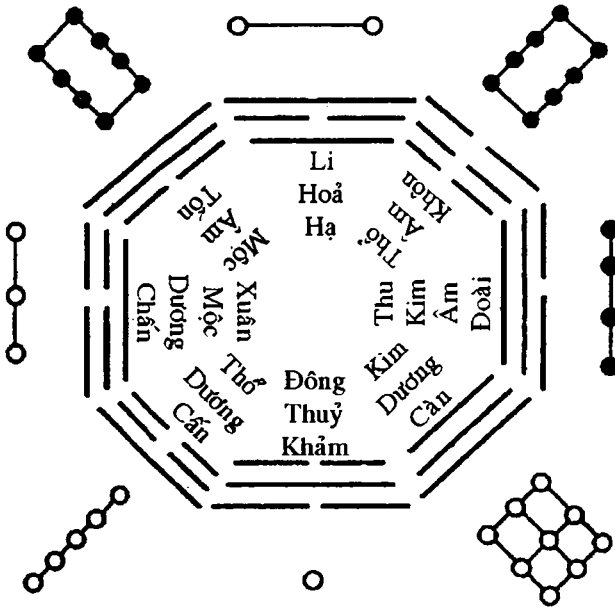

Hà Lạc biến Hậu thiên bát quái đồ

Bát quái diễn dịch

Nội dung của “Chu Dịch” lấy 64 quẻ làm chủ yếu, 64 quẻ lại lấy Bát quái làm căn bản.

Về nghĩa của từ Quái (quẻ) trong “dịch thích” đời Hán có một cách giải thích gán ghép như sau: “Quái hay là quải, có nghĩa là treo mọi vật lên cho người ta thấy, nên gọi là quái”. Thực ra quải “quẻ” và quải “treo” chỉ gần âm nhưng chữ “quái” không bao hàm nghĩa treo lên gì cả.

Theo các ghi chép trong “Dịch, Hệ từ” và “Quan tử”, “Phục hi chế cửu số” suy đoán rằng “quái” có khả năng là những kí hiệu ghi số người ta dùng trong hoạt động bói toán, phù thủy ngày xưa.

Ví dụ như 3 là $\overline{\text{---}}$, 4 là $\overline{\text{---}}$, $\overline{\text{---}}$ hoặc $\overline{\text{---}}$, 5 là $\overline{\text{---}}$, $\overline{\text{---}}$ hoặc $\overline{\text{---}}$, 6 là $\overline{\text{---}}$.

Hai quẻ trùng nhau thì nó sẽ đại diện cho số to nhất là 12, kí hiệu là $\overline{\text{---}}$, các số khác cũng như vậy.

Bát quẻ là: 1, Càn $\overline{\text{---}}$ 2, Khôn $\overline{\text{---}}$ 3, Chấn $\overline{\text{---}}$ 4, Cấn $\overline{\text{---}}$ 5, Li $\overline{\text{---}}$ 6, Khảm $\overline{\text{---}}$ 7, Đoài $\overline{\text{---}}$ 8, Tốn $\overline{\text{---}}$.

Để ghi thuộc Bát quẻ này xưa có câu vè: Càn 3 liền, Khôn 6 đoạn, Chấn là các lọ ngựa, Cấn là cái bát úp, Li rộng ở giữa, Khảm đầy ở giữa, Đoài khuyết ở trên, Tốn đứt dưới.









Từ các quẻ tượng trên cho thấy rằng, sự biến hoá của Bát quẻ tương ứng theo hai quẻ một, nên có thể phân thành 4 đôi, đó là Càn Khôn $\overline{\text{---}}$ $\overline{\text{---}}$, Chấn Cấn $\overline{\text{---}}$ $\overline{\text{---}}$, Li Khảm $\overline{\text{---}}$ $\overline{\text{---}}$, Đoài Tốn $\overline{\text{---}}$ $\overline{\text{---}}$.

Lấy bất kì hai quẻ trong 8 quẻ, tiến hành kết hợp với nhau, sẽ được 64 quẻ.

 Càn	 Khôn	 Đôn	 Mông	 Nhu	 Tụng	 Sư	 Tĩ
 Tiểu súc	 Lữ	 Thái	 Phu	 Đồng nhân	 Đại hữu	 Khiêm	 Dự
 Tuỳ	 Cổ	 Lâm	 Quan	 Phệ hạp	 Bôn	 Bác	 Phục
 Vô vọng	 Đại súc	 Di	 Đại qua	 Khảm	 Li	 Hàm	 Hằng
 Độn	 Đại táng	 Tán	 Minh di	 Gia nhân	 Khuê	 Kiến	 Giải
 Tồn	 Ích	 Quê	 Hậu	 Tuy	 Thăng	 Khôn	 Tĩnh
 Cách	 Đỉnh	 Chấn	 Cấn	 Tiệm	 Qui muội	 Phong	 Lữ
 Tồn	 Đoài	 Hoán	 Tiết	 Trung phù	 Tiểu qua	 Tức tế	 Vị tế























































Căn cứ vào quy luật tổ hợp 64 quẻ, ta có thể chia 64 quẻ thành 8 loại, mỗi loại có 8 quẻ

Loại thứ 1: Quẻ trên là Càn ☰

 Càn	 Tụng	 Lữ	 Phu
 Đồng Nhân	 Vô vọng	 Độn	 Hậu

Loại thứ 2: Quẻ trên là Khôn ☷

 Khôn	 Sư	 Thái	 Khiêm
---	---	---	--

			
Lâm	Phục	Minh di	Thăng
Loại thứ 3: Quẻ trên là Chấn 			
			
Chấn	Dụ	Hằng	Đại tráng
			
Giải	Qui muội	Phong	Tiểu qua
Loại thứ 4: Quẻ trên là Cấn 			
			
Cấn	Mông	Cổ	Bôn
			
Bác	Đại súc	Di	Tôn
Loại thứ 5: Quẻ trên là Li 			
			
Li	Phệ hạp	Tấn	Khue
			
Đỉnh	Lữ	Vị tể	Đại hữu
Loại thứ 6: Quẻ trên là Khảm 			
			
Khảm	Đôn	Nhu	Tỉ
			
Kiên	Tỉnh	Tiết	Túc tể
Loại thứ 7: Quẻ trên là Đoài 			
			
Đoài	Tuỳ	Đại qua	Hàm
			
Quệ	Tuy	Khốn	Cách
Loại thứ 8: Quẻ trên là Tốn 			
			
Tốn	Tiểu súc	Quan	Ích



Tiệm



Hoán



Trung phù



Gia nhân

Trong 64 quẻ trên, quẻ đầu tiên của mỗi loại đều lấy một quẻ trong Bát quái trùng lặp lên nhau mà thành nên vẫn dùng tên ban đầu trong bát quái, tên của các quẻ khác, hoặc là dựa vào hình dạng nét vẽ quẻ mà đặt tên, ví dụ như quẻ Di, ở giữa có 4 nét hào, trông rất giống hình hàm răng trong miệng người, nên gọi là “Di” (mặt) hoặc ví dụ như quẻ Phệ hạp, trông rất giống như trong miệng người có vật gì đó, nên gọi là Phệ hạp (cắn) hoặc là lấy tên theo nghĩa của 2 quẻ trên và dưới, ví dụ quẻ Đỉnh trên là quẻ Li là Hoả, dưới là quẻ Tốn là Phong, nghĩa là quạt gió thông lên trên lò, ngày xưa dùng “Đỉnh” để nấu, nên gọi là “Đỉnh”. Hoặc là dựa vào ý nghĩa của quẻ trên và dưới, dùng nghĩa ẩn tạo thành nghĩa mới, ví dụ như quẻ Quan trên là quẻ Tốn là phong, dưới là quẻ Khôn là địa, gió thổi trên đất, tất có thể nhìn thấy, nên gọi là Quan. Lại ví dụ như quẻ Ích trên là quẻ Khảm là Thuỷ, dưới là quẻ Chấn là Đông, nước mà động chắc sẽ tràn bờ, nên gọi là ích, bởi vì chữ Ích là căn bản của chữ Tràn. Hoặc là lấy nghĩa tương phản của 2 quẻ trên và dưới, lấy nghĩa mới đó làm tên, ví dụ như quẻ Phu lấy nghĩa là trời đất cách biệt, trên dưới không thể gần nhau được. Hoặc là quẻ Thái lấy nghĩa là trời đất trên dưới mà giao nhau thì tất phải thông qua đỉnh núi (Thái Sơn). Tuy nhiên cũng có một số tên mà chúng ta khó có thể tìm ra hàm nghĩa của nó, ví dụ như quẻ Đồng nhân tại sao lại lấy quẻ Càn kết hợp với quẻ Li rồi gọi là “Đồng nhân” hoặc như quẻ Vô vọng ... Tóm lại từ bát quái mà diễn dịch thành 64 quẻ, rất là phức tạp.

Kết cấu của 64 quẻ, là do hai loại kí hiệu “—” “- -” gọi là “hào”, từ dưới lên trên có 6 nét mà thành. Thuộc tính của — và - - tương phản. — đại diện cho dương, cương (cứng) nam, quân (vua), cường (mạnh), số lẻ... tượng trưng cho những sự vật tích cực. Còn - - đại diện cho âm, nhu (mềm) nữ, thân, yếu, số chẵn... tượng trưng cho những sự vật tiêu cực. Trong “truyền” giải thích về nghĩa của quẻ, thường dùng những từ mang tính khái quát như cương và nhu (cứng và mềm). Âm và dương, vì vậy - gọi là hào cương hoặc hào dương, - - gọi là hào nhu, hoặc hào âm.

— có tính cách dương, cứng, tích cực, dùng số lớn nhất trong các số lẻ (1, 3, 5, 7, 9) là số 9 làm đại diện, nên nó còn gọi là Cửu. - - có tính cách âm, mềm mại, tiêu cực, phụ thuộc, dùng số trung gian của các số chẵn thành đôi (2, 4, 6, 8) là số 8 làm đại diện nên còn gọi là Lục

Sự cấu thành của quẻ là từ dưới lên trên. Vị trí ở dưới cũng gọi là Sơ, lần lượt lên trên là Nhị, Tam, Tứ, Ngũ, Vị trí trên cùng gọi là Thượng.

Ví dụ quẻ đầu tiên, quẻ Càn ☰, toàn bộ là hào cương 6 hào từ dưới lên trên gọi là “Sơ cửu”, “Cửu Nhị” “Cửu tam” “Cửu tứ” “Cửu ngũ” “Thượng cửu”.

Quẻ thứ hai: Quẻ Khôn ☷, toàn bộ là quẻ Nhu, 6 hào từ dưới lên trên gọi là “Sơ lục” “Lục nhị” “Lục tam” “Lục tứ” “Lục ngũ” “Thượng lục”.







Lại ví dụ như quẻ thứ 3: Quẻ Đôn ☱, 6 hào từ dưới lên trên gọi là Sơ Cửu, “lục nhị” “lục tam” “lục tứ” “cửu ngũ” “thượng lục”... Cứ suy luận như vậy.

Trong hai quẻ Càn Khôn ngoài 6 hào hữu hình, còn có “Dụng cửu” và “Dụng lục” vô hình, đây là ngoại lệ. Trong các quẻ khác đều chỉ có 6 hào từ “Sơ” đến “thượng”.

Từ 64 quẻ do hào cấu thành, cứ 3 hào trên dưới thành 1 nhóm, 3 hào bên trên gọi là “thượng quẻ” hoặc là “ngoại quẻ” 3 hào phía dưới gọi là “hạ quẻ” hoặc “nội quẻ”. Trong Kinh dịch, phía bên phải của 6 hào đều có chú thích nói rõ tên gọi của quẻ trên và dưới, ví dụ:

	
Trên Càn	Trên Khảm
	
Dưới Càn	Dưới Khảm

Bát quái không chỉ là một loại kí hiệu mà còn dùng để tượng trưng một loại sự vật nào đó. Đầu tiên, bát quái chỉ đại diện cho 8 loại hiện tượng vật chất tự nhiên như Trời, đất, sấm, núi, lửa, nước, suối, gió... Sau khi suy diễn tượng trưng cho các vật khác trong “Chu dịch, thuyết quẻ” đều có nói rõ. Những sự vật dùng Bát quái để tượng trưng có thể xem trong bảng sau:

<i>Tên quẻ</i>	<i>Tự nhiên</i>	<i>Người</i>	<i>Động vật</i>	<i>Thân thể</i>	<i>Phương vị</i>
 Càn	Trời	Cha	Ngựa	Đầu	Tây Bắc
 Khôn	Đất	Mẹ	Trâu	Bụng	Tây Nam
 Chấn	Sấm	Trưởng nam	Rồng	Chân	Đông
 Tốn	Gió, Mộc	Trưởng nữ	Gà	Cổ	Đông Nam
 Khảm	Thủy, mưa	Trung nam	Lợn	Tai	Bắc
 Li	Hoả, mặt trời	Trung nữ	Chim trĩ	Mắt	Nam
 Cấn	Núi	Thiếu nam	Chó	Tay	Đông Bắc
 Đoài	Suối	Thiếu nữ	Dê	Miệng	Tây

Phương pháp bói bằng cỏ thi Bát quái:

Bát quái là kí hiệu quẻ tượng hình thành sau khi người xưa xem bói. Khi tiến hành xem bói Bát quái, cần phải chuẩn bị 50 thân cỏ thi dài 1,2 thốn. Các thầy phong thuỷ ngày nay thường dùng lá trúc để thay thế, ngoài ra còn phải chuẩn bị giấy và bút để ghi quẻ tượng.

Phương pháp xem bói bát quái bằng cỏ thi có ba loại thường gặp trong sách vở, đó là phương pháp bói chính thức, phương pháp bói đơn giản và phương pháp ném tiền. Xin giới thiệu dưới đây:

Phương pháp bói chính thức:

50 nhánh cỏ thi đã chuẩn bị tốt, lấy ra một nhánh sẽ không dùng đến từ đầu đến cuối, tượng trưng cho thái cực trước khi trời đất phân khai.

49 nhánh cỏ thi còn lại tùy ý chia ra cầm ở trong tay trái và phải. Cỏ cầm ở trong tay trái tượng trưng cho trời, tay phải cầm tượng trưng cho đất.

Lấy ra một nhánh ở trong tay phải cầm vào giữa ngón út và ngón áp út của tay trái, tượng trưng cho người.

Đặt nắm cỏ thi ở bên tay phải xuống, dùng tay phải đếm số cỏ thi trong tay trái, cứ 4 nhánh đếm làm 1, tượng trưng cho 4 mùa, cuối cùng còn lại 4 nhánh hoặc ít hơn 4 nhánh đem cầm kẹp vào giữa ngón áp út và ngón giữa của tay trái tượng trưng cho tháng nhuận.

Sau đó lại dùng tay trái đếm số cỏ thi bên tay phải vừa đặt xuống, cũng đếm theo cách cứ 4 nhánh đếm thành

một số, cuối cùng 4 nhánh hoặc ít hơn 4 nhánh còn lại, kẹp vào giữa ngón giữa và ngón trỏ.

Một nhánh kẹp ở ngón út của tay trái và số nhánh còn dư của 2 tay phải và trái cộng lại nhất định sẽ là 9 nhánh hoặc 5 nhánh. Trên đây là biến thứ nhất.

Bỏ đi 9 nhánh hoặc 5 nhánh còn dư ở lần thứ nhất, tiếp tục làm theo phương pháp của biến thứ nhất đối với 40 hoặc 44 nhánh cỏ thì giữ lại cũng chia ra 2 tay phải trái tùy ý.

Cũng theo cách trên, tay phải lấy ra một nhánh kẹp ở giữa ngón út và ngón áp út của tay trái. Sau đó, lần lượt đếm số cỏ thi trong tay trái và tay phải, cứ 4 nhánh đếm làm một số. Đem số cỏ thi dư ra ở tay trái và phải cộng thêm một nhánh kẹp ở ngón út, nhất định là 8 nhánh hoặc 4 nhánh. Trên đây là biến thứ hai.

Tiếp tục bỏ đi 8 nhánh hoặc 4 nhánh đó. Tiến hành theo phương pháp của biến thứ 1 với 32 hoặc 36 nhánh còn lại. Cuối cùng cộng số cỏ thi dư ra, nhất định là 8 hoặc 4. Đây là biến thứ 3 đều dư ra 8 hoặc 4; 9 và 8 là số nhiều, 5 và 4 là số ít

Nếu trong 3 biến có 2 lần là số nhiều, một lần là số ít đó là 9,4,8; 9,8,4 hoặc 5, 8,8, thì gọi là thiếu dương hoặc gọi là đơn giản là “Đơn”, đó là chính là dương hào, kí hiệu là “—”. Như thế 2 nhiều 1 ít, viết là: —

Nếu trong 3 biến có 2 lần là số ít, một lần là số nhiều đó là 5, 4, 8; 5, 8, 4 hoặc 9, 4,4 thì gọi là thiếu âm, gọi tắt là “Sách” (tháo ra, mở ra), đó là âm, kí hiệu là: “- -”. Như thế 1 nhiều 2 ít, viết là - -.

Nếu 3 biến đều là số ít, tức là 5, 4, 4 thì gọi là lão dương, gọi tắt là “Trùng”, đó là hào dương, tuy nhiên cũng

có khả năng biến thành lão âm, kí hiệu là: □, đó là 3 ít, viết là □.

Nếu 3 biến đều là số nhiều, đó là 9, 8, 8 thì gọi là lão âm, gọi tắt là “Giao”, là hào âm, tuy nhiên cũng có khả năng biến thành hào dương. Kí hiệu là X. Thế là ba nhiều viết là X.

Lão âm và lão dương có khả năng biến hoá, gọi là “hào biến” thiếu âm và thiếu dương không thay đổi, gọi là “hào bất biến”. Dùng số để biểu thị thì lão âm là 6, lão dương là 9. Đó chính là số 6 và số 9 trong “Sơ lục”, “sơ cửu” của Kinh văn. Ngược lại, thiếu âm là 8, thiếu dương là 7. Nguyên tắc trên đơn giản hoá như sau:

<i>Số dư</i>	<i>2 nhiều 1 ít</i>	<i>2 ít 1 nhiều</i>	<i>3 ít</i>	<i>3 nhiều</i>
Thuộc tính	Thiếu dương hào dương bất biến	Thiếu âm hào âm bất biến	Lão dương hào dương biến	Lão âm hào âm biến
Số biểu thị	7	8	9	6
Kí hiệu	—	--	□	X

Sau 3 biến được hào đầu tiên, cũng làm theo phương pháp độ tính 15 biến để được 5 hào khác. Tuy nhiên cần phải chú ý, khi ghi kí hiệu của hào. Phải theo thứ tự “Sơ”, “nhị” “tam”, “tứ” “ngũ”, “thượng” từ dưới lên trên

Giả sử như sau 18 biến, các số dư có được là” 9, 8, 4, 5, 8, 8, 9, 4, 8, 9, 4, 4, 9, 8, 8, 5, 8, 4, ta được 6 nhóm số (mỗi nhóm có 3 số, là 1 hào), hào quẻ kí hiệu là *. Trong hào quẻ, hào thứ 5 là X thuộc lão âm, là một hào âm, biến. Khi được hào Âm thì được quẻ thái *. Nhưng khi hào thứ 5 lão âm X biến thành hào dương – thì lại sẽ được quẻ Nhu *, gọi là Thái chi Nhu (Nhu của Thái). Lúc này, quẻ Thái * là “bản quẻ”, quẻ Nhu * là “chi quẻ”. Xem đoán cho người ta

chính là ở Hào biến của “bản quẻ”. Giải thuyết quẻ Thái * hào thứ 5 chính là “hào tử” “lục ngũ”, như thế đã được đáp án quẻ bói bằng cỏ thi. Nhưng để hiểu hết được tính cách hoàn chỉnh của quẻ, thì phải tham khảo “quẻ tử” trình bày về quẻ đó trong “Kinh dịch”.

Trong ví dụ quẻ Thái *, quẻ Nhu ở trên chỉ có 1 hào biến nhưng trong khi xem bói theo cách này hoàn toàn có khả năng gặp phải vài “hào biến”. Khi gặp phải trường hợp trong một quẻ xuất hiện vài “hào biến”, có thể căn cứ vào “Dịch học khối mông” (Dịch học vỡ lòng) của Chu tử luận như sau: Khi có hai hào biến thì xem 2 “hào tử” của “bản quẻ”, nhưng lấy hào tử ở bên trên làm chính. Khi có 3 hào biến thì xem quẻ từ của “bản quẻ” và “chi quẻ”. Nhưng như thế, khi giải thích quẻ từ trên thực tế sẽ gặp phải khó khăn là 2 câu văn mâu thuẫn nhau. Vì vậy cách làm thoả đáng hơn một chút vẫn là theo cách nói của “Tả truyền”, khi có 2 hào biến trở lên thì xem “quẻ từ” của “chi quẻ”.

“Tả truyền” Nhương Công cửu niên ghi chép rằng mùa hè năm đó, Lý Vũ Tử đến nước Tấn, đáp lại lời mời của Tấn Tuyên Tử. Nhưng lúc đó, Mục Khương lại chết ở Đông Cung. Đi hay là không đi, Nhương Công liền tiến hành bói cỏ thi. Nhương Công bói được bản quẻ là quẻ Cấn *, theo khảo chứng của Khổng An Quốc trong quẻ này ngoài hào thứ 2 là hào bất biến còn 5 hào khác đều là hào biến, như thế được chi quẻ là “quẻ tòng *, chính là Cấn chi tòng.

Đây chính là hiện tượng xuất hiện hơn 2 hào biến trong một quẻ, thế là quan sứ phụ trách việc xem bói liền giải thích quẻ từ của chi quẻ “quẻ tòng”

Phương pháp bói bằng cỏ thi đơn giản

50 nhánh cỏ thi đầu tiên bỏ đi một nhánh thái cực.

49 nhánh còn lại tùy ý chia làm hai nửa, cầm ở hai tay trái và phải. Lấy ra một nhánh trong tay phải, kẹp vào giữa ngón tay út và ngón áp út của tay trái.

Dùng tay phải đếm số cỏ thi trong tay trái, cứ 8 nhánh đếm làm 1, đếm cho đến tận cùng, nếu không còn dư lại thì lấy nhánh kẹp ở ngón út của tay trái, ghi là quẻ Càn ☰. Nếu có số dư thì lấy số cỏ thi dư cộng với một nhánh ở ngón út của tay trái, nếu cộng lại thành 2 thì ghi thành quẻ Đoài ☱. Nếu cộng lại là 3 thì ghi là quẻ Li ☲. Cộng lại là 4 thì ghi là quẻ Chấn ☳. Cộng lại là 5 thì ghi là quẻ Tốn ☴. Cộng lại là 6 thì ghi là quẻ Khảm ☵. Cộng lại là 7 thì ghi quẻ Cấn ☶. Cộng lại là 8 thì ghi là quẻ Khôn ☷. Như thế, chỉ qua một biến đã có thể có được quẻ dưới.

Lại dùng 49 nhánh cỏ thi. theo cách làm giống như ở biến thứ 1 sẽ có được quẻ trên.

Phương pháp xem bói bằng cỏ thi hết sức đơn giản này không thể xuất hiện hào biến. Để có hào biến lại chia 49 nhánh cỏ thi thành hai nửa, cầm ở tay trái và tay phải. Lấy ở tay phải ra một nhánh, kẹp vào giữa ngón út và ngón áp út của tay trái. Dùng tay phải đếm số cỏ thi trong tay trái, cứ 6 nhánh đếm làm 1. Nếu đếm hết không còn lại nhánh nào thì lấy nhánh có cỏ thi ở ngón út tay trái ra, ghi là hào sơ. Nếu có dư ra thì cộng thêm một nhánh ở ngón út tay trái, cộng lại là 2 thì ghi là hào thứ hai, cứ như vậy, 3 là hào thứ 3, 4 hào thứ 4, cộng vào bằng 5 thì là hào thứ 5, 6 là hào thứ 6. Số hào có được ở biến này chính là hào biến trong quẻ bói có được ở biến 1 và biến 2 ở trên. Cuối cùng dùng hào từ của hào biến để giải thích về kết quả của quẻ bói

Phương pháp ném tiền

Phương pháp ném tiền và phương pháp xem bói dùng

tiền đồng chứ không dùng cỏ thi. Phương pháp bói này chỉ cần dùng 3 đồng tiền đồng, bớt đi 50 nhánh cỏ thi phức tạp

Theo ghi chép trong “Nghị lễ chính nghiã, sĩ quán lễ” của đời Đường, phương pháp bói dùng tiền đồng như sau:

Ném 3 đồng tiền đồng

Nếu khi 3 đồng tiền đồng rơi xuống đất, có 2 đồng là mặt chính, một đồng là mặt lưng thì ghi là thiếu dương –.

Nếu khi 3 đồng tiền đồng rơi xuống đất, có 2 đồng là mặt lưng, một đồng là mặt chính thì ghi là thiếu âm —.

Nếu khi 3 đồng tiền đồng rơi xuống đất, cả 3 đều là mặt lưng thì ghi là hào biến lão dương.

Nếu khi 3 đồng tiền đồng rơi xuống đất, cả 3 đều là mặt chính thì ghi là hào biến lão âm X.

Cứ như vậy, tiến hành 6 lần thì sẽ được toàn quẻ 6 hào từ dưới lên trên. Nếu trong 6 hào của quẻ, chỉ có một hào biến thì xem “hào từ” để thuyết giải về bài bói. Nếu trong 6 hào của quẻ có từ 2 hào biến trở lên thì xem “quẻ từ” để thuyết giải về quẻ bói

Những thuật ngữ thường dùng trong Bát quái

Bát quái là căn bản của “Kinh dịch”. Khi tiếp xúc với Bát quái chắc chắn sẽ thường xuyên gặp phải một số danh từ thuật ngữ. Những thuật ngữ danh từ này cũng chính là những điều cần phải biết khi nhập môn “Kinh dịch”. Những thuật ngữ danh từ có liên quan đến Bát quái là:

“Tam dịch”: Tam dịch là chỉ 3 bộ kinh điển của Dịch học cổ đại, đó là “Liên sơn”, “Qui tàng” “Chu dịch”. Những ghi chép về Tam dịch không ít, nói một cách khái quát “liên sơn” là Dịch học đời Hạ, bắt đầu từ quẻ Cấn, tượng

trưng cho “sơn chi xuất vân, liên miên bất tuyệt” (mây xuất hiện trên núi, liên tục không ngừng). “Qui tàng” là dịch học của đời Ân, bắt đầu từ quẻ Khôn, tượng trưng cho vạn vật không có gì là không quy tàng trong đó. “Chu dịch” là dịch học của đời Chu, bắt đầu từ quẻ Càn và quẻ Khôn, tượng trưng “giữa thiên và địa, giữa thiên và nhân”

“Liên sơn và Qui tàng” đã thuật truyền, “Kinh dịch” ngày nay chính là Chu dịch. Có một cách nói khác cho rằng Dịch học tương số xuất hiện sau Hán, Ngụy chính là Liên Sơn và Qui tàng.

“Kinh dịch”: Kinh dịch là một bộ sách xem bói cổ đại. Kinh dịch bao gồm hai phần là Bản văn và giải thuyết. Phần bản văn gọi là Kinh, phần giải thuyết gọi là Dịch. Kinh dịch không chỉ là kinh điển cổ xưa nhất của Trung Quốc mà từ xưa đến nay nó vẫn được suy tôn là “Quần kinh chi thủ” (Đầu của các kinh).

Kinh: Kinh chính là đạo, là lý, đạo lý lớn của trời đất, của nhân sinh. Sách trình bày về thiên lý và nhân đạo gọi là Kinh. Kinh là điển tịch (sách vở) thần thánh nhất, là tác phẩm đầy quyền uy, cũng là ngọn nguồn của tất cả chân lý. Trong “Kinh dịch” kinh do 64 quẻ – các kí hiệu tượng trưng và “quẻ từ”, “hào từ” giải thuyết thêm cấu thành

Quẻ từ: Phía sau 64 quẻ đều có “quẻ từ” để giải thích cho toàn quẻ. “Quẻ từ còn gọi là “thoán từ” (lời trong quẻ bói) Thoán là tên một loài thú có răng nhọn, nó có nghĩa là đoán biết “Quẻ từ” chính là lời đoán của mỗi quẻ. Truyền thuyết nói rằng Quẻ từ là do Chu Văn Vương soạn ra

Hào từ: Phía sau quẻ từ là Hào từ, giải thích hàm nghĩa của từng hào trong 6 hào. Truyền thuyết nói rằng Hào từ cũng là do Chu Văn Vương viết, nhưng trong đó có

dẫn ra rất nhiều sự vật phát sinh sau Chu Văn Vương, vì thế có người cho rằng con trai của Văn Vương là Chu Công – người sáng tạo ra thời đại hoàng kim của văn hoá đời Chu viết nên Hào từ thì thoả đáng hơn

Truyện, Phần giải thuyết trong Kinh dịch có truyện, tất cả có 10 thiên, gọi là Thập Dục. “Dục” có nghĩa là hỗ trợ và giúp giải thích nghĩa của Kinh. 10 Dục đó là :Thoán truyện thượng và hạ, tượng truyện thượng và hạ, thuyết quẻ truyện, tự quẻ truyện, tạp quẻ truyện

Thập dục: “Thập dục” được coi là tác phẩm của Khổng tử. Nhưng những luận điểm của “Thập dục” có nhiều chỗ thêm bớt trước sau thậm chí có phần mâu thuẫn, không thể nào được viết ra từ một ngòi bút của Khổng tử. Nó có thể bao gồm các tác phẩm của đệ tử Khổng tử hoặc của hậu thế trong đó.

Thoán truyện: là lời giải thích của “quẻ từ” (lời trong quẻ bói), do toàn thể hình tượng của 6 hào nói rõ ý nghĩa của quẻ.

Tượng truyện: lại phân thành Đại tượng và Tiểu tượng. Đại tượng là phần nói rõ toàn bộ quẻ. Nhưng nó không giống như Thoán truyện. Dem 6 hào hoàn nguyên thành Bát quái 3 hào, dùng những sự vật mà Bát quái tượng trưng để nói rõ toàn quẻ. Tiểu tượng và Thoán truyện lại rất gần nhau, đều dùng vị trí của các hào để nói rõ hào từ

Hệ từ truyện: Hệ từ truyện là lý luận khái quát chỉnh thể của Kinh dịch, làm cho Kinh dịch không phải chỉ để dùng xem bói mà còn đưa nó lên tầm triết học cao hơn. Có thể nói hệ từ truyện là một luận văn hết sức quan trọng trong lịch sử triết học Trung Quốc. Hệ từ ban đầu là chỉ Quẻ từ và Hàn từ phía sau quẻ, hào của Văn Vương và Chu Công, nhưng ở đây

thì lại để chỉ phần giải thuyết đằng sau cả bộ Kinh dịch của Khổng tử, cũng gọi là Đại truyện

Văn ngôn truyện: Văn ngôn truyện là giải thích tỉ mỉ về hai quẻ quan trọng nhất trong 64 quẻ, đó là quẻ Càn và Khôn. Văn có nghĩa là tu sức, trang trí. Văn ngôn có nghĩa là để ca tụng sự vĩ đại của hai quẻ Càn và Khôn phải dùng những văn từ chau chuốt, đẹp đẽ để biểu đạt

Thuyết quẻ truyện: Có thể phân thành hai bộ phận, bộ phận thứ 1 giống như Hệ từ truyện, là khái luận chính thể của Kinh dịch, rất rõ ràng sáng sủa. Phần thứ hai nói rõ những hiện tượng mà Bát quái tượng trưng “Thuyết” có nghĩa là giải thích

Tự quẻ truyện: Tự quẻ truyện nói rõ thứ tự sắp xếp và ý nghĩa của 64 quẻ.

Tạp quẻ truyện: Tạp quẻ truyện là dùng đặc sắc mỗi quẻ trong số 64 quẻ, cứ hai quẻ có tính cách tương phản nhau thành một đôi, dùng một câu để nói khái quát lên. Do thứ tự của nó không giống như trong “tự quẻ truyện” nên gọi là “tạp”, có nghĩa là làm thay đổi trật tự.

Vị: “Vị” chỉ vị trí của mỗi hào trong 6 hào, 6 hào đến từ dưới lên trên, bắt đầu là “sơ” rồi đến nhị, tam, tứ, ngũ, thượng”. Về nguyên tắc thì Ngũ là địa vị của vua. Tứ là vị trí gần vua – thân; Tam là vị trí cao nhưng không gần vua lắm, Nhị là vị trí không cao lắm, nhưng lại có khả năng thấu hiểu được ý tứ vua. Sơ là vị trí vẫn chưa có nhân thế. Thượng thể hiện vị trí tàng ẩn. Đó là vị trí của ngũ vị

Trung: Quẻ của 6 hào, chia thành Nội quẻ (Hạ quẻ) và “Ngoại quẻ” (thượng quẻ). Chính giữa nội quẻ là Nhị, chính giữa ngoại quẻ là Ngũ, do nằm ở trung gian, nên gọi

là “đắc trung”, tốt hơn vị trí của Tam hoặc Thượng. Đối với sự vật có thể có thái độ Trung dung, không thiên không kích. Chính là lấy ý từ quẻ “đắc trung” này, được coi là trí tuệ của Trung Quốc truyền thống

Chính: Số lẻ thuộc dương, số chẵn thuộc âm. Vì vậy tại dương vị của số lẻ, chính là tại vị trí của “sơ, tam, ngũ” nên là hào Dương. Tại âm vị của số chẵn, chính là “Nhị, tứ, thượng” nên là Hào âm. Lúc này sẽ gọi là “đắc chính” hoặc “đương vị”. Ngược lại, nếu như dương vị của số lẻ là hào âm, âm vị của số chẵn là hào dương, thì là “bất chính” hoặc “không đương vị”. Ví dụ như quẻ Tế *, toàn bộ các hào là chính. Còn quẻ vị tế *, toàn bộ các hào đều không chính

Ứng: Các hào thứ nhất, thứ 2 và thứ 3 của quẻ nội và quẻ ngoại, chính là Sơ và Tứ, Nhị và Ngũ, Tam và Thượng có mối quan hệ tương ứng với nhau. Nhưng nhất thiết một cái phải là hào dương, một cái là hào âm, khác tính nhau mới hấp thụ được nhau, như thế mới “tương ứng”. Nếu như đều là hào dương, hoặc là hào âm thì cùng tính nhau sẽ bài xích lẫn nhau, sẽ là “không tương ứng”. Ví dụ quẻ Kí tế * toàn bộ các hào “tương ứng”, còn quẻ Khảm *, toàn bộ các hào đều “không tương ứng”

Tỉ: chỉ hai hào gần nhau, ví dụ Sơ và Nhị, Nhị và Tam, Tam và Tứ, Tứ và Ngũ, Ngũ và Thượng so sánh tương ứng với nhau. Nhưng sự tương bỉ này cũng phải là hào âm và hào dương thì mới có cảm giác thân cận

Nội dung của Bát quái tinh thần mà uyên bác. Diễn dịch Bát quái gọi mở nguyên lý sinh tồn và phát triển của thiên địa vạn vật, khuyên bảo, khích lệ nhân sinh ngắn ngủi nên tự cường không ngừng. Vì thế cuốn “Kinh dịch” trình bày một cách hoàn chỉnh về nguyên lý diễn dịch của

Bát quái từ xưa đến nay vẫn được suy tôn lên cao nhất và được phong là “Quần kinh chi chủ” (đầu của các kinh). Tuy nhiên trong khi luận thuyết và lưu truyền bát quái, trải qua nhiều năm tháng lâu dài và nhiều nhà tư tưởng, vừa đem lại bát quái tinh thần mới, cũng lại mang lại những tàn tích của thời đại cũ, đặc biệt là sự xâm nhập của thiết thiên nhân cảm ứng, quá nhấn mạnh đến mối liên hệ giữa bát quái và vận mệnh của nhân sinh, chính thế đã nhuộm rất nhiều màu sắc mê tín phi khoa học.

Chương 7

KINH THIÊN VĨ ĐỊA: LA BÀN PHONG THỦY

La bàn là một bảo khí của phong thủy, nó dùng để kinh thiên vĩ địa, đo đạc nhà cửa, mộ mả. Theo cách nói của phong thủy, La bàn vừa để đo thiên địa của tự nhiên, vừa để đo nhân sinh họa phúc

La bàn phong thủy bắt nguồn từ kim chỉ nam – một trong bốn phát minh lớn của cổ đại Trung Quốc. Thời cổ đại kim chỉ nam chủ yếu dùng để phân biệt phương hướng, dùng trong hàng hải. Còn thuật phong thủy thì lại đem kim chỉ nam vận dụng vào đo đạc mộ trạch, lại một lần nữa mê tín mượn dùng đến khoa học

Kim chỉ nam thời chiến quốc:

Khoa học cận đại chỉ ra rằng trái đất mà chúng ta sinh sống do có bao hàm một lượng sắt từ nên hình thành nên một từ trường tự nhiên cực lớn. Từ trường này có vị trí cực phụ gần với Bắc cực của trái đất, cực chính gần với Nam cực của trái đất. Theo nguyên lý của từ tính giống nhau thì bài xích lẫn nhau, khác nhau thì hút nhau nên bất cứ vật thể từ nào trên trái đất đều có tác dụng cực tính.

Từ rất sớm, Trung Quốc đã phát hiện ra đá từ và tính hút sắt.

Theo ghi chép, Tần Thủy Hoàng sau khi thống nhất 6 nước liền huy động hàng trăm nghìn người để xây dựng

cung A phòng nguy nga tráng lệ của phía Đông Nam của Hàm Dương. Cửa Bắc của cung điện dùng đá từ để xây dựng, lúc đó người ta gọi cửa bắc này là “Từ thạch môn”, nghe nói rằng muốn dùng nó để phòng thích khách. Nếu như có người mặc áo giáp sắt tay cầm đao lớn muốn đột nhập vào cung điện thì sẽ bị cửa lớn làm bằng đá từ hút chặt lại. Trong rất nhiều sách cổ đều có ghi chép về câu chuyện Tần Thủy Hoàng xây cửa bằng đá nam châm này.

Trung Quốc không chỉ phát hiện ra đá từ và tính hấp thụ của nó từ rất sớm mà còn phát hiện ra tính chỉ cực của đá từ từ lâu. Mỗi một viên đá đều có hai cực từ không giống nhau đó là cực từ Nam và cực từ Bắc. Cực từ giống nhau mà gặp nhau thì đẩy nhau. Chỉ có những cặp từ không giống nhau mà gặp nhau thì mới hút nhau. Nếu dùng một que từ, dùng dây buộc vào phần giữa eo của nó rồi treo lên, lại dùng một đầu của một que từ khác để thử nhất định que từ treo lên đó sẽ có một đầu hút, một đầu đẩy với một đầu que từ kia. Vì thế dùng một chiếc kim từ rất nhỏ, treo lên ở phần giữa, như thế đầu nam cực từ sẽ có thể hút với cực từ Bắc gần với cực Nam của trái đất, chỉ hướng về phương Nam. Ngoài ra đầu Bắc cực từ sẽ hút với cực từ Nam gần với cực Bắc của trái đất, chỉ hướng về phương Bắc. Tính chất này của đá từ, khoa học gọi là “tính chỉ cực”.

Theo ghi chép, ngay từ thời kì chiến quốc. Trung Quốc đã bắt đầu ứng dụng nguyên lý tính chỉ cực của đá từ, làm ra công cụ chỉ phương hướng Bắc Nam, đó là bàn chỉ nam.

Tác phẩm “Hàn phi tử, hữu độ thiên” cuối thời chiến quốc đã nói đến chiếc bàn chỉ nam này. Chiếc bàn chỉ nam xuất hiện thời chiến quốc là dụng cụ chỉ nam sớm nhất trên thế giới.

Theo khảo chứng, bàn chỉ nam là dùng đá nam châm mài thành, hình dáng giống như một chiếc thìa múc canh có chuôi dài và đáy tròn. Ngoài ra còn có một miếng bàn đồng hoặc gỗ, phía trên khắc bát quái và thiên can địa chi thể hiện phương vị. Miếng bàn đồng hoặc gỗ này gọi là địa bàn. ở chính giữa đó có một miếng tròn bóng, chiếc thìa canh làm bằng đá nam châm đặt ở trên đó, chuôi dựng thẳng lên, chỉ có phần đáy tròn là nằm trên bàn đó. Dùng tay chuyển động phần chuôi dài của “thìa canh”, chờ cho nó dừng lại, chuôi của chiếc thìa canh chỉ vào hướng nào thì đó chính là phương Nam. Chiếc bàn chỉ nam thời chiến quốc chính là tiền thân của La bàn Phong thủy sau này.

Hán Lục nhâm thức bàn

Lục nhâm thức bàn là một công cụ dùng để chọn ngày và xem bói cát hung thời cổ đại, Lục nhâm thức bàn hoàn chỉnh vào đời Hán được biết đến ngày nay chỉ còn có hai chiếc, một chiếc phát hiện ra năm 1972 ở Cam Túc, Trung Quốc. Một án tìm ra năm 1977 ở tỉnh An Huy, Trung Quốc.

Lục nhâm thức bàn đời Hán là một ứng dụng cụ thể của thuật xem bói lục nhâm cổ đại. Trong thuật số phát triển từ Kinh doanh của Trung Quốc cổ đại thì ảnh hưởng của ba phương pháp xem bói: Lục nhâm, Tuần áp và Thái ất là lớn nhất xưa người ta gọi là “Tam thức”. Trong Tam thức thì Lục Nhâm là cát lành nhất.

Cái tên Lục nhâm bắt nguồn từ 60 giáp Tý. Bởi trong 60 Giáp Tý có Nhâm Thân, Nhâm Ngọ, Nhâm Thìn, Nhâm Dần, Nhâm Tý, Nhâm Tuất nên có tên như thế. Người ta cho rằng Nhâm, có tính cách mà vạn vật không vượt qua được.

Lí luận của cách xem bói Lục nhâm căn cứ vào thuyết

Ngũ hành và Âm dương, khởi thủy từ thủy của Ngũ Hành, lấy âm để khởi dương, mở rộng ra trời đất, làm ra thiên bàn và địa bàn. Thiên phối hợp 12 chi, trên thiên bàn có 12 tháng và 28 tinh tú. Liên hệ âm dương, Lương nghi và Tứ tượng lại có Tứ nhĩ và tứ môn, suy ra tứ khoa. Tứ khoa lại phân ra Tam truyện, nên có 64 khoa.

Lục Nhâm thức bàn đời Hán chia làm hai bộ phận, một là chiếc bàn hình tròn ở phía trên, gọi là thiên bàn và một là bàn vuông ở dưới thiên bàn, gọi là địa bàn. Có nghĩa trời tròn đất vuông.

Trên thiên bàn, ở giữa có bắc đẩu thất tinh đồ, bên ngoài có hai vòng khải văn, vòng trong là “Chính, nhị, tam, tứ, ngũ lục, thất, bát, cửu, thập, thập nhất, thập nhị”, vòng ngoài là 28 túc.

Vòng trong dùng 12 con số đại diện cho 12 tháng, đó là: Chính là tháng giêng, Nhị là tháng 2, Tam là tháng 3, Tứ là tháng 4, Ngũ là tháng 5, Lục là tháng 6, Thất là tháng 7, Bát là tháng 8, Cửu là tháng 9, Thập là tháng 10, Thập nhất là 11, Thập nhị là 12. Cũng có loại la bàn dùng 12 chi thay thế cho các con số từ “Chính” đến 12, đó là tháng Giêng là Hợi, tháng 2 là Tuất, tháng 3 là Dậu, tháng 4 là Thân, tháng 5 là Mùi, tháng 6 là Ngọ, tháng 7 là Kỉ, tháng 8 là Thìn, tháng 9 là Mão, tháng 10 là Dần, tháng 11 là Sửu, tháng 12 là Tý. 12 tháng còn gọi là 12 thần, trong đó tháng giêng là Trưng minh, tháng 2 là Thiên Khôi, tháng 3 là Tông Khôi, tháng 4 là truyền tụng, tháng 5 là Thắng tiên, tháng 6 là tiểu cát, tháng 7 là tháng nhất, tháng 8 là thiên canh, tháng 9 là Thiên xung, tháng 10 là Công tào, tháng 11 là đại cát, tháng 12 là thần hậu. Trong 12 tháng, Thiên Canh chỉ Bắc Đẩu Nhất tinh,

Tông khô chỉ bắc đẩu nhị tinh. Thiên Khôi chỉ bắc tam tinh. Trên thiên bàn, bắc đẩu nhất tinh luôn chỉ Thiên Canh hoặc tháng 8.

Trên địa bàn có 3 tầng khải văn, tầng trong là Bát can Tứ duy. Bát Can là phương Nam Đinh Bính, phương Đông Ất Thân, phương Bắc Quý nhâm, phương Nam Tân Canh, Tứ duy nằm ở bốn góc của bốn tầng, góc Đông nam là “Thổ Đẩu Mậu”, góc Tây Nam là “Nhập Nhật Kỉ”, góc Tây Bắc là “Thiên Khang Kỉ”, góc Đông Bắc là “Quý Nguyệt Mậu”. Tứ duy có “Thiên, Thổ, Nhân, Quý” là tứ môn (4 cửa).

Trong “lục nhâm thân định kinh” Tống Dương Duy Đức có viết: “Thiên Môn ở Tây Bắc, Tây Bắc nằm giữa Tuất Hợi. Địa hộ ở Đông Nam, Đông Nam nằm giữa Thìn Ty, Nhân môn ở Tây Nam, Tây Nam nằm giữa Xuân Thân Mùi, Quỷ môn ở Đông Bắc, Đông Bắc nằm giữa Sửu Dần

Tứ duy trên địa bàn của Lục Nhâm thức bàn đời Hán ghi trực tiếp “Mậu môn, thiên môn, Kỉ quỷ môn, Mậu thổ môn, Kỉ nhân môn”

Phương pháp sử dụng Lục nhâm thức bàn đời Hán như sau:

Giả định ngày 18 tháng 11 năm nào đó ngày Đông chí, mặt trời ở 21 độ Đẩu. Theo tam thống lịch thành phát, 21 độ thuộc đại cát, đó là Sửu. Nay mới xem đến giờ Giáp Thân, ngày mùng 7 tháng 11 của năm đó. Ngày mùng 7 tháng 11 cách ngày 28 tháng 11 gần 11 ngày, là 11 độ. Từ 21 độ trừ đi 11 độ đó là ngày mùng 7 tháng 11, mặt trời ở 10 độ Đẩu, còn ở giữa 10 độ Vi đến 11 độ Đẩu, Thập Nhị thân Kỉ thuộc Công Tào, đó là Dần. Từ đó xem tướng Dần giờ Thìn, ngày Giáp Thân

Đầu tiên đặt thẳng thiên địa bàn trong thức bàn. Để vạch thứ 12 trong thiên bàn đến vạch Tý, đối thẳng với Tý trên địa bàn, hướng về phía Nam. Tay trái nắm chặt góc Đông Bắc trên địa bàn, đó chính là chỗ quĩ nguyệt mậu, tay phải chuyển động thiên bàn, để cho vạch Dần trên thiên bàn đối thẳng với giờ Thìn trên địa bàn. Như thế có thể coi là đã đặt Tứ khoá và Tam truyện trong Lục nhâm thức

Bốn khoá được Dần tướng, giờ Thìn, ngày Giáp Thân là Khoa thứ nhất là Giáp Tý, khoá thứ hai là Tuất Ty, khoá thứ tư, thứ ba là ngọ, thân, khoá thứ tư là thìn ngọ, Tam truyện là: sơ truyện ngọ, truyện thìn, Tam truyện Dần. Căn cứ vào Tứ khoá và Tam truyện này có thể đoán định được cát hung của ngày.

Lục nhâm thức bàn có khởi nguồn từ rất sớm.

Lục nhâm thức bàn là công cụ xem bói thường xuyên được sử dụng ở đời Hán. Từ sau đời Hán, Lục nhâm thức bàn có sự phát triển rất lớn. Theo những sách vở ghi chép của đời Tống thì ở đời Tống, Lục nhâm thức bàn vẫn chia làm bốn loại theo đẳng cấp, loại thiên tử, Vương công hầu bác, Khanh đại phu, Vương kiệt nhân.

La bàn phong thuỷ

La bàn phát minh ra từ cuối đời Đường, chủ yếu dùng để đo đạc, kiểm tra địa chất, khoáng sản. Sau đời Bắc Tống, nó được dùng rộng rãi để đo lường, đến đời Thanh, các nước phương Tây được lợi rất nhiều từ La bàn trong các sáng chế của ngành hàng hải. Từ thời Minh Thanh đến nay, La Bàn trở thành công cụ đo mộ trắc trạch không thể thiếu của các thầy phong thuỷ. Cứ khi nào muốn tìm long mạch chân huyết và mệnh nước, đều dùng La bàn để xác định.

La bàn có ý nghĩa bao gồm vạn vật, kinh thiên vĩ địa. La bàn còn gọi là la kinh. Trên la bàn, thông qua các dòng văn tự đã dung hoà các quan niệm triết học liên quan đến vũ trụ của Trung Quốc cổ đại như âm dương, Ngũ hành, Bát quái, Thiên can, Địa chi, 12 tự, 12 dã, 24 tiết khí, 28 tinh túc... thành một thể

Theo các thầy phong thuỷ, La bàn có sức mạnh thần kì “Hô phong hoá vũ”, “Thừa thiên, lập hướng, tiêu ra, nạp thuỷ”, “đo thuận hào sinh thành ra sông núi để phân biệt sự sang hèn, lớn nhỏ của các cái khác”. Còn có thể suy tính được sự lành dữ của ngày, giờ. Đây là điểm mà các thầy phong thuỷ đem mê tín hoà trộn với khoa học, mượn khoa học để hành nghề mê tín. La bàn không gồm có thiên bàn và địa bàn. Thiên bàn có hình tròn, đáy hơi lõm ra, đặt trên phần tròn lõm xuống của địa bàn, có thể chuyển động. Giữa thiên bàn có một chiếc kim chỉ nam, hoặc gọi là kim từ. Kim vàng hầu hết đều chỉ phương Nam. Các thầy phong thuỷ gọi chiếc kim chỉ nam này là kim chính, trên thực tế kim chính không phải chỉ đúng vào hướng chính nam mà hơi lệch về Đông một chút, gọi là góc lệch từ, đó là do cực từ của trái đất không phải nằm ở chính cực Nam và cực Bắc. Để đo hướng chính Nam thì thiết kế thêm một chiếc kim khâu nữa. Giữa kim chính và kim khâu sẽ tạo thành góc lệch từ.

Địa bàn có hình vuông, còn gọi là Thác bàn. Trên địa bàn có hai vạch hình chữ thập, ở giữa có một hình tròn lõm xuống để đặt thiên bàn. Thiên bàn và địa bàn có một cái tròn một cái vuông, ngụ ý cho trời tròn đất vuông

La bàn cổ nhất định phải được làm bằng chất liệu gỗ, người ta nói rằng như thế có thể tránh âm dương tương

khắc đồng thời kim chỉ của La bàn được linh hoạt, không bị sai sót nhỏ nào

La bàn có rất nhiều qui cách và thể loại. Nhưng căn bản chủ yếu là ba bàn ba kim. Ba bàn đó là thiên bàn, địa bàn và nhân bàn. Ba kim là kim chính, kim may và kim giữa. Trong ứng dụng thực tế, kim chính của la bàn đo được các phương vị nam bắc chính là phương vị của trái đất, gọi là địa bàn. Phương hướng Nam bắc mà kim may đo được Tí Ngọ bắc cực gọi là nhân bàn. Thiết kế của ba bàn ba kim chính là ứng dụng thực tế của tư tưởng thiên địa nhân hợp nhất của triết học cổ đại trong kiến trúc học.

Phương pháp sử dụng La bàn trong phong thủy chủ yếu là xem kim.

Nếu như muốn biết phương hướng của mộ huyệt hoặc nhà ở nào đó thì đặt la bàn ngay gần trên bia đá của huyệt mộ hoặc đặt ở chính giữa chân của ngôi nhà nếu là đo nhà ở, cũng có thể đặt ở chính giữa giếng trời trong vườn.

Thông thường dùng gạo dày 3 thốn để giữ bằng la bàn. Sau khi la bàn đã được giữ bằng, cần phải dọn dẹp sạch sẽ những vật kim loại linh tinh xung quanh, để tránh ảnh hưởng đến kim chỉ hướng. Đồng thời còn phải dùng nước sạch để rửa sạch thiên bàn. Khi đo hướng, dao động kim chỉ vài lần, xem xét tình hình dao động của kim và quan hệ giữa kim và đường Tý Ngọ, từ đó phán đoán cát hung. Phong thủy khái quát sự dao động của kim và quan hệ với đường Tý Ngọ lúc đó thành 8 nguyên tắc, gọi là “Bát kì”: Đường, Đoài, Khi, Thám, Trâm, Toại, Tắc, Chính.

Đường: kim dao động bất định, không quay trở về trung tuyến cho biết ở trong chỗ đó có đồ cổ, tạp vật.

Đoài: Kim chỉ ở trạng thái nằm ngang, không trở về đường Tý Ngọ, cho biết chỗ đó có vật kim loại.

Khi: Kim chỉ chuyển động không ổn định, cho biết chỗ đó có vật lạ.

Thám: Kim chỉ nửa chìm nửa nổi, trên không nổi trên mặt, dưới không chìm xuống đáy, hoặc một đầu chìm một đầu nổi, cũng cho biết chỗ đó có vật lạ.

Trầm: Kim chỉ chìm ở đáy, cho biết chỗ đó có vật bằng đồng.

Toại: Kim chỉ nổi và chuyển động, cho biết chỗ đó có vật lạ.

Tắc: Kim chỉ lệch đông hoặc tây, không trở về đường chính giữa, cho biết dưới đất có vật lạ.

Chính: Kim chỉ trùng với đường Tý Ngọ.

Trong “Bát kì” thì 7 kì đầu đều không lành, chỉ có chính thứ 8 là cát. Một cách khách quan mà nói thì cái gọi là “Bát kì” chỉ có thể nói rõ về tình hình tạp vật trong địa chât bởi vì kim từ chỉ phản ánh về các vật kim loại và các vật mang từ trong đất, nó chẳng có liên hệ gì đến việc chọn đất và lành dữ của toạ hướng. Có thể thấy các thầy phong thuỷ nói đến cát hung của nó, trên thực tế chỉ là một cách xuyên tạc mà thôi

Ví dụ cần phương hướng của cách thuỷ, thì để vạch đỏ trên địa bàn chỉ vào chỗ giao nhau của miệng nước, làm cho kim từ song song với đường ở đáy thiên từ hải. Sau đó chuyển động thiên bàn hình tròn, chờ cho thiên bàn yên tĩnh, quan sát vạch đỏ trên địa bàn chỉ chữ gì trên thiên bàn, sau đó căn cứ vào lý luận của phong thuỷ để suy đoán cát hung của phương hướng. Nếu như phương hướng

không phù hợp thì điều chỉnh địa bàn, cho đến khi nào được phương hướng tốt lành thì thôi. Cách long ra, huyệt vị hay xây nhà dựng cửa đều dùng phương thức đo đạc như thế này. Trên thiên bàn, các vòng tầng nhiều ít không giống nhau, đơn giản thì chỉ có 2, hoặc 3 vòng, phức tạp thì có đến hơn 40 vòng. Các tầng vòng trên thiên bàn được đếm bắt đầu từ Thiên trì ra ngoài, Thiên trì là tầng thứ nhất, cứ tiếp tục đếm như vậy.

Những nơi chế tác La bàn cổ của Trung Quốc, ở Phúc Kiến có Triều Châu, ở Quảng Đông có Hưng Ninh, ở Giang Tô có Tô Châu, ở An Huy có Hưu Ninh, La bàn chế tác ở cửa hàng kinh doanh La bàn Vạn An Hưu Ninh An Huy là tinh xảo nhất. Theo ghi chép trong "Hi Ninh huyện chí", Vạn An là nơi sản xuất la bàn gỗ duy nhất trong cả nước. La bàn chế tác bởi cửa hàng kinh doanh la bàn Vạn An đã vinh dự nhận được giải vàng trong cuộc lãm quốc tế ở Panama. Chiếc la bàn cổ được gìn giữ trong bảo tàng lịch sử Trung Quốc cũng là chiếc la bàn được chế tác bởi cửa hàng Vạn An Hưu Ninh

Dưới đây xin giới thiệu sơ lược về một loại la bàn khá phức tạp có 19 tầng được chế tác bởi cửa hàng kinh doanh la bàn Vạn An Hưu Ninh

Tầng thứ nhất: Thiên trì, Thiên trì chính là Thái cực, hoặc gọi là vị thiên địa. Kim từ nằm trong trì, đầu mâu đỏ chỉ nam. Trong lý luận Phong thủy, Thái cực là khởi thủy của vạn vật. Chính thái cực lập ra các phép tắc, quyền nặng nhẹ, thành vòng tròn. Nếu la bàn không có thiên trì thì Tý Ngọ vô định, âm dương bất phân, Bát quái Cửu cung không thể phân biệt, lưỡng nghi hợp với Mão Dậu thành tứ tượng. Tứ tượng hợp với Tứ duy thành Bát quái,

Bát quái định phương vị, thế là thiên đạo thành, địa đạo bằng, nhân đạo lập. Kích thước đường kính và kích thước độ sâu của Thiên trì có nghiên cứu nhất định, thông thường đường kính là 1 thốn 2 phân, tương ứng cho 12 tháng của 1 năm. Sâu 3 phân ví với 1 tháng có 30 ngày

Tầng thứ hai: Bát quái. Bát quái ở tầng thứ hai của la bàn hoặc là bát quái tiên thiên hoặc bát quái hậu thiên. Chiếc la bàn này là la bàn tiên thiên. Phần lớn các la bàn là bát quái hậu thiên.

Tầng thứ ba: Cửu tinh. Cửu tinh là: Văn, Phá, Khiêm, Cự, Lộc, Vũ, Cốc, Tham, Phù. Các cách nói về cửu tinh thời cổ không thống nhất, có người nói Tứ phương và ngũ tinh là Cửu tinh. Có người nói 7 sao bắc đẩu và hai sao phù, tả thành Cửu tinh. 9 sao đó phân bố trên bắc đẩu thành 24 cách, tương ứng với tiên thiên bát quái. Bắt đầu từ quẻ Khảm đối ứng với chính bắc, sắp xếp theo chiều kim đồng hồ là: Văn, Pha, Phá, Vũ, Tham, Văn, Lộc, Khiêm, Cối, Phá, Cự, Vũ, Tham, Văn, Vũ, Khiêm, Phù, Phá, Khiêm, Vũ, Cự, Văn, Lộc, Khiêm.

Tầng thứ tư: Thiên tinh. Có tất cả 24 thiên tinh. Phong thủy cho rằng 24 thiên tinh ứng chiếu với 24 vị trên đất, sao có nữ ác thì đất cũng có cát hung. Trong các sao cũng có tử vi, Thiếu vi, Thiên thi. Thái vi là thiên tinh tứ quý. Ngoài thiếu vi, tam quý đều đã từng lập đồ kiến đô. Nếu sao chiếu vào địa huyệt, Kim, Mộc, Thủy, Hoả, Thổ hợp cục thì cát, không hợp cục thì không lành.

Tầng thứ năm: Địa kí 24 vị, địa kĩ 24 vị, đó là 24 hướng còn gọi là kim chính. 24 hướng do 8 thiên can, 12 địa chi và cần, khôn, cấn, tốn hợp thành. Thứ tự sắp xếp lần lượt theo chiều kim đồng hồ, bắt đầu từ phương chính

bắc là Nhâm, Tý, Quý, Sửu, Cấn, Dần, Thân, Mão, Ất, Thìn, Tốn, Kỉ, Bính, Ngọ, Đinh, Mùi, Khôn, Canh, Dậu, Tân, Tuất, Càn, Hợi. Phương vị của nó là: chính Bắc là Nhâm Tý Quý. Đông Bắc là Sửu Cấn Dần, chính Đông là Giáp Mão Ất, Đông Nam là Thìn, Tốn, Kỉ, chính Nam là Bính, Ngọ Đinh, Tây Nam là Mùi Khôn Thân, Chính Tây là Canh Dậu Tân. Tây bắc là Tuất Càn Hợi. Tác dụng của 24 vị đại kỉ là định hướng núi, phân biệt hướng nước, trên ứng với 24 tiết khí của Thiên thời, dưới hành 24 phương núi địa trung gọi là địa kỉ.

Tầng thứ sáu: 24 tiết khí trên thiên bàn, 24 tiết khí bắt đầu từ góc đông bắc, sắp xếp theo chiều kim đồng hồ là: Lập Xuân, Vũ Thủy, Kinh Chập, Xuân Phân, Thanh Minh, Cốc Vũ.

Lập Hạ: Tiểu mãn, mang chủng, hạ chí, tiểu thử, đại thử.

Lập thu: Xử thử, bạch lộ, thu phân, hàn lộ, sương giáng.

Lập đông: Tiểu tuyết, đại tuyết, đông chí, tiểu hàn, đại hàn.

Tầng thứ bảy: Xuyên sơn 72. Xuyên sơn 72 do 60 Giáp Tý, 8 can và 4 duy hợp thành, gọi là Xuyên sơn để ứng với 72 hạn.

Xuyên sơn 72 là Giáp Tý, Bính Tý, Mậu Tý, Canh Tý, Nhâm Tý, Ất Sửu, Đinh Sửu, Kỉ Sửu Tân Sửu, Quý Sửu, Bính Dần, Mậu Dần, Canh Dần, Nhâm Canh, Giáp Dần, Đinh Mão, Kỉ Mão, Tân Mão, Quý Mão, Ất Mão, Mậu Thìn, Canh Thìn, Nhâm Thìn, Giáp Thìn, Bính Thìn, Kỉ Tị, Tân Tị, Quý Tị, Ất Tị, Đinh Tị, Canh Ngọ, Nhâm Ngọ, Giáp Ngọ, Bính Ngọ, Mậu Ngọ. Tân Mùi, Quý Mùi, Kỉ Mùi, Đinh Mùi, Kỉ Mùi, Nhâm Thân, Giáp Thân, Bính Thân, Mậu Thân, Canh Thân, Quý Dậu, Ất Dậu, Đinh Dậu, Kỉ Dậu, Tân Dậu, Giáp Mậu, Bính Tuất, Mậu Tuất, Canh

Tuất, Nhâm Tuất, Ất Hợi, Đinh Hợi, Kỷ Hợi, Tân Hợi, Quý Hợi, cộng thêm 20 ô trống đại diện cho 8 can 4 duy “Xuyên” có nghĩa là xuyên suốt ngọn nguồn. Phong thủy cho rằng phải biết được thừa long của núi thuộc can chi nào thì mới có thể phân đoạn được cát hung. Ví dụ như Nhâm sơn chỉ có thể toạ Quý Hợi, Giáp Tý. Tý Sơn chỉ có thể toạ hai phương Bính Tý và Canh Tý. Nếu sơn nằm đúng ở trống của 8 can 4 duy thì là hung.

Tầng thứ tám: Trong kim chính phân kim. Dưới 24 sơn của kim chính, dưới mỗi sơn đều có 5 vị, cộng vào thành 120 dùng để tránh mai rùa cô lực, gọi là Phân kim. Phân kim trong kim chính bắt đầu từ chính Bắc, đó là Bính Tý, Canh Tý, Bính Tý, Canh Tý, Tân Sửu, Đinh Sửu, Tân Sửu, Đinh Sửu, Bính Dần, Canh Dần, Bính Dần, Canh Dần, Đinh Mão, Tân Mão, Đinh Mão, Tân Mão, Bính Thìn, Canh Thìn, Canh Thìn, Bính Thìn, Canh Thìn, Đinh Tỵ, Tân Tỵ, Đinh Tỵ, Tân Tỵ, Bính Ngọ, Canh Ngọ, Bính Ngọ, Canh Ngọ, Đinh Mùi, Tân Dậu, Bính Tuất, Canh Tuất, Bính Tuất, Canh Tuất, Đinh Nữ, Tân Hợi, Đinh Hợi, Tân Hợi... tổng cộng có 48 vị, cộng thêm 72 ô trống, tất cả là 120.

Tầng thứ chín: Trung bàn Nhân kỉ 24 vị. Trung bàn nhân kỉ 24 vị còn gọi là kim giữa nhân bàn. Phong thủy cho rằng, Thiên địa có trước, người có sau, nên nhân bàn nằm ở giữa Thiên địa bàn. Đường Tý Ngọ của nhân bàn đối thẳng với chính giữa Nhâm Tý và Bính Ngọ của Nội bàn. Trung bàn nhân kỉ 24 vị là dùng 12 địa chi và 8 can, cộng với Càn, Khôn, Cấn, Dấn nằm ở 4 phương, cộng vào là 24 vị. Thứ tự sắp xếp thuận theo kim đồng hồ bắt đầu từ phương bắc là: Tý, Quý, Sửu, Cấn, Dấn, Giáp, Mão, Ất, Thìn, Tốn, Tỵ, Bính, Ngọ, Đinh, Mùi, Khôn, Thân, Canh, Dậu, Tân, Tuất, Càn, Hợi,

Nhâm. Sự sắp xếp này vừa đúng lệch một ô về phía phải so với 24 vị của Địa tử tầng thứ năm.

Tầng thứ 10: Sự sắp xếp giống như của tầng thứ 8 nhưng lệch hai ô về phía bên phải.

Tầng thứ mười một: Thấu địa 60 long. Kí hiệu đại diện cho thấu địa 60 long là 60 Giáp Tý. Giáp Tý nằm ở phương Tây Bắc, sắp xếp thứ tự theo chiều kim đồng hồ là: Giáp Tý, Bính Tý, Tuất Tý, Canh Tý, Nhâm Tý, Ất Sửu, Đinh Sửu, Kỉ Sửu, Tân Sửu, Quý Sửu, Bính Dần, Tuất Dần, Canh Dần, Nhâm Dần, Giáp Dần, Đinh Mão, Ty Mão, Tân Mão, Quý Mão, Ất Mão, Mậu Thìn, Canh Thìn, Nhâm Thìn, Giáp Thìn, Bính Thìn, Kỉ Tị, Tân Ty, Quý Ty, Ất Ty, Đinh Ty, Canh Ngọ, Nhâm Ngọ, Giáp Ngọ, Bính Ngọ, Mậu Ngọ, Tân Mùi, Quý Mùi, Ất Mùi, Đinh Mùi, Kỉ Mùi, Nhâm Thân, Giáp Thân, Bính Thân, Mậu Thân, Canh Thân, Quý Dậu, Ất Dậu, Đinh Dậu, Kỉ Dậu, Tân Dậu, Giáp Tuất, Bính Tuất, Mậu Tuất, Canh Tuất, Nhâm Tuất, Ất Hợi, Đinh Hợi, Kỉ Hợi, Tân Hợi, Quý Hợi.

Phong thủy cho rằng Thấu giống như ống thổi than, khí thổi từ dưới lên. Ngũ khí vận hành trong đất, phát sinh ra vạn vật. Trong đất có cát khí, đất cũng cùng đó mà vương lên. Khí tầng trong đất tốt hay xấu có thể nhìn từ bề mặt của đất mà biết được. Khí hùng thì đất cùng đó mà cao lớn, khí nhược thì đất cũng đó mà đổ bằng. Khí sạch thì đất cũng đẹp đẽ, thanh sạch, khí bẩn thì đất cũng hung ác.

Phong thủy có nhiều cách giải thích khác nhau về 60 long. Nếu như thấu được Giáp Tý xung sơn thì cho rằng có thể nam nữ không được khoẻ mạnh. Nếu thấu được Bính Tý thì sẽ được phú quý song toàn.. Trên thực tế, đó cũng chỉ là cách nói gán ghép vào mà thôi.

Tầng thứ mười hai: Bài về. Ô của bài về này vừa đúng đối ứng với ô của thấu địa 60 long, phù hợp với cách giải thích của Thấu địa 60 long đối với Cát hung, ví dụ: “Giáp vũ khí thất, Nhâm tam hội là cái sai nhỏ. Giáp Tý xung sơn, xuất Hoàng trung, diên diên đảo đảo, nữ cầm nam mật. Nếu thấy trong bồn nước phía trên có bùn đất thì miệng lưỡi quan phu năm kỉ Dậu, Sửu sẽ ứng

Các bài về viết trên la bàn chỉ là câu chữ đầu của bài về bắt đầu từ ô Giáp Tý ở Tây Bắc của bài về, thứ tự theo chiều kim đồng hồ là: Thất Nhâm Tam Hội, Chính Nhâm, Ngũ Tý Nhâm, Chính Tý, Tam Quý Thất Tý, Thất Quý Tam Tý, Chính Quý, Ngũ Sửu Quý, Chính Sửu, Tam Cấn Thất Sửu, Thất Cấn Tam Sửu, Nhâm Cấn, Ngũ Hoàng Cấn, Chính Dần, Tam Giáp Thất Dần, Thất Giáp Tam Dần, Chính Giáp, Ngũ Mão Giáp, Chính Mão, Tam Ất Thất Mão, Thất Ất Tam Mão, Chính Ất, Ngũ Thìn Ất, Chính Thìn, Tam Tốn Thất Thìn, Thất Tốn Tam Thìn, Chính Tốn, Ngũ Ty Tốn, Chính Ty, Tam Bính Thất Ty, Thất Bính Tam Ty, Chính Bính, Ngũ Ngọ Bính, Chính Ngọ, Tam Ngọ Thất Đinh, Thất Đinh Tam Ngọ, Chính Đinh, Ngũ Mùi Đinh, Chính Mùi, Tam Khôn Thất Mùi, Thất Khôn Tam Mùi, Chính Khôn, Ngũ Thân Khôn, Chính Thân, Tam Canh Thất Thân, Thất Canh Tam Thân, Chính Canh, Ngũ Dậu Canh, Chính Dậu, Tam Tân Thất Dậu, Thất Tân Tam Dậu, Chính Tân, Ngũ Tuất Tân, Chính Tuất, Tam Càn Thất Tuất, Thất Càn Tam Tuất, Chính Càn, Ngũ Hợi Càn, Chính Hợi, Tam Nhâm Thất Hợi

Tầng thứ mười ba: 12 tự. Người xưa chia vùng trời gần Hoàng Đạo thành 12 đẳng cấp, bắt đầu từ hướng Tây mệnh Đông gọi là Tinh kỉ. Người xưa cho rằng tuế tinh cứ 12 năm quay được một vòng trời từ Tây hướng sang Đông.

Mỗi năm đi qua một sao, ví dụ một năm nào đó tuế tinh vận hành đến phạm vi của “Tinh kỉ” năm đó liền ghi là “Tuế tại tinh kỉ”, năm thứ 2 tuế tinh vận hành đến phạm vi của “Huyền hiệu” nên gọi là “tuế tại huyền hiệu”. Còn lại cũng suy đoán như vậy, cứ 12 năm lại lập lại ban đầu, 12 tự trên la bàn này, giữa 2 tự đều cách “chi tự”. Từ tính kĩ của góc đông bắc, thứ tự thuận theo chiều kim đồng hồ là : Tinh kỉ, Chi tự, Triết mộc, Chi tự, Đại hoả, Chi tự, Thọ tinh, Chi tự, Thuần vĩ, Chi tự, Thuần hoả, Chi tự, Thuần thủ, Chi tự, Thực thâm, Chi tự, Đại lương, Chi tự, Giáng lâu, Chi tự, Trâu Tử, Chi tự, Huyền Hiếu, Chi tự

Tầng thứ mười bốn: 12 phần đã ở thời Xuân Thu chiến quốc, người ta căn cứ vào sự chia cắt trên mặt đất để phân các ngôi sao ở trên trời. Lấy các tinh tú ở trên trời lần lượt chỉ các nước trên mặt đất, làm cho các tinh tú tương ứng với các nước, nói rằng ngôi sao nào là phần sao của nước nào đó. Tinh tú nào đó là phần đã của nước nào đó, đó chính là cái gọi là phân đã

Tầng thứ mười lăm: Kim may ở bàn ngoài. Đường Tý Ngọ của tầng này chỉ đúng vào hướng kim chính của tầng thứ 5 giữa Tý và Quý, Ngọ và Đinh, gọi là “Phùng châm” (kim may). Do hướng Nam Bắc mà đường Tý Ngọ của kim may xác định là bóng nắng mặt trời, nên gọi là Thiên bàn. Kí hiệu mà kim may bàn ngoài sử dụng giống như của kim chính tầng thứ 5 và giữa tầng thứ 9, vẫn là 12 Can, 12 chi và Càn, Khôn, Tốn, Cấn. Tuy nhiên về phương vị sắp xếp thì di chuyển đi nữa ô về phía Đông so với kim chính của tầng thứ 5 và di chuyển một ô về hướng Đông so với kim chính của tầng thứ 9. Thứ tự sắp xếp theo chiều kim đồng hồ từ góc Đông Bắc là: Tý, Quý, Sửu, Cấn, Dần, Giáp, Mão,

Ất, Thìn, Tốn, Tỵ, Bính, Ngọ, Đinh, Mùi, Khôn, Trung, Canh, Dậu, Tân, Tuất, Càn, Hợi, Nhâm.

Tầng thứ mười sáu: Về vị trí sắp xếp thì tầng thứ mười sáu lệch 2 ô nhỏ so với tầng thứ tám.

Tầng thứ mười bảy: Về vị trí sắp xếp thì tầng mười bảy hơi lệch một chút về phía Đông so với tầng mười một.

Tầng thứ mười tám: Túc độ Ngũ Hành. Tầng này dùng Ngũ hành Kim, Mộc, Thủy, Hoả, Thổ phối hợp theo nguyên lý tương sinh tương khắc, để ứng với 28 tinh tú trên trời. Ghi là 59 kí hiệu và 2 ô trống, tổng là 61, vừa đúng là 2 nhóm 28 túc, dư 5. Thứ tự sắp xếp thuận theo kim đồng hồ bắt đầu từ chính Bắc là: Thủy, Thổ, Thủy, Kim, Mộc, Thổ, Hoả, Mộc, Hoả, Kim, Thủy, Mộc, Kim, Thủy, Thổ, Mộc, Hoả, Thổ, Mộc, Hoả, Kim, Mộc, Thổ, Hoả, Kim, Thủy, Thổ, Mộc, Hoả, Thủy, Kim, Thổ, Thủy, Thổ, Mộc, Thổ, Kim, Thổ, Thủy, Kim, Hoả, Mộc, Hoả, Thổ, Thủy, Mộc, Kim, Thổ, Thủy, Kim.

Tầng thứ mười chín: Chu Thiên túc độ 28 tú là cách gọi chung của người xưa đối với 28 hằng tinh chuyển động vòng quanh hoàng đạo và một chu thiên gần xích đạo. Hoàng đạo là quỹ đạo vận hành của mặt trời trong một năm mà người trên trái đất có thể nhìn thấy. Còn xích đạo bao quanh bề mặt trái đất, là một vòng tròn cách đều hai cực Nam Bắc của trái đất, 28 tú sắp xếp từ Tây sang Đông, giống như một chiếc vòng đeo, thông qua không gian trên trời phía Nam. Người xưa dùng 28 tú làm độ của một chu thiên là 365 và 1/4 độ, nên la bàn đã tiến hành phân bố 28 tú theo một số độ nhất định lấy số chẵn là 365 độ. Phương vị của 28 tú là:

7 Tú ở phương Đông: Giác, Cang, Thị, Phòng, Tâm, Vĩ, Kỉ.

7 Tú ở phương Bắc: Đẩu, Ngưu, Nữ, Hư, Ngụy, Thất, Kế.

7 Tú ở phương Tây: Khuê, Lâu, Vị, Ngang, Tất, Chuỷ, Tham.

7 Tú ở phương Nam: Cảnh, Quỷ, Liễu, Tinh, Trường, Dực, Chấn.

Tuỳ theo phương vị của Nhị thập bát tú sẽ kí hiệu nó ở phương vị nhất định trên la bàn, đồng thời ghi rõ số độ. Thứ tự sắp xếp theo chiều kim đồng hồ từ phương Bắc là: Bế cửu thái; Thất 18 độ thiếu, nguy 16 độ, hư 9 độ thiếu, nữ 11 độ, ngưu 7 độ. Đẩu 22 độ thái, ki 9,5 độ rưỡi, vĩ 18 độ, tâm 6 độ, phòng 5 độ thái, thị 16 độ thiếu, cang 9 độ thái, giác 12 độ thái, chấn 18 độ thái, dực 20 độ thiếu, trương 17 độ thái, tinh 6 độ thái, liễu 13 độ rưỡi, quỷ 2 độ, cảnh 30 độ thiếu, tham 9 độ rưỡi, chuỷ, tất 16 độ rưỡi, ngang 11 độ, vị 15 độ thiếu, lâu 12 độ thiếu, Khuê 18 độ.

Khi khắc độ xuất hiện “Thái” bán độ, thiếu để biểu thị sự sai sót của một số độ. “Thái” biểu thị vượt qua hơn một nửa của một số độ. “Bán” biểu thị vượt quá một nửa một số độ “Độ” biểu thị vừa đúng một số độ. “Thiếu” biểu thị còn thiếu một chút mới được một số độ.

Phương thức biểu đạt bằng hết vòng này đến vòng khác của la bàn cổ này hết sức phức tạp, khó khăn, trong đó những cách phản ứng uyên bác, khô cứng cho đến nay vẫn còn chưa được giải thích một cách tốt đầy đủ. Nếu như chúng ta không đi so đo đến những thuyết giáo mê tín nả sinh trong phong thuỷ của La bàn thì không thể không tán phục về thiết kê tinh diệu của nó. Có thể nói, La bàn là một loại văn hoá, cũng là một loại trí tuệ.

PHẦN III

PHONG THUY NHÀ CỬA

Chương 8

DƯƠNG TRẠCH SA THUY

Dương trạch sa phú

Sa (cát) của dương trạch là để chỉ phần đất cao xung quanh móng nhà. Sự liên hệ của nó với cát hung cũng gần giống với cát của âm trạch. Đầu tiên xin nói về cát phú, nó nằm ở phương sinh vượng của móng nhà. Dùng La bàn xem Cửu cung mà định, chỗ tắm gội không có ao đầm, phía quan đới có chỗ đất cao. Địa hình cao ráo hoặc có miếu đồ rừng rậm, chỗ chôn người chết vì già yếu bệnh tật thì thấp bằng không khuyết lõm. Đất mộ tàng phục, chỗ dưỡng thai thì sạch sẽ, đều là căn nguyên của việc phát phú. Chú thích: Vượng suy, dưỡng sinh, tắm gội, quán đới đầu, quan đế, bệnh tử tuyệt thai gọi là Cửu cung. Còn bốn phương bằng phẳng, mộ hợp kim đầu (sao kim) thì sẽ phát ra lâu dài. Tường kín bao quanh, không có chỗ đổ vỡ thì sẽ được tài. Tường bao bốn mặt đường thì chạy quanh, đó là kim bảo sơn. Bốn bên bờ đều cao lên vây xung quanh tất thành phú ông. Còn các phương phúc tinh còn lại như Thiên tài, Thiên vi, Thiên phú, Thiên thương. Địa các

thương, Nhân thưởng... Hình cao nhô lên, phổ hưởng vạn chúng. Cứ có cát đùn lên thì lấy La bàn ra xem. Còn xa nằm ở hướng sao nào, nhìn sẽ thấy ngay. Trên La bàn có ghi một số tên sao, gặp sao lạnh (cát tinh) thì phát tài, gặp hung tinh thì phá tài, tất cả đều như lòng bàn tay.

Dương trạch quý sa

Thiên tinh chiếu xuống địa khí, trên địa khí ứng với thiên tinh. Nên người xưa chế định ra La bàn, dùng tên của bát quái thiên can địa chi, phối hợp với các sao trong Thập nhị bát tú. Muốn biết được sa dương trạch tốt xấu thế nào, một là dùng la bàn xác định phương hướng của nó. Hai là phân biệt ra hình. Hình dạng của sa vô cùng phong phú và đa dạng.

Dương trạch quý sa thiên biến vạn hoá nên hãy lấy hình đại khái của nó thôi. Hình tổng quát của nó giống như một thứ đồ quý, nằm ở phương của cát tinh tự nhiên sẽ thành một loại hình thế, chắc chắn sẽ được phú quý.

Dương trạch thủy cát hung

Người ta nói rằng thủy tốt thì sẽ được hưởng tài. Trạch được Thủy có thể cứu bản. Dương trạch được thủy cũng có thể phát phú phát quý. Nếu được sa thì cũng nên chú trọng. Thủy có 6 cách phân chia: Thứ nhất: thủy triều, ví dụ như thủy triều, cửu khúc triều... Thứ hai: Hoàn thủy: nước chảy xung quanh bốn mặt của nhà, ví dụ đới thủy, điều cung thủy... Thứ 3: Hoàn thủy: chạy ngang trước cửa nhà, ví dụ như nước hình chữ nhất. Trên đây đều là cát thủy.

Thứ 4 là nước chảy xiên, thứ 5 là phản phi thủy, thứ 6 là nước đi thẳng. Đây là hung thủy.

Nếu gặp hung thủy ở phía trước, có thể dùng phương pháp hươ nạp để tránh đi. Phương pháp ấy như thế nào? Đó là khi xác định hướng, thì bỏ riêng hung thủy ra, không nạp vào trong bố cục. Chỉ có thể dời hướng để tránh thủy, chứ không thể dời thủy để tránh hướng được. Còn về cát hung của thủy nước chảy hữu tình, lắng trong, khúc khuỷu là cát. Nước chưa đến mà quay ngược lại, đục, thẳng, trôi là hung. Nếu trước nhà có dòng nước trong xanh bao quanh hoặc chạy ngang qua thì trong nhà được vui vẻ, hoà thuận. Nếu hướng vào trong nhà thì đại quý. Dòng nước nóng khúc khuỷu ở phía trước thì con cháu phú quý.

Nếu gió thổi nước loạn thì phương xa bị đói. Hai bên phải trái đều có hồ chảy trùng lên nhau thì tiền tài nhiều. Cửa khúc thủy chảy vòng hướng vào trong thì công danh hiển đạt. Nước gần cửa thì người không được yên. Nếu xung thẳng vào cửa thì mất tiền mà nhiều bệnh.

Trước cửa có nước hình chữ Bát, nước lại chảy hướng ra ngoài thì nghèo khổ. Nếu nước giống như lưng chiếc cung thì tiền tài ruộng vườn đều phát triển.

Một trong 9 cung có thủy chảy ngược vào mình đường, trước cửa nhà, tam phong vô hậu, cửa bị nước chảy thẳng vào thì hay bị bệnh về mắt.

Có 6 cái xung: Tí Ngọ tương xung, 2 là Sửu Mùi tương xung, 3 là Dần Thân tương xung, 4 là Mão Dậu tương xung, 5 là Thìn Tuất tương xung, 6 cái xung đó chỉ là Tý mạch kiến Ngọ thủy, Mão mạch biến Dậu thủy, Hợi mạch kiến Kỉ Thủy. Hướng núi không kị, chỉ kị với mạch thủy, nên dùng phương pháp tiêu nạp để tránh đi, nếu không sẽ là đại hung.

Phương pháp tiêu nạp, ví dụ như Tý mạch Kiến Ngọ

Thủy phía trước là Tả Thủy đổ sang Hữu thì thêm hướng Bính, đem Ngọ Thủy để xuống dưới, không nạp vào trong cục. Hoặc là tiêu giảm huyết mạch, để Ngọ sang phương Bính hoặc Đinh thì có thể hoá thành hung cát. Nếu không biết tiêu nạp thì lấy hướng Ngọ thu nó, để giảm hung. Ví dụ như mạch Mão kiến Dậu thủy nước bên trái lại đổ vào bên phải thì lấy hướng Canh, đem Dậu đặt ở phương Canh hoặc Tân. Nếu không biết trên nạp mà phạm vào nó thì nhà đó không có con.

Mạch Hợi kiến Kỉ Thủy, phía trước là bên phải đổ vào bên trái, thì lấy hướng Ất, đem Mão Thủy đặt vào Ất hoặc Giáp, đó là toàn mĩ. Nếu không tiêu nạp thì 2 nhà vô hậu, nhà lớn còn không vượng Đinh Dậu mạch thì bị Mão Thủy. Nếu là các mạch Canh, Tân Hợi... lại có thể thủy hướng triều, công danh đều đạt. Hướng Dậu kiến Ngọ Thủy phá Dậu. Hướng Tý kiến Dậu phá Tý.

Lại xem một loại tầng cơ khác. Hướng Bính Ngọ, Ngọ thủy đến, Tý thủy cũng đến. Trên La bàn, Tý Ngọ vốn được sắp xếp song song với nhau nên trên chữ Ngọ hữu thủy. Trên chữ Tý cũng có thủy. Từ Dậu cũng đi.

Hướng Giáp Mão, Mão Thủy đến, Dậu thủy biết đến, từ trên Ngọ mà đi. Lại đến hướng Canh Dậu, Dậu thủy đến, Mão thủy cũng đến. Đi từ trên Tý, hướng Nhâm Tý. Tý thủy đến, Ngọ Thủy cũng đến, từ trên Mão đi, đều phạm vào điều kị. Chủ ứng phạm vào tù tội. Nếu muốn giải oan, chỉ cần tiêu nạp hướng núi. Thay đổi hướng kị thiên thủy đến từ các phương sinh vượng, thủy đi ở các phương bệnh tật suy tuyệt, sinh vượng tử tuyệt.

Di chuyển tùy theo hướng, không nhất định là các chữ bất biến thì tự nhiên có thể trừ họa đem phúc, biến hung

thành cát. Nếu không biết tiêu nạp, ngẫu nhiên phạm phải thì hình phạt không thể thay đổi. Có 6 cái hại: Tý Mùi nhất xuyên, Thân Hợi nhất xuyên, Dậu Tuất nhất xuyên. Đó gọi là lục hại đơn triều, chủ lục thân bất hoà.

Cứ hướng Hợi kiến thân thuỷ, hướng Thân kiến Hợi thuỷ, hướng Kỉ kiến Dần thuỷ, hướng Dần kiến Kỉ thuỷ, chủ nhà lớn điều tàn vô cùng.

Canh Dậu kiến tuất thuỷ, hướng Mão kiến Thìn thuỷ, hướng Ngọ kiến Sửu thuỷ, hướng Tý kiến Mùi thuỷ, chủ nhà trung điều tàn vô cùng.

Những hại thuỷ đơn triều trên đây, đều có thể đổi thành tiêu bạt, phản Hung thành cát. Chỉ có Thuỷ đi từ Thân, Tý thuỷ chưa đi, Ngọ Thuỷ đi từ Sửu, Thìn hưng Mão cùng đến. Tuất hưng Dậu cũng đến.

Dương trạch hung sa

Tang hoạ hung sa, dương trạch và hung trạch đều kị. Còn dương trạch hung sa thì là hoạ. So với âm trạch sa thì nó to hơn xa hơn. Từ đã khái quát, giải thích một cách đơn giản về tên và hình của các loại hung sa. Loại sa hung nhất có hình giống như khi chôn thi hài lộ xương hoặc đá, cây khô hoặc đồi đất nên đào bỏ nó đi thì có thể miễn hoạ.

Cách xác định phòng khách chính của kiến trúc

Phòng khách là phòng chính của một ngôi nhà, có liên hệ lớn nhất đến cát hung, nên kiến trúc của phòng khách cần phải phù hợp với cả ngôi nhà. Nếu là cách thức Thuỷ chủ Kim (kim tự thuỷ) thì sẽ phát tương nạp phúc nhất. Nếu xây phòng khách Kim tự thuỷ, đầu tiên dùng La bàn để xác định

vị trí, nếu sửa từ nhà xây bằng cây khiếm thảo thì chỉ cần dùng thước đo độ nông sâu, rộng hẹp của móng, độ cao của đỉnh nhà, xác định tùy theo nông sâu của ngôi nhà.

Ví dụ nhà sâu một trượng thì đỉnh nhọn sẽ cao thêm 3thốn 3 phân. Nếu nhà sâu một trượng 4 xích 8 thốn thì cứ 8 thốn làm thành một xích quán. Nếu nhà sâu một trượng 4 xích 8 thốn, thì đỉnh cao 4 xích 9 thốn, cột trụ đỉnh cao 9 xích 9 thốn, trụ giữa cao một trượng 4 xích 8 thốn. Đó là ví dụ về việc xác định cách thức của phòng khách.

Móng nhà ở thành phố

Đất ở trong thành phố, nhà cao là chính giới thủy châm chạp, đó là không hưng vượng nhất. Chỗ đất nghiêng chéo thì càng không thể ở được. Đường nước ở ngoài cửa gọi là minh đường, khoảng đất trống trước nhà cũng gọi là minh đường. Nhà ở đối diện thì gọi là án sơn. Nước đổ về phía bên trái thì mạch ở phía bên trái xuất hiện chỗ hồi đầu. Nước đổ về phía bên phải thì mạch phía bên phải xuất hiện chỗ hồi đầu. Xây cửa phía trước nên thấy đầu đường, phía sau nhà không nên có đường đi thẳng đến. Địa khí từ dưới lên đến từ chỗ cao, đi khỏi chỗ thấp. Thích hợp tránh chỗ thấp nghênh cao. Thiên khí từ trên xuống chỗ khuyết, chỗ người che khuất thì hồi, nên thừa chỗ có người để hồi. Hai nhà đối cửa, nhà cửa cao được thế. Hai cửa cùng mở đối nhau thì nhà cửa lớn thẳng. Đường xá rộng lớn thì phương thủy đến là cát. Ngõ hẹp đường thẳng, bị xung vào thẳng trước mặt là thụ sát. Nhà trong thành phố đối với cửa nhà giam thì đại hung. Nhà đối với cửa triều cửa kho thì bất an. Đường xá thông cửa hoặc là đến và đi giống như lưng chiếc cung thì con cái ngã

ngược, tiền tài sa sút. Xúc đầu đối hướng hoặc là núi như chiếc tên hướng thẳng vào thì bệnh tật, gặp dữ. Đối với xã kì thì nhiều tai nguy, xung góc tường thì gặp chuyện thị phi. Sống thuận theo chiều nước thì bại, hướng ngược chiều nước tất phú. Nếu nghịch với hướng đường xá, lại ngược với hướng sông suối thì tài phú được lâu dài. Nếu toạ ở chỗ hư không mà lại có chỗ bảo vệ thì lộc quý bất tuyệt. Địa cơ rộng rãi, cách xa dòng nước, dòng nước uốn quanh thì mạch khí tụ hội. Sân có triều thủy thì phú lớn. Núi cao đẹp dễ đại quý. Nhà ở cũng phải hợp với bát quái, hợp với mùa vụ. Phương sinh và phương vương đại cát, sinh khí tốt tất có nhiều con trai. Cửa lớn đầu tiên phải xem phương vị, hình cục cũng phải viên tụ. Nếu có sai sót khiếm khuyết thì phải sửa chữa nhanh chóng.

Cửa hàng chợ búa

Chỗ đất bằng ổn định nên là chỗ quay về của đầu mạch chỗ đất nghiêng nước sẽ bị chảy đi. Cửa hàng nên có bố cục là mặt bên phải đóng chặt, phía trước sân thủy đến từ bên trái. Đầu bên phải khí thế bùng bùng, nước sạch dồi dào nguồn tài vận bất tuyệt. Kho tử nên đặt ở phương sinh vượng Hoặc là nghênh thủy, nghênh lộ, toạ không hướng mãi là cát. Chỗ để hàng hoá nên toạ hư. Nhà mà phía trước hẹp, phía sau rộng rãi trống trải thì dễ bán hàng mà lợi nhuận lại cao. Nước từ bên phải đổ sang bên trái thì cửa hàng phía bên trái sẽ mạnh hơn phía bên phải có nước từ bên trái đổ sang bên phải, cửa hàng bên phải mạnh hơn bên trái. Nước là nguồn tiền tài, đường cũng phải uốn chuyển, nó phát triển thì người mới vượng được. Thủy phân lưu, ở chỗ cao thì bại, ở chỗ thấp thì vượng.

Nhà trước cửa hàng nên xuất hiện ở phương thuận sinh, không nên ở phương khắc.

Chỗ thủy triều nên rộng mở, không nên nghịch lại. Chỗ nước chảy ngang phần dưới nên đóng kín, không được rò rỉ.

Hai cửa hàng có cửa đối thẳng nhau, ngưỡng cửa ở phía đông, cửa thấp thì thẳng cửa cao là bại. Hai cửa hàng có cửa sổ đối thẳng nhau thì cửa sổ nào cao thì thua, cửa sổ nào thấp thì thắng. Cửa lớn, dương thì thịnh, cửa nhỏ, âm là suy. Cửa hàng lớn có thể nuốt cửa hàng nhỏ. Cửa của nhà ngay ngắn, che gió lạnh thì công việc kinh doanh tất phát đạt. Cửa hàng mà nằm ở phương sát thì cửa không tụ khí, tất sẽ bị người lừa gạt. Người được Thiên can nên toạ thượng. Người được Địa chi thì thích hợp bán buôn.

Xấu tốt ở nơi tụ hội

Một khu có khoảng chục nhà, một trấn thì có khoảng trăm nhà. Nơi đông đúc tụ hội một chút, tất có phân chỗ tốt chỗ xấu, chỗ tốt thì thắng, chỗ xấu thì bại, đó là cái lý thông thường của thiên hoàng. Người xem nơi ở chỉ cần dựa vào phương pháp sau đây là có thể chọn được chỗ tốt. Muốn phát khúc thì có thể chọn khu bên trái. Nếu ở khu núi thì chỗ đẹp nhất là nơi mặt trời mọc. Tựa núi cạnh sông, đẹp dễ thông thoáng. Nếu sống ở nơi hơi tận cùng thì người trong nhà khó được yên. Một dãy gồm khoảng chục ngôi nhà xếp thẳng theo hình chữ nhất thì cũng đẹp. Nếu ở phía Đông, bốn bên đều là đất trống thì nên sống ở phía nam.

Sân nhà sạch sẽ thì nhân tài hưng thịnh. Phía trước không có chỗ đất trống chằng lâu sau sẽ bại vong. Nhà phía trước cao sẽ chế áp nhà phía sau, nhà phía sau tất bại. Nếu có cây cao che chắn thì nhà phía trước hơi xấu,

xấu tất bại. Còn nhà bên trái cao sẽ áp nhà bên phải, nhà bên phải cao sẽ chế áp nhà bên trái, nhà bên trái tất sẽ tổn dinh thất bại. Địa thế nhà mà không ngay ngắn, vuông vắn, đầu bên trong nhọn nhỏ, đầu bên ngoài rộng, mới đầu ở có thể phát triển được nhưng sống lâu rồi tất sẽ bại tuyệt. Nhà nhỏ nằm ở dưới nhà to, người trong nhà nhỏ chưa xuất đầu lộ diện, đã bị mắng mỏ. Sáu bảy ngôi nhà cao to liên nhau lại có một ngôi nhà thấp bé thì tiền tài đi như bay. Hai nhà phải trái cao tầng, nhà ở giữa thường bị sâu. Hai bên nhà lớn, nhà ở giữa thường bị thiếu thốn. Trước nhà đối với nhà giam, trong nhà thường có người khóc than.

Cát hung cửa lớn

Lành dữ của ngôi nhà được quyết định bởi lành dữ của các phần của ngôi nhà như cửa lớn, lầu trên cổng, chái nhà giếng trời, nhà bếp, giếng nước, kho, tường, rãnh nước, ao đầm, cây cối, đường rãnh thoát nước, nhà vệ sinh, kho than... Trong đó nhà lớn có ý nghĩa quan trọng hàng đầu

Cửa lớn phải để cho ánh sáng tương xứng với yêu cầu của ngôi nhà, hai cánh cửa phải giống nhau. Nhà có cửa quá cao và to thì thường sinh con gái, hoặc là phải lấy vợ hoặc là phải cô quả. Phía trước có tường hướng thẳng đến thì tổn nữ có cửa hướng thẳng đến thì có phạm nhân mệnh hoặc bị người ta đánh chết. Nếu có cửa nách ở bên cạnh nhà chính thì nên tương sinh, không được tương khắc.

Cát hung lầu trên cổng

Lầu trên cổng giống như bộ mặt của con người, thể hiện tình trạng cơ thể mạnh hay yếu. Cửa lớn, lầu trên

cổng cũng giống như miệng của con người. Có câu: Thiên kim môn lâu. Không có lâu trên cổng cũng được, nhưng nếu có thì nó sẽ ảnh hưởng đến phong thủy của cả ngôi nhà. Cần phải phân biệt rõ ràng. Nếu lâu trên cổng lệch về phía bên trái hoặc góc trái có lâu thì chủ nhà cô quả vô hậu. Nếu lâu cao, cô độc chủ rằng cô quả sảy thai sản vong. Nếu lâu quá to tất có miệng lưỡi thị phi ngoại vong. Nếu lâu nghiêng xẹo, miệng lưỡi thị phi nhiều. Nếu lâu trên cổng quá hẹp cả người và tiền tài đều bại. Nếu lâu lệch về bên phải nhà nhỏ mà nhiều bệnh. Dưới lâu có hai cửa, người đi ở một bên không có gì phòng bị.

Bốn hiên của lâu trên cổng có cùng một gian thì tiền tài và công danh đều được. Lâu trên cổng giống như chiếc lệnh bài, già trẻ khóc bi thương. Lâu nặng trùng điệp có bệnh về mũi.

Cát hung nhà chái

Nhà chính là nơi của chủ nhân, của bản thân, còn nhà chái là nơi của anh em, người ở, chủ nhân không sử dụng. Nếu không có anh em, nô bộc thì không dùng đến nhà chái. Tuy nhiên lành dữ của nhà chái cũng không thể coi nhẹ được. Nhà chái mà đối chỉnh so với nhà chính ở hai bên thì không phải là tướng tốt. Nhà mà có nhiều phòng, gặp chỗ có sát khí có thể cách vườn lớn làm đường đi, tổng cộng trong 2 - 3 tầng, không thể không có hành lang ngang. Còn về mái nhà chái hạ thủy nên cao hơn 1 - 2 thốn so với mái nhà chính thương thủy là phù hợp. Nhà chái do hợp với thủy thức hình chữ Nhân, nếu trước sau không có gì thì phát tài lâu dài. Nhà chái bằng phẳng hướng ra ngoài, người trong nhà bất hoà, nô bộc hướng ra ngoài nên

mái hiên sau của 2 chái thấp hơn hiên trước, hiên 5 - 6 thốn hoặc 7, 8 thốn, nhưng mái nhà chái thượng thủy không được cao mà mái nhà chái hạ thủy. Nếu mái nhà chái thượng thủy cao mà mái nhà chái hạ thủy thấp thì cả người và tiền tài đều lụi, nhà tất sẽ là của người khác. Nếu không tôn cao mái nhà chái hạ thủy thì vẫn phải chủ khác, nếu không hạ thủy không khai khí, không tụ tài. Các địa học giả đoán về cát hung của hành lang như sau: nhà lớn không có hành lang chái, tiền tài sa sút, li hương, việc quan trắc trở. Hành lang tách rời không liền tường, tiền kiếm từ việc ruộng vườn sa sút, mất người thân lớn tuổi. Chỉ có hành lang sau không có hành lang trước, một đời lông bông lưu lạc. Chỉ có hành lang trước, không có hành lang sau thì sẽ được sống yên ổn lâu dài. Hành lang một bên ngắn, một bên dài, chuyện thị phi hỗn loạn, nhân pháp trường. Hành lang nhà chái một bên có một bên không, nhân khẩu thương vong. Một gian không có hành lang giống như chiếc quan tài, tiền tài sa sút, cha con không hoà thuận. Hai hành lang ngắn như nắm tay, trong nhà có người chết.

Quân tử chỉ hỏi tai không hỏi phúc, nên chỉ đoán hung không đoán tường (cát tường).

Cát hung giếng trời

Nếu giếng trời có hình chữ nhất, không vượng, nhân đình giếng trời quá sâu, không tụ tài, nhiều nguy hiểm. Quá dài, đình không vượng, tiền tài dần tiêu tan. Thế nên giếng trời nông là tốt nhất, hai bên nhà chính có giếng trời nhỏ, giếng trời ở trước bàn, trước rộng sau hẹp thì không lợi. Giếng trời sâu thuộc âm, chủ cô quả dâm phụ. Giếng trời sâu mà lại dài tiền tài sa sút, tổn nhân khẩu.

Giếng trời sâu không quá 2 xích 5 thốn, 4 phía có cổng lộ thiên, sâu thêm 1 - 2 thốn nữa là được. Dạng xấu nhất là phía trước là nhà lầu phía sau là nhà bằng, ở giếng có một chiếc giếng trời hình chữ nhật, sẽ phạm vào nhân mệnh.

Trong giếng trời có nhiều đá lộn xộn, hoặc chất giả sơn hoa thì người trong nhà nhiều bệnh. Trời giống như trăng tròn thì phú, vuông tròn sắc cạnh. Nếu giếng trời bị chính đường khắc thì phát tài. Nếu có chỗ khiếm khuyết thì miệng lưỡi bại gia. Trong giếng trời có nhà nhỏ thì gọi là phạm sát, chôn con, có nghĩa là con nhỏ khó nuôi. Giếng trời ở sau nhà hơi sâu thì cát lành, nông quá thì khí hao tài.

Cát hung nhà bếp

Nhà ở ngoài cửa lớn nhà chính thì bếp cũng hết sức quan trọng, nó thường là nơi ở của người phụ nữ những năm cuối đời, người ta cũng thường sinh con ở đó. Vì thế không thể coi nhẹ việc phân biệt lành dữ của nhà bếp. Nếu hướng bếp ở Trung cung thì người trong nhà được hoà thuận. Bếp mà hai đầu không có cột trụ thì phải dựa vào người khác mà sống. Bếp mà ở trước cửa, phạm vào hoạ hoạn, các chứng bệnh phải đổ máu. Cửa bếp có cối giã gạo ngang cửa, người trẻ tuổi nhiều bệnh. Bếp nằm ở phương Ngọ chủ có thể bị các hoạ hoạn hoặc các bệnh về mắt. Bếp và giếng nằm trên cùng một hành lang, mẹ chồng nàng dâu bất hoà. Hai bên phải trái trước bếp có cửa xung vào miệng lưỡi thị phi, tiền tài sa sút. Cửa bếp đối với cửa phòng có bệnh nôn ra máu Cửa bếp đối với đường thì nhiều bệnh. Sau bếp có cửa sổ sáng rõ, hao tổn huyết tài. Cửa bếp đối với chuồng gà, đâm dục với người ngoài. Bếp cần phải kín để người bên trong nhà không nhìn thấy, nếu

nhìn thấy tất phát tài. Bếp hướng Đông Bắc, có hoả hoạn, trộm cắp. Phòng nghỉ ngơi chuyển làm bếp, có tiểu nhân quấy rối

Cát hung giếng nước

Đào giếng phải đào ở phương sinh vượng, kỵ nơi có sát khí. Đào giếng lấy nước ở cát phương sẽ sinh con thông minh, xinh đẹp. Đào giếng lấy nước ở hung phương sẽ sinh con ngu dốt, nghịch ngợm. Giếng ở thiên can vị thì cát, ở địa chi vị thì không nên

Phương Hợi có giếng, con cháu đại vượng, người thông minh

Phương Nhâm có giếng, phát tài vượng đình, nhiều bệnh lạ

Phương Khảm có giếng, bị trộm cắp, nhiều bệnh

Phương Quý có giếng, tiền vàng đầy nhà

Phương Sửu có giếng, cam điếc mù

Phương Cấn có giếng, vượng tài vô đình

Phương Dần có giếng, bị cháy hoặc úng ngập

Phương Thân có giếng, nhiều tiền, nhiều bệnh

Cung Thìn có giếng, nhà lớn đổ trước

Cung Ất có giếng, con trai con gái đều sinh đẹp

Cung Thìn có giếng, nhả xuống sông tự vẫn

Cung Tốn có giếng, tài lộc đại hưởng

Phương Tị có giếng, có chút công danh nhỏ

Phương Bính có giếng, cao quan hiển danh

Cung Li có giếng, mắt không sáng rõ

Phương Đinh có giếng, được lộc vượng đình

Phương Mùi có giếng, tài phú công danh
Cung Khôn có giếng, tiền tài dồi dào
Cung Thân có giếng, trộm cắp, bệnh tật
Giếng khang phát phú, giếng Đoài vô đình
Phương Tâm có giếng, nam nữ sạch sẽ
Phương Tuất có giếng, tiểu vong đại bệnh
Cạnh nhà có giếng, sẩy thai mất người

Cát hung nhà kho

Kho là nơi cất giữ lương thực, thuộc Thổ nên bất luận là hướng nào. Kho nằm ở phương tạo Thổ là đại lợi. Tất cả các nhà ở đều có Mộc phương. Phía Đông cũng là nơi kho bị khắc, không nên dùng. Các phương Sửu, Dần, Thìn, Tỵ, Bính Ngọ, Đinh Mùi, Khôn Thân, Canh Dậu, Tân Tuất, Càn Hợi, Nhâm Tý, Quý phương đều có thể dùng. Tuy nhiên cần phải chuyển ngũ cốc lương thực vào trong kho đúng ngày tháng đẹp thì mới tốt. Còn các phương Dần, Giáp, Mão, Ất, Tốn là phương thuộc Mộc, dù cho có thuộc 24 hướng núi nào thì cũng không thể dùng được. Kho nằm ở trên mạch thuộc phía sau là kho đồn mạch sát, thích hợp nằm ở phương sinh vượng, nghênh thủy tọa không là tốt. Cửa kho nếu mở ở phương vong biệt thì sẽ bị tiểu nhân xâm hại, nhà kho không nên làm hình chữ Mộc, chữ Hoả.

Cát hung tường vách

Bốn phía xung quanh nhà có tường, tường mà nhiều thì khí dày, nên cũng có hung có cát. Nếu tường giống như chiếc cung ôm lấy thì hung. Tường như một vòm trời hướng vào trong tường bao quanh thì tiến bảo phát tài.

Tường hạ thủy phú thịnh, tường thượng thủy thì lương thực thiếu thốn, nếu tường xung ngang xung dọc, ra ngoài gặp dữ mà chết.

Trong giếng trời làm tường bình phong sẽ tổn thương đến con cháu. Trước phòng lớn có tường cao áp chế, phụ nữ nắm quyền. Tường xuyên hết nhà, phụ nữ độc địa. Tường bao quá nhà ở, hao tán tiền tài. Hai nhà chính đối hướng cách bằng tường, anh em, chị em dâu thường có xung đột. Tường phía đông khuyết lỗ không tụ tài. Tường cao hướng vào nhà, có chuyện miệng lưỡi thị phi. Tường đất hướng ra ngoài, bại tán, bệnh tật. Tường xung vào góc nhà, có tai họa binh đao. Trên đỉnh tường có gạch vỡ, làm việc gì cũng trắc trở. Tường đối góc nhọn, quan sai đến thúc. Tường hướng bên phải, không lành cho phụ nữ. Tường hướng bên trái, nam tử không. Mệnh đầu ngô ngã tư, quan phi đại bệnh. Đầu ngô liên luy, tiền ít, gạo ít. Trước cửa có đường phố, lại nằm ở giữa chia phố thành 2 đoạn tất có chuyện ngộ nghịch.

Cát hung nhà vệ sinh, kho than

Nhà vệ sinh, kho than cũng là những phần không thể trong một ngôi nhà. Mối quan hệ của nó với họa phúc của ngôi nhà cũng không phải là ít. Nay xin đưa ra một số lời bình luận về cát hung của các nhà Địa học: Trạch thư nói: Kị làm nhà vệ sinh ở phương Càn, Hợi, Nhâm Tý, Quý cũng kị làm ở chỗ mạch của móng nhà và sau chính đường. Điều này cũng giống như điều nói ở 24 hướng núi ở phần sau đây

Còn các phương sát Hoàng tuyền của ngôi nhà và phương Cát tường sinh với toạ sơn của nhà, đều không

được ô uế, phạm vào sẽ mắc nhiều chứng bệnh quái lạ. Chỉ có phương khắc với toạ sơn là Hưu tù mới có thể làm nhà xí được. Ví dụ như Mão sơn. Sơn là cách gọi địa cô (móng đất), dùng la bàn là có thể xác định được. Nhưng phải thuận ở vị trí Thiên can, tuyệt đối không được ở trên vị trí địa chi, nếu xây sẽ phạm vào Thái tuế, sinh phương làm nhà vệ sinh. Phá vỡ cát tinh, rất không có lợi, càng không được đối với cửa trước và cửa sau, không được đối với núi, nếu phạm vào nhiều bệnh tật. Đất Cấn làm nhà xí, không được làm ở phương Hoả. Kho than cũng không được làm ở phương Hoả.

Cát hung 24 hướng Thuỷ

Hướng thuỷ trong nhà ở hết sức quan trọng, nếu xây đúng hướng thì thuỷ sẽ xuất hiện ở cát phương. Còn các ngôi nhà có cửa ở các hướng khác nhau thì cũng có tiêu chuẩn có thể tuân theo. Nay xin nói rõ về cát hung của 24 hướng thuỷ như sau:

1. Nhâm Sơn Bính hướng khiêm Tý Ngọ nhị phân: Phạm phân kim chỉ có thể kiêm 2 giả cát, không thể kiêm ba phần là hướng Dần, Ngọ, Tuất cục, Nạp Bính, Hoả thuỷ, sinh Dần lộc Tị, vượng ở Bính ngo. Các giếng trời giếng nước trong nhà thích hợp lệch phải, xuất ở phương Khôn Đinh hoặc Canh Tân, như thế là cát.

Nếu đặt ở bên trái thì hướng Thuỷ tương phản bất lợi. Tốn kị có Thuỷ phạm Hoàng Tuyên, sẽ thương nhân khẩu. Cửa chính thích hợp Bính, còn lại tổng lược.

2. Tý sơn Ngọ hướng: là hướng Dần, Ngọ, Tuất cục, nạp Bính hoả Thuỷ, sinh Dần lộc Kỉ, vượng ở phương Ngọ. Các giếng trời giếng nước ở trong nhà thích hợp lệch bên

phải, xuất ở phương Đinh Khôn hoặc Canh Tân thì cát. Nếu ở bên trái thì hướng Thủy tương phản bất lợi. Tồn Kỉ phạm Hoàng tuyền. Hoàng tuyền là sát, tồn nhân khẩu, cửa chính nên ở trong.

3. Quý sơn Đinh lương: là hướng Tý Thân Thìn cục, nạp tân Kim thủy, sinh Tý vượng Thân, suy ở phương Đinh. Các giếng nước giếng trời trong nhà thích hợp lệch trái, xuất ở phương Tồn Kỉ hoặc Giáp Bính, nếu ở bên phải thì hướng thủy tương phản bất lợi. Khôn Thân phạm Hoàng tuyền, tồn nhân khẩu, cửa chính nên ở Đinh.

4. Sửu sơn Mùi hướng, là hướng Dần, Ngọ, Tuất cục, nạp Bính Hoả Thủy, sinh Dần vượng Ngọ, suy ở phương Mùi. Các giếng trời giếng nước trong nhà thích hợp lệch bên phải xuất ở phương Canh Tân hoặc Khôn Càn là cát, nếu ở bên trái hướng thủy tương phản bất lợi. Tồn Kỉ phạm Hoàng tuyền tồn nhân khẩu, cửa chính thích hợp ở Đinh.

5. Cấn sơn Tân hướng: là hướng Tý Thân Thìn cục, nạp Tân kim thủy, sinh Tý lộc Dậu, vượng ở phương Khôn. Các giếng nước và giếng trời trong nhà thích hợp ở bên trái, xuất ở phương Tồn Ất hoặc Bính Đinh là cát, nếu ở bên phải thì hướng thủy tương phản bất lợi, phương Dậu phạm Hoàng tuyền tồn nhân, cửa chính thích hợp ở Khôn.

6. Dần sơn Thân hướng: là hướng Tý Thân Thìn cục, nạp Tân kim thủy, sinh Tý lộc Dậu, vượng ở phương Thân. Các giếng nước giếng trời trong nhà thích hợp lệch trái, xuất ở phương Tồn hoặc Bính Đinh là cát. Nếu ở bên phải thì hướng thủy tương phản bất lợi. Phương Dậu phạm Hoàng tuyền tồn nhân cửa chính thích hợp ở Khôn.

7. Giáp sơn Canh kiêm hướng kiêm Dần Thân, là hướng Tý Thân Thìn cục, nạp Tân Kim thủy, sinh Tý Lộc

Dậu. Vượng ở phương Thân, các giếng trời giếng nước ở trong nhà nên lệch trái, xuất ở phương Đinh, Bính, Tốn thì cát. Nếu ở bên phải thì hướng thủy tương phản bất lợi. Dậu phạm Lâm quan, Tuất phá quan đới, tang tử. Cửa chính thích hợp ở Canh hoặc Khôn.

8. Giáp sơn canh hướng kiêm Mão Dậu là hướng Ty Dậu Sửu cục, nạp Canh kim thủy, sinh Kỉ lộc Thân, vượng ở phương Canh, các giếng trời giếng nước nên lệch bên phải, xuất ở phương Quý Nhâm hoặc Tân Càn thì cát. Nếu ở bên trái thì hướng thủy tương phản bất lợi. Thân phạm Hoàng tuyền, tổn nhân khẩu của chính thích hợp ở Canh.

9. Mão sơn Dậu hướng là hướng Kỉ Dậu Sửu cục. Nạp Canh kim, sinh Kỉ lộc Thân, vượng ở phương Dậu. Các giếng nước giếng trời thích hợp ở bên phải, xuất ở phương Quý Cấn hoặc Càn Nhâm là cát. Nếu ở bên trái thì hướng thủy tương phản bất lợi. Thân phạm Hoàng tuyền, tổn nhân khẩu. Cửa chính thích hợp ở phương Canh.

10. Ất sơn Tân hướng là hướng Hợi Mão Mùi cục, nạp Quý thủy Thủy, sinh Mão vượng Hợi, suy ở phương Tân. Các giếng nước giếng trời trong nhà đều thích hợp ở bên trái, xuất ở phương Đinh Khôn hoặc Canh là cát. Nếu ở bên phải thì là hướng thủy tương phản bất lợi. Hợi Càn phạm Hoàng tuyền, tổn nhân khẩu của chính thích hợp ở phương Tân.

11. Thìn sơn Tuất hướng, là hướng Ty, Sửu Dậu cục. Nạp Canh kim thủy. Sinh Kỉ vượng Dậu, suy ở phương Tuất. Các giếng trời giếng nước ở trong nhà thích hợp lệch bên phải, xuất ở phương Quý Cấn hoặc phương Nhâm là cát. Hoặc nếu nhập bên trái thì hướng thủy tương phản, phương Thân phạm Hoàng tuyền tổn nhân khẩu. Cửa chính thích hợp ở phương Càn.

12. Tốn sơn Càn hướng là hướng Mão Hợi Mùi cục, nạp Quý thủy Thủy. Sinh Mão lộc Tý, vượng ở phương Càn. Các giếng nước giếng trời nên lệch bên trái, xuất ở phương Đinh Khôn hoặc Canh Tân là cát. Nếu ở bên phải xuất hướng Thủy tương phản, phương Tý phạm Hoàng tuyền, tổn nhân khẩu của chính thích hợp ở phương Càn.

13. Kỉ sơn Hợi hướng, là hướng Mão Hợi Mùi cục, nạp Quý thủy Thủy, sinh cát. Nếu đặt ở bên phải thì hướng thủy tương phản bất lợi. Phương Tý phạm Hoàng tuyền, tổn Đinh của chính thích hợp ở Càn.

14. Bính Đinh sơn Nhâm hướng kiêm Kỉ Hợi là hướng Mão Hợi Mùi cục. Nạp Quý thủy Thủy, sinh Mão lộc Tý, vượng ở phương Hợi. Các giếng nước giếng trời nên lệch bên trái xuất ở phương Tân hoặc Canh Khôn là cát, nếu ở bên phải thì hướng thủy tương phản, Tý phá lộc phạm sát, phương Sửu bất dục, của chính nên ở Càn hoặc Nhâm.

15. Bính sơn Nhâm hướng kiêm Ngọ Tý là hướng Thân phu Thìn cục, nạp Quý Thủy, sinh Giáp lộc Hợi, vượng ở phương Nhâm. Các giếng trời giếng nước thích hợp lệch bên phải, xuất ở phương Ất hoặc phương Giáp Thìn, Quý là cát. Nếu ở bên trái thì hướng thủy tương phản, ở phương Hợi phạm sát tổn Đinh, của chính thích hợp ở phương Nhâm.

16. Ngọ sơn Tý hướng, là hướng Thân Tý Thìn cục, nạp Nhâm thủy Thủy. Sinh Thân lộc Hợi, vượng ở phương Tý. Các giếng trời giếng nước lệch bên phải, xuất ở phương Ất Tốn hoặc Cấn Giáp là cát. Nếu ở bên trái thì hướng thủy tương phản bất lợi. Phương Hợi phạm sát tổn Đinh, của chính thích hợp ở NHâm Quý.

17. Đinh sơn Quý hướng, là hướng Dần Tuất Ngọ cục, nạp Ất mộc Thủy, sinh Ngọ vượng Dần. Nếu ở phương Quý

thì các giếng trời giếng nước nên lệch bên trái. Xuất ở phương Càn Tân hoặc phương Nhâm là cát. Nếu ở bên trái thì hướng thủy tương phản bất lợi. Dân phạm Hoàng tuyền tổn Đỉnh, cửa chính thích hợp ở phương Quý.

18. Mùi sơn Sửu hướng là hướng Giáp Tý Thìn, nạp Nhâm thủy Thủy, sinh Thân vượng Tý, suy ở phương Sửu. Các giếng trời giếng nước lệch phải. Xuất ở phương Ất Tốn hoặc phương Giáp là cát, nếu ở bên trái thì hướng thủy tương phản bất lợi. Phương Tý phạm Hoàng tuyền tổn nhân khẩu. Cửa chính nên ở phương Cấn.

19. Khôn sơn Cấn hướng, Giáp sơn Dần hướng, là hướng Dần Ngọ Tuất. Nạp Ất mộc Hoả. Sinh Tý lộc Mão. Khôn vi sơn, vượng tại Cấn. Giáp sơn vượng tại Dần. Các giếng trời giếng nước lệch tại bên trái, xuất ở phương Tân Càn hoặc Nhâm Quý là cát. Nếu ở bên phải thì hướng thủy tương phản bất lợi. Phương Mộc phạm Hoàng tuyền, tổn nhân khẩu, cửa chính thích hợp ở phương Cấn.

20. Canh sơn Giáp hướng kiêm Thân Dần nhị phân, là hướng Dần Ngọ Tuất cục. Nạp Ất Mão lộc Tý, vượng ở phương Hợi, các phương trời giếng nước lệch bên trái, xuất ở phương Đỉnh Khôn hoặc Canh Tân, Mộc chi thủy. Sinh Ngọ lộc Mão, vượng tại Dần. Các giếng trời giếng nước lệch bên trái, xuất ở phương Càn, hoặc phương Tân Nhâm Quý. Nếu ở bên phải hướng thủy tương phản. Phương Mão phạm Hoàng tuyền tổn đình, cửa chính nên ở Giáp hoặc Cấn.

21. Canh sơn Giáp hướng kiêm Dậu Mão nhị phân là hướng Hợi Mão Mùi cục. Nạp Giáp mộc Thủy, sinh Hợi lộc Dần, vượng ở phương Giáp. Các giếng trời giếng nước lệch phải, xuất ở Đỉnh Bính hoặc Ất Tốn là cát. Nếu ở bên trái,

hướng thủy tương phản Dân phạm Hoàng tuyền tôn Đình,
 của chính nên ở phương Giáp.

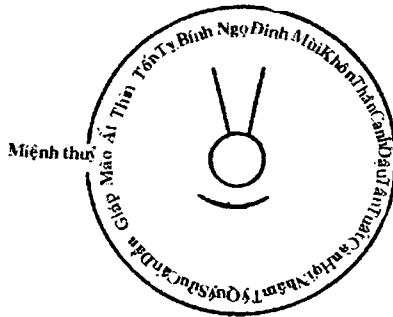
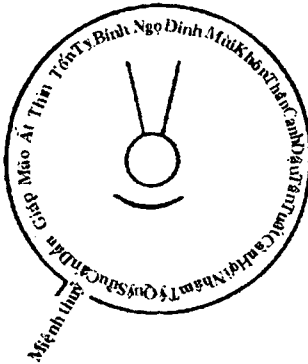
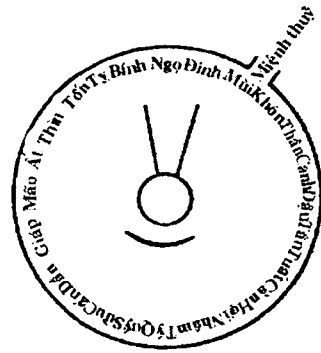
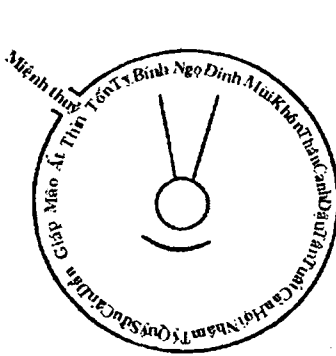
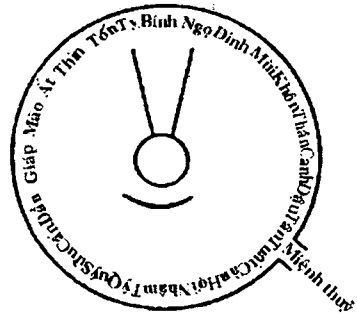
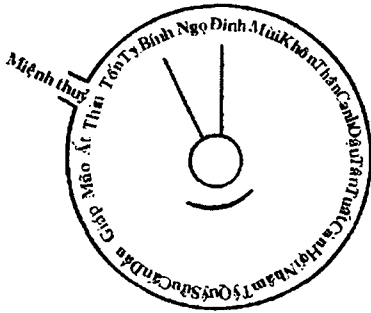

Cát hung đường rãnh

Các ngôi nhà sau khi xây dựng xong thì phải có đường rãnh. Đường rãnh có liên hệ tới cát hung của ngôi nhà, cho nên không thể nào không xem xét, kiểm tra để nghênh hay tránh nó. Nếu là cát thì lập hướng để mà nghênh nó, còn là hung thì di chuyển hướng để tránh nó. Nếu đường rãnh có phân đường hai bên phải trái thì có sát khí bị phân tách đi, không liên quan đến cát hung. Nếu rãnh quá nhỏ hẹp thẳng tắp thì sát khí ẩn trong rãnh, ngôi nhà lúc đó giống cái hầm tù, người cảm sát khí mà nguy tai. Sống lâu ở nơi có rãnh như vậy thì cô độc khổ tâm. Người sống tự tránh rãnh dài thì lui bại. Rãnh xung thiên hoặc xung thẳng đến, chết ở ngoài xa, xung từ bên phải hoặc bên trái đến thì bệnh tật, mẹ goá con cô. Rãnh hướng thẳng vào cửa, người trẻ yếu vong. Rãnh hướng thẳng đến chân nhà mở, tham dâm ngoại vong. Đường rãnh hầm sâu, hai đường nước chia làm hai đầu, đầu không có cửa đóng thì chết đuối. Cửa hầm xiên, nước chảy thẳng đi, khiêng xác về nhà. Đầu to đầu nhỏ, đầu rãnh như cây thương đao, hay bị trộm cắp. Đầu to hướng vào trong, bị người ta giết chết. Đầu nhỏ hướng vào trong, giết người rồi phải đền mạng. Rãnh dài hướng thẳng vào nhà chính, chết sớm cô quả, rãnh dài xung phòng, cô quả vinh lộc. Rãnh nhỏ ở bốn phía, chuyện miệng lưỡi thị phi liên miên. Đường rãnh bên trong rộng, bên ngoài nhỏ hẹp, khắc vợ lui bại. Đầu to đuôi nhỏ, đường đi ngược, khuynh gia bại sản. Đường rãnh khúc khuỷu, cửa nhà khoá chặt, có lộc thanh hiền. Trước nhà là đường rãnh như một sợi dây buộc chặt, nhà nằm ở cuối đường rãnh, tiền tài nhân định không toàn. Đường xiên nhọn hẹp, gặp dữ nhiều tai ương

Cát hung cây cối

Nhà cửa ở thành phố chẳng nói được gì đến cây cối. Nhưng nhà mộ ở làng quê lại lấy cây cối làm diện mạo. Xây những khu nhà rộng ở các nơi mới giải toả không thể nào có cây cối che chắn được, không đủ để bảo vệ sinh cơ. Còn ở những nơi núi non thì cũng không thể có rừng bảo vệ được, không đủ để che hàn khí. Nhà ở làng quê, nếu cây cối phát triển thì nhà cửa tất được sinh vượng. Cây cối mà lụi bại thì tất suy tàn. Vì thế không được chặt phá bừa bãi. Giống như người không có quần áo, chim chóc không có lông, làm sao có thể giữ ấm mà sống lâu yên ổn được? Người xưa nói rằng: trước cửa sạch sẽ quang đãng, không bị che chắn, sau nhà cây xanh tốt tươi bốn mùa, người sẽ được yên ổn lâu dài, lộc nhiều, thực sự đó không phải là lời nói sáo. Cây cối tươi tốt, sinh khí sẽ được thịnh vượng, bảo vệ mạch đất âm, đó là cách cực phú quý. Ví dụ phía đông trồng cây đào, cây dương, phía nam trồng mai trồng táo, phía tây trồng cây quý cây du, phía bắc trồng cây hạnh cây lê là đại cát đại lợi. Nếu phía Đông cây hạnh, phía Tây cây đào, phía Bắc cây táo, phía Nam trồng lê, trồng cây không thích hợp gọi là tà dâm.

Cây cối cũng hình thành khí, có liên quan đến cảm ứng và hoạ phúc, vì thế có thể trồng cây để có thể thay đổi vận hoạ. Thử đi sâu thêm, hung cát của cây cối, cây cối uốn cong ôm vòng lấy thì sẽ được hưởng phúc. Hàng cây hướng vào cửa âm khí nổi từ đằng sau. Trước cửa có độc một cây, mẹ goá con cối. Cửa đối với rừng cây, nhiều tai ương, bệnh tật.

Trước cửa nhà có hai cây, súc vật bị thương, người bị bệnh. Cây lớn ở trước cửa, lục súc không sống được. Có duy

nhất một cây ở chỗ bằng phẳng trống trải, nam nữ bất hoà. Cành lá nghiêng xiên vào cửa, khốc lóc tang thương. Cây to cổ quái, khí thông danh bại.

Cây cao ở phương Tuất, có hoả hoạn mù mắt. Dưới cây rễ thối, mù diếc bệnh tật. Cây trúc ôm vòng lấy, nhà phúc lộc đủ đầy. Cây to cạnh đầu giường, có nhiều chuyện kinh hoàng. Bên trái có cây, bên phải không có, lành ít dữ nhiều. Cây ở bên trái nở hoa đỏ, xinh đẹp khuyh gia. Cây bên trái ôm lấy nhiều lần, tài lộc lâu dài. Cây cong như lưng lừa, cả người và tiền tài đều suy. Cây khô trước cửa, có hoả hoạn chết người. Cây leo chằng chịt cột treo lật thuyền. Cây tổn thương ở phần dưới, nhiều bệnh tật. Nóc nhà có cây khô, tất có quả phụ. Cây to áp trước cửa, ít con trai không có con gái. Cây ăn quả lệch bên trái, tạp bệnh, cây tròn đại xuân, gia nghiệp không ổn định. Đầu cây hướng ra ngoài tất sẽ bị tù tội. Ngọn cây hướng thuỷ trong nhà tất sẽ có người chết đuối. Hai cây ôm lấy nhà, mất anh em ruột. Cây như con trâu phục, sống cô độc, nhiều bệnh. Bên trái có vài cái cây, vợ chồng tương khắc. Trước cửa có cây khô, vinh quý tiền tài nhiều. Cây bên cạnh uốn khúc, tài lộc đủ đầy, phía sau cây trùng điệp, phát tài phát lộc.

Bốn phía xung quanh đều có cây, ruộng vườn thiếu Đông Tây. Cây bên trái uốn khúc, phú quý công danh. Cây bên phải che khuất nhiều lần, tiền tài hưng vượng. Trước nhà có cây chết, hết đường tiền tài. Phía bên phải có cây nở hoa trắng, con cháu tiêu điều. ở các phương Nhâm Tý Quý Sửu thích hợp trồng dâu tằm. Các phương Dần, Giáp, Mão, Ất thích hợp trồng cây tùng bách. Các phương Dần, Canh, Tân, Mão, Bính, Ngọ, Đinh, Mùi thích hợp trồng cây dương liễu. Các phương Nhâm Ngọ, Quý Mùi, Thân, Canh,

Dậu, Tân thích hợp trồng cây thạch lựu. Các phương Canh, Giáp, Tân, Dậu, Thìn, Tốn, Kỉ trồng cây to. Phương Mậu Thìn, Kỉ Tị, Tuất, Càn, Hợi thích hợp là rừng bằng.

Phương Mậu Tuất Kỉ Hợi, phương Đông thích hợp cây du liễu. Phương Dần, Giáp, Mão, Ất, phương Nam nên trồng cây táo, cây hạnh nhân.

Cát hung công rãnh

Cống nước là cống âm thoát nước ở trong nhà, nên âm kín, không nên lộ ra. Khi đào đất làm công nên xem địa thế. Đào ở Tý vị thì khí không tiêu tán. Nếu cống đi thẳng thì tài không tụ. Nếu mấy nhà sống bằng một dãy thẳng thì nên đào một đường cống ngang ngoài cửa, ngoài xa cửa có chỗ thoát nước là tốt

Nếu trong nhà có ba giếng trời: giếng trước, giếng giữa, giếng sau thì giếng trời ở phía sau nên có cống nước chảy ở phương tiểu thần. Giếng trời giữa nên có cống nước chảy ở trung thần và giếng trời trước nên ở đại thần. Sau khi chảy ra khỏi nhà thì các cống ngang cũng gặp nhau là Đại cát. Nếu không chảy ra từ Trung cung gọi là vô nguyên thần. Nguồn nước ngày càng khô cạn thì nhà đó cũng ngày càng lụi bại

Tóm lại, từ trong ra ngoài hoặc là từ Trung thần xuất đại thần là cát. Nếu tiểu thần xuất trung thần, bỏ đại thần mà sau xuất trung thần, tiểu thần. Nếu cửa mở thoát nước trong nhà không có cống nước thì tiền tài không tụ. Đối cửa thoát nước thì tiền không tụ. Nước chảy ở hai bên thì được giàu có lâu dài. Nước chảy ra theo hình chữ Nhân (chia làm hai nhánh cân đối) thì tiền tài lụi bại, có chuyện và chết chóc.

Nếu là hướng Bính Ngọ thì thích hợp hồi lưu từ phương Tân, bên phải giếng trời phía trước, giếng trời phía giữa từ nước hồi lưu từ phương Canh. Giếng trời ở phía sau ta thì nước chảy ra ngoài từ phương Càn. Cứ suy luận như vậy thì khi làm cống nước sẽ không có gì là bất lợi.

Cát hung ao đầm

Ao đầm có các hình vuông hình nhọn, hình thẳng, hình khúc khuỷu.. Nó cũng có liên hệ đến Ngũ hành tương sinh tương khắc. Ví dụ như Kim đường ở phương Hoả thì sẽ bị bệnh về phổi, mũi. Hoả đường ở phương Kim thì sẽ bị thương về tim mắt. Còn nếu đào hầm xây ao thì càng làm phá diện tướng của nó, không thể hưng vượng như ban đầu được. Chỉ có nếu nó ôm lấy hướng nhà thì mới được cát lợi đại vượng. Đó là khái quát về ao đầm.

Nếu ao đầm có hình bốn phương tụ thủy, hưng vượng tốt lành. Ao giống như cái chậu, phú quý vô lượng. Nhà to ao nhỏ, nam cô nữ yếu. Ao đầm có hình đầu vịt lệch về một bên nam nữ phóng túng bừa bãi. Nhà nhỏ ao to, tiền tài phân tán. Đầm giống hình xác người, nhà có người chết, tai hoạ đến. Trước nhà có đầm to, người sống không thọ lâu dài. Sau nhà có đầm to, người nhỏ tuổi bị thương vong. Đầm ở phía trước thẳng dài, đi ra ngoài bị yếu vong. Đầm phía sau nhỏ hẹp, nhà sẽ có cô quả.

Đầm ở bên trái dài thẳng, chết xa nhà. Phía bên phải có ao đầm, phía bên trái không có, tất sẽ có quả phụ. Trước sau là ao hình nhọn, chết người lớn tuổi. Phía bên trái ao có hình thẳng, giống như một cây thương, con cháu bị hại. Ao to song song cùng với ao nhỏ, cô quả phải đau thương thâm. Ao trên qua ao dưới, con cháu phải chết sớm.

Sau nhà có ao đầm, rãnh đào, có chuyện quan phi trộm cướp. Trong nhà có ao đầm, chủ nhân chắc chết đuối. Ao có hình bán nguyệt, người trong nhà phải phân ly. Trước là ao, sau là đường thẳng, người trẻ chết, phải cô quả. Trong ao có thủy đình hung sát đến.

Ao khuyết, hướng ra ngoài, cô quả càng thương tâm. Trong ao đầm có thủy sơn, có chuyện về nhân mệnh và việc quan. Hai bên phải trái phải có ao đầm, tiền tài trong nhà được tích tụ. Nước ao có màu vàng như bùn, mắt thường hôn mê. Sau nhà có ao nhỏ, trong nhà phải nấu thuốc. Ao sau có đường thẳng ở phía trước, người lớn trong gia đình tất phải chết sớm. Trước nhà đào ao dẫn nước từ ngoài vào, thường phải khóc lóc. Trước cửa đào ao mới nhất định tuyệt đường con trai, con rể. Ao dài có một đầu nhỏ hướng vào nhà, tiền tài không ít. Ao trước nhà một đầu cạn, một đầu sâu, chỗ sâu tụ to tiền tài, chỗ nông sa thai (sẩy thai). Ao trước nhà một đầu rộng một đầu hẹp, cái đuôi nhỏ hướng đến làm nhà ở. Ao trước cửa có hình như hồ lô, người ở đời trước thì nhiều mà đời sau thì ít. Ao giống như cái đấu tròn, tích tiền bạc. Ao có hình tam giác nhiều chuyện miệng lưỡi thế gian thị phi. Nhà gần ao có nước chảy mênh mông, ba đời khuyh bại.

Chương 9

NHỮNG ĐIỂM CHỦ YẾU TRONG DƯƠNG TRẠCH (NHÀ Ở)

Định vị nhà ở:

Tốn Ty Bính Ngọ Đinh Mùi Khôn	
Thìn	Thân
Ất	Canh
Mão	Dậu
Giáp	Tân
Dần	Tuất
Cấn Sửu Quý Tỵ Nhâm Hợi Càn	

Luận về phương hướng tụ thủy

Có 24 trường hợp Lành dữ liên quan đến việc tụ thủy. Thường thì nó không tách rời 2 khí Âm Dương. Việc Thủy qui hay lõm sẽ biết được chủ nhân dữ hay yên.

Cung Càn tụ thủy (xem hình trên) gọi là Đoạn Kiều thủy, sẽ tổn Tam môn.

Cung Hợi tụ thủy gọi là Tiến phúc thủy, sẽ cát khánh.

Cung Vương tụ thủy gọi là Phong hàn thủy, chủ cát tường.

Cung Tý có thủy gọi là Thọ mệnh thủy, thiên địa đều phú quý.

Cung Quý tụ thủy gọi là Phá tài thủy, chủ đại hung.

Đất Cấn có thủy là cung Tý, khuyết lại xuất hiện tàn phế vô dụng.

Cung Dần tụ thủy gọi là Quán Nhĩ lũng (điếc tai).

Phương Giáp có thủy gọi là Hoàn tắc thủy chủ phú.

Phương Mão hữu thủy gọi là Tam ấn thủy, chủ nhân cát lợi.

Cung Ất tụ thủy gọi là Hoa bàn thủy, mặc dù phú quý nhưng thông dâm.

Đất chấn có thủy gọi là Tam Âm thủy chủ nhân cát lợi.

Cung Ất tụ thủy gọi là Vượng khí thủy, hay còn gọi là Thanh Long phù thủy, sẽ vượng nhân đình.

Phương Tỵ có thủy gọi là Văn tinh thủ hương phú quý vân trình.

Cung Bính có thủy là Môn thủy, cả nhân lẫn tiên tài đều vượng.

Phương Ngọ có thủy gọi là Hồ thủy, chủ phú quý tốt lành.

Phương Đinh có thủy, âm phúc người nữ sẽ được hưng vượng.

Cung Mùi có thủy gọi là Hoàng tuyền thủy, còn gọi là Thủy nhập kim địa sẽ vô tình.

Cung Khôn có thủy gọi là Sát kim thủy, nhân hung.

Cung Giáp có thủy gọi là Bạch hổ thủy, sẽ tổn mẹ già.

Phương Canh có thủy gọi là Phát khoa thủy, vừa cát vừa hung.

Cung Dậu tụ thủy gọi là Lộ kim thủy, chủ nhân cát lợi.

Cung Tân có thủy gọi là Trường thọ thủy, mọi việc đều được tốt đẹp.

Cung Tuất có thủy gọi là Bại tài thủy, sẽ phạm vào hung thần.

Luận về cát hung đào giếng

Chỗ đào giếng trong nhà ở có lành dữ. Thường thì nước ngọt là cát, nước nửa ngọt là hung. Nếu nước có vị là (đắng) là đại hung.

Cung Càn đào giếng, Tam môn đều bị tổn nhân khẩu.

Cung Khảm đào giếng xung trạch, tổn thọ sơn nhị môn.

Cung Cấn dương trạch là Tử Tôn sơn, có giếng gọi là viết tuyệt hộ, trưởng môn tuyệt hậu, con cháu không tồn.

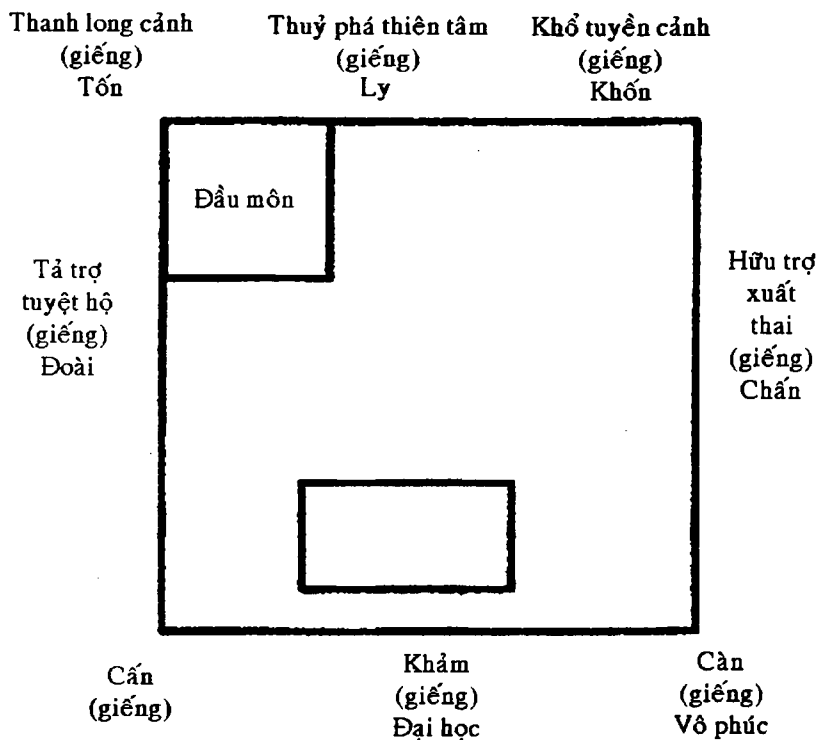

Hai eo (cung Chấn, Đoài) có giếng, gọi là xuất thai cảnh hoặc tuyệt hộ cảnh, sẽ tuyệt đường con cháu.

Cung Tốn đào giếng gọi là Thanh long cảnh, đại cát.

Cung Ly có giếng gọi là Thủy phá thiên tâm, nhất định sẽ có người chết gia bại, chuyện kiện cáo thị phi hàng năm không dứt

Cung Khôn có giếng gọi là Khổ tuyên cảnh, nước ngọt gọi là tiến phúc cảnh có lợi tổn hại.

Luận cát hung 8 phương hãm, hổ trong nhà

4 phương 8 hướng 24 long mạch của dương trạch đều không thể đào hãm bữa bãi được. Nếu là hao tiết mất địa khí sẽ tổn hại lai long, mang họa đến.

Cung Càn có hãm, tổn nhân khẩu, tuyệt đời sau, chỉ bởi vì núi Thái sơn bị hại nên mới thế.

Cung Khảm có hãm, nhị môn bị hại, nghèo khổ.

Có câu thơ: Cung Khảm thọ sơn nếu có hãm, thì người nghèo khổ mãi không thịnh lên được. Phương Khảm đào đất đi cũng không lành, đời sau bị tổn nhân đinh.

Cung Cấn, Tứ Tôn sơn thích hợp cao, không nên bị lõm xuống.

Có câu thơ: Cung Cấn có đâm tuyệt đường con cháu.

Không được rời chỗ lỗi cao đi chỗ khác. Nếu không giữ lại chỗ lỗi cao thì người đời sau tuyệt không còn gốc. Cung Chấn không thể có hãm, nếu không sẽ làm tổn hại đến lai long, tiết địa khí, nhân phẩm sẽ bị tổn hại, có chuyện kiện cáo.

Cung Li không nên có hãm. Cung này có hãm không phải là lành, sẽ làm hao tiết Địa khí.

Hung dương trạch: Phía trước là Tốn, Bính, Ngọ, Đinh, Mùi không nên đào hầm. Nếu có hầm xung trạch, một là Chu tước đầu giang, hoặc là Thủy phá thiên tâm, hầm huyết bàn, hầm đối khẩu, hầm phá điện, hầm trương khẩu.

Nếu phía trước có thủy tự đến kết tụ thì là Thiên kiđường thủy, đó là phú quý. Nếu phía trước đào hầm, thì nhân cũng (nghèo khó), thư hương không kiện, cung tinh không hiểu, con cháu ngu mê, người chết bại gia, chuyên kiện cáo thị phi.

Nếu hai bên phải trái trước cửa chính có hầm, gọi là khóc con đau lòng, không có lợi cho chủ, mất con chôn vợ.

Cung Khôn có hầm gọi là Bạch hổ trương khẩu, tổn hại người nhỏ tuổi, thương con cháu, tuyệt nhị môn. Người thân vô tình, anh em tranh chấp.

Cung Đoài thuộc Kim, Thổ có thể sinh Kim. Nếu có hầm thì Kim không có gì nuôi dưỡng, vì thế tổn hại huyết, tài. Có câu: Cung Đoài không nên ở Khảm thủy, Bạch Hổ, nhân khẩu gia tất phá, sẽ bị tổn hại đến tiền tài, nhân gia bại. Không có Thổ Kim làm sao mà sinh ra được.

Luận cát hung 8 phương hầm kho trong nhà

Bốn mặt tám hướng của Dương trạch đều không thể làm hầm dưới đất thành kho chứa đồ được. Nếu làm thì sẽ hung. Có câu: Hầm thiêu Tam sơn, khí yên cứu linh là hung ác.

Tây Bắc cung cần làm hầm, thiêu cháy phúc sơn Tam môn miếu, con cháu tổn hại, gia tất bại, đó là do đất đó không có gốc rễ.

Cung Khảm là thọ sơn, phía sau lưng mà có hầm thì tổn hại đến người nhỏ tuổi, con cháu bị thương, sẽ tuyệt hộ.

Phía Đông cung Chấn vốn thuộc Mộc. Nếu làm hầm ở phía xa thì cát, gần thì hung. Mặc dù Mộc gặp Hoả thì vượng địa khí nhưng nếu gần thì Mộc làm sao mà sinh sống được.

Cung Tốn gọi là phương vượng khí hay gọi là Thanh Long. Nếu làm hầm thì không lành, tổn hại đến người trẻ, nhà tất sẽ khuynh bại

Cung Li nếu làm hầm gọi là Hoả phá thiên tâm, chủ nhân vong gia, mất người tuyệt hộ

Cung Khôn là Thổ lệnh đương quyền. Thổ có thể sinh Kim là thuận. Nếu làm hầm kho, Hoả có thể khắc Kim nên Hung ai cũng biết. Có câu: Cung Khôn gọi là Bạch Hổ đầu, thiên hoả lập hầm, chủ nhân sâu, chuyện thị phi kiện cáo, lại chết người. Có câu: Cung Đoài làm hầm kho thì nhân hung Hoả có thể khắc Kim, thương tổn người đàn ông trong nhà. Cung này có hầm hung chiêu hoả, sao lại phải thêm hoả để tranh chấp thêm?

Luận cát hung phòng chứa dầu

Cung Càn làm phòng chứa dầu (toạ Bắc hướng Nam, Khảm trạch đồ) sẽ sinh bệnh điên.

Cung Khảm làm phòng chứa dầu thì đại thọ, nhưng gần mới lành xa thì dữ.

Cung Chấn làm phòng chứa dầu, con cháu bị thương, nhưng nữ chủ nhân thì quý.

Làm phòng chứa dầu tổn hại bên đông, sẽ có người trẻ chết.

Phía Đông nhà làm phòng chứa dầu, phía Tây không có người cũng không lành. Nếu có người sống bên Đông, người trẻ tuổi gặp Diêm vương.

Cung Tốn làm phòng chứa dầu là Càn, Hợi, Dậu long, sẽ được phú quý nhưng người nữ thì bị bệnh. Có câu: Cung Tốn của nhà làm phòng chứa dầu, cung nhân không lâu dài, chỉ sợ người nữ hay mắc bệnh, người trẻ tuổi vượng không được lâu.

Cung Li xung cửa làm phòng chứa dầu, chủ nhân hung, tam môn thương. Có câu: Nhất luận ở cửa phòng làm phòng chứa dầu, 20 năm nữa có tổn thương. Nhà đó nhất định phải đổi chủ, không tin nhất định sẽ có người chết.

Cung Khôn làm phòng chứa dầu tổn thương đến người trẻ tuổi xuất hiện chuyện kiện tụng thị phi. Chủ nhân không thọ, mọi việc đều hung.

Luận cát hung để lập miếu:

Phía sau dương trạch có miếu, có cái lợi có cái hại. Nhà ở phía trước miếu thì lành, ở sau miếu cũng lành, ở bên phải hay trái thì hung. Cung Khôn là đất Bạch hổ mà có miếu là hung, sẽ có chuyện kiện tụng thị phi. Có câu: Cung Khôn thạc miếu không tốt lành. Chuyên kiện tụng, thị phi làm khuyh gia. Cung Khôn, cửa miếu hướng Bắc gọi là Bạch Hổ há miệng, sẽ bại người trong nhà, hung cho cha là khó tránh.

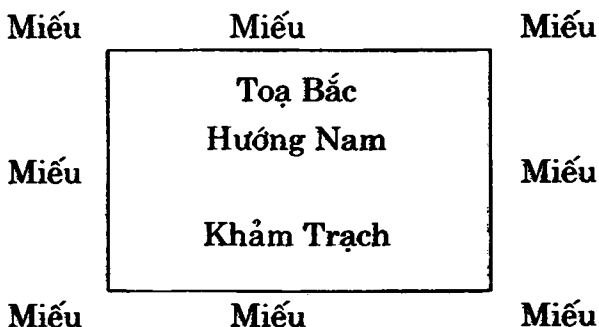

Hai cung Khôn, Tốn có miếu là Nhị hổ quần Dương, tổn hại con cháu. Có câu: Nhị hổ quần Dương thương con cháu, chủ nhân bản cùng lại gặp hung, con cháu khó khăn nhà tất bại... Có miếu gọi là Bạch hổ ngự thi sẽ bại gia tuyệt hộ. Có câu: Cung Đoài dương trạch có miếu đường, bạch hổ ngự thì có người bị thương.

Cung Càn có miếu gọi là Bạch hổ thực phúc, người bị bản hàn, có trộm cắp.

Cung Cấn có miếu gọi là Bạch hổ thực tử, sẽ có chuyện kiện tụng lại tuyệt hộ. Có câu: Cung Cấn có miếu chủ nhận hung. Hổ trắng ăn con không lưu tình. Nếu không biết mà lựa chọn nhà để ở, con cháu chết hoạ không nhẹ.

Cung Tốn có miếu gọi là thân tiền, gia bại, có trộm cướp, dâm loạn. Có câu: Cung Tốn có miếu long hổ giao, áp làm vượng khí không kiên cố, hay có chuyện tai hoạ, mọi việc không thuận lợi, ngoài 3 lí là cao.

Luận cát hung cây cối

Trong nhà có cây trúc từng tầng từng lớp sẽ sinh con có hiếu lại thông minh, vợ chồng vẹn toàn, nhân đình vượng. Cửa nhà có cây dâu to, hại người trẻ tuổi, khốc lóc vì thương, bệnh tật trầm trọng.

Trong nhà có cây ngô đồng, khuynh đảo nhân đình. Trước cửa có cây quí thì phú quý, 60 năm sau sẽ xuất hiện quí nhân, trong ngoài nhà không thể thiếu.

Bên trái nhà trồng cây liễu có lợi, hưng vượng tiền tài, sức khoẻ. Bên phải nhà trồng cây thì phú cường. Sau lưng nhà trồng cây du thì phú, có cây ấy ở phía sau ma giữ không xâm phạm được. Nhà trồng cây Bạch dương thiệt

thời cho con cháu, mặc dù nhà cũng giàu nhưng khóc lóc không ngừng, chủ nhân bất an làm sao mà lành được.

Làm sao con cháu nhà người ta nghèo khó, đó là vì sau nhà từng trồng cây xuân.

Làm sao người ta bị thương mắt, cây táo xung cửa là cái đinh làm đau mắt.

Làm sao con trai nhỏ nhà người ta lại bị thương, cây dâu xung cửa chiêu quỷ thần.

Làm sao nhân đinh, tiền tài nhà người ta vượng, cây bách trồng thành hàng.

Nhà trồng cây liễu cũng là cường, có lợi cho mọi chuyện của chủ nhân.

Chương 10

NGƯỜI ĐỜI BIẾT ĐƯỢC NHỮNG ĐIỀU NÀY, ẢNH HƯỞNG RẤT LỚN

Luận cát hung dương trạch gần mộ

Trước mặt nhà có mộ gọi là dương đuổi âm, tổn thương người trẻ tuổi, đau mắt. Trên núi Tử Tôn Đông Bắc dương trạch nếu có mộ thì sẽ tổn thương người lớn tuổi

Sau lưng nhà có mộ là âm đuổi dương, mấy đời liên tiếp có người chết trẻ. Hai bên phải trái nhà có hai phần mộ, nhà ở giữa là hai âm một dương, con cháu sẽ không được lâu dài. Người và ma quỷ làm hàng xóm của nhau, tai hung không thể ở được. Góc Tây Bắc ở nhà có mộ là Bạch hổ thực phúc, sẽ tuyết tam môn nhân

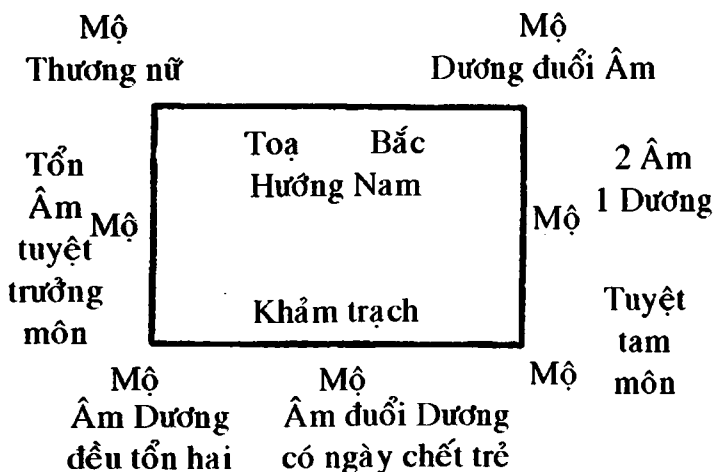

Luận cát hung cầu quanh vườn

Xung quanh 4 phương 8 hướng nhà ở nếu có cầu, tuy theo vị trí có lợi và hại khác nhau.

Đầu cầu không được xung dương trạch (nhà ở) và âm trạch (mộ), nếu có tương xung, dùng vật áp thẳng chôn ở đầu cầu sẽ là đại cát.

Cung Khảm có cầu gần thì hung, ngoài 10 bước gọi là Huyền vũ không lợi mà cũng không hại. Bất kể gần hay xa đầu cầu mà xung vào nhà thì là Hắc hổ tuần sơn, đại hung.

Cung Cấn làm cầu, có lợi cho danh lợi nhân đinh, con cháu giỏi giang thành đạt, đó là tốt lành. Cung Chấn thuộc Mộc không thể làm cầu. Cung Tốn là thanh long khuyến thủy làm cầu, sẽ cát lành phú quý. Thanh Long khuyến thủy đa tình, người sống ở đó mãi không ưu tư.

Cung Khôn là Chu tước đầu giang không thể làm cầu. Cung Đoài là Kỉ trắng há miệng, chủ nhân tuyệt họ. Cung Càn làm cầu gọi là Bạch hổ thực thần phúc, anh em ruột thịt vô tình.

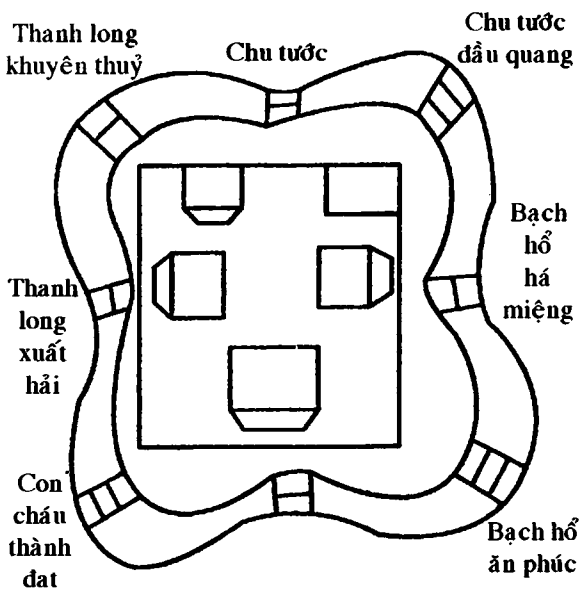

Luận 24 phương thủy phân Âm dương

Hướng thủy đến và đi đều có hung có cát, thủy phân 36 chặn hai khí âm dương. Tý, Quý, Sửu, Cấn, Giáp, Thìn, Ty, Bính. thuộc Dương, Ngọ Đinh, Mùi, thuộc âm, Khôn, Thân, Canh, Dậu, Tân, Tuất, Càn, Hợi, Nhâm cũng thuộc dương. Những cái nói đến trước dùng dương để luận, những cái nói đến sau dùng âm để luận.

1. Hoàn bao thủy (nước bao xung quanh): phía trước mặt, đông tây có dòng nước, phải trái giao nhau, chủ nhân phú vượng vô ưu.

Phía trước nhà có thủy là phú quý. Có chỗ tụ hoặc nước động (tử thủy) thì sinh nhiều con gái, ít con trai.

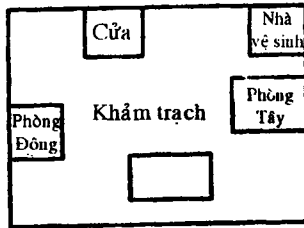

2. Yếu đối thủy (nước thất lưng) sau lưng, Dậu thủy nhân mảo đến bao lấy xung quanh, vợ chồng hoà thuận. (cũng giống như chiếc thất lưng trên cơ thể con người ôm vòng lấy, vượng nhân đình, phú quý hữu tình

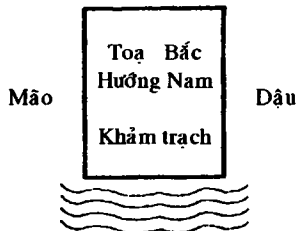

3. Bát tự thủy (Thủy hình chữ V) Trước cửa có thủy chia làm đôi thành hình chữ V, anh em bất hòa, vợ chồng không thuận, tiền tài không tụ, việc gì cũng hung.

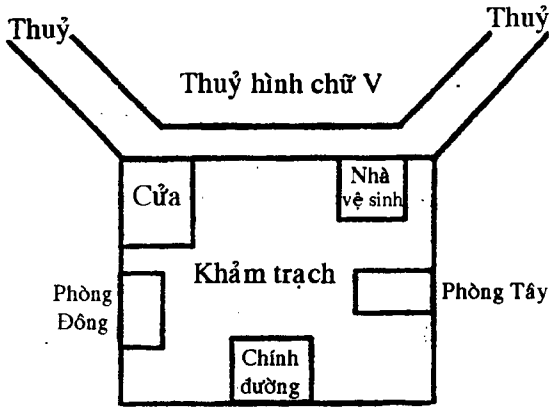

4. Vô tình thủy: Tuất thủy phản nhân, chảy đi từ cung Cấn vô tình thủy không quay trở về, con cháu lông bông, tiền tài không tụ, như nhân thường lo lắng. Sau nhà có thủy xung vào góc tường, chuyển hướng Đông Bắc, gọi là vô tình thủy, con cháu lông bông không cơm ăn áo mặc.

5. Thủy phá thiên tâm: Trước nhà có thủy xung thẳng đến là thủy phá thiên tâm, gia bại nhân vong, nhiều chuyện kiện tụng thị phi.

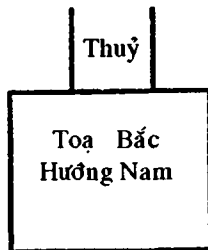

6. Xung phát thủy: Thủy ở thọ sơn đến xung, sẽ có người chết trẻ, người nữ hay dâm loạn, con cháu lông bông.

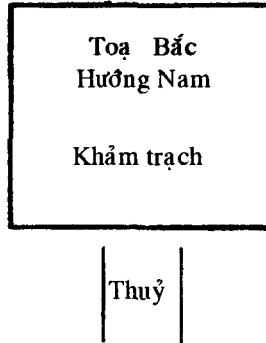

7. Dâm loạn thủy: Thủy trên tôn tử sơn xung đến, nam nữ dâm loạn thực đáng thương.

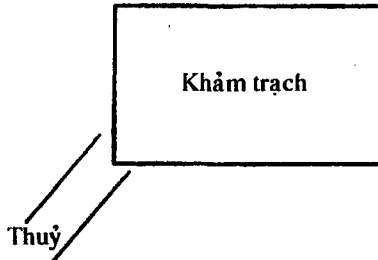

8. Huyền yêu thủy: (thủy treo ở bên eo). Phần eo của vườn nhà bị thủy xung một bên hoặc 2 bên gọi là huyền yêu thủy, chủ tuyệt hộ. Hai cung Mão, Dậu xung đến phần eo, con cháu mất gốc làm sao mà phát triển được.

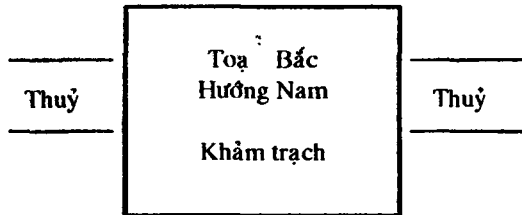

9. Quán Nhĩ thủy (Thủy tưới vào tai): Cung Dần, Tuất bị thủy xung đến, ít nhiều cũng có người bị nặng tai. Quán nhĩ thủy phần nhiều là không lành.

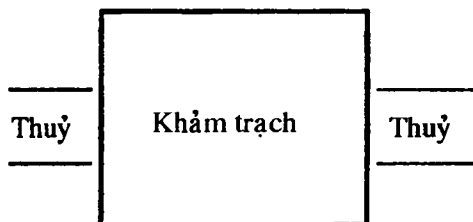

Dương trạch luận đường sá

Trước cửa có đường càng ngày càng to ra, nhân khẩu thường được bình yên. Đường trước cửa nhỏ hẹp âm nhân (đó là người phụ nữ) nhất định bị nguy nan. Trước cửa không nên có đường hình chữ V, sẽ có nghịch tử phá gia. Đường trước nhà mà có đường hình cây cung cong cong hướng ra ngoài chủ cô quả.

1. Thương nhân lộ: Trước mặt nếu có đường xung thẳng đến thì đường đó gọi là thương nhân lộ (đường làm đau mắt) giống như chiếc tên làm người ta kinh hãi

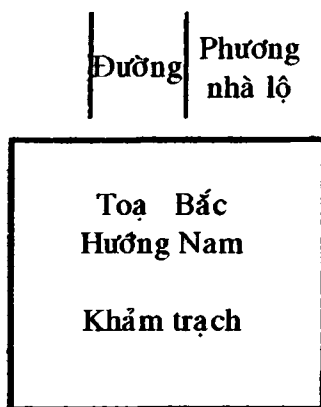

2. Dạ lộ hình: Dạ lộ ở đằng sau, thường có trộm cắp, phá gia lâu ngày con cháu cũng học thành trộm.

3. Đường mang kiếm giết con (xem hình), đường mang kiếm giết con đến từ phía sau có tổn thương cho người trẻ, con cháu không sinh trưởng được.

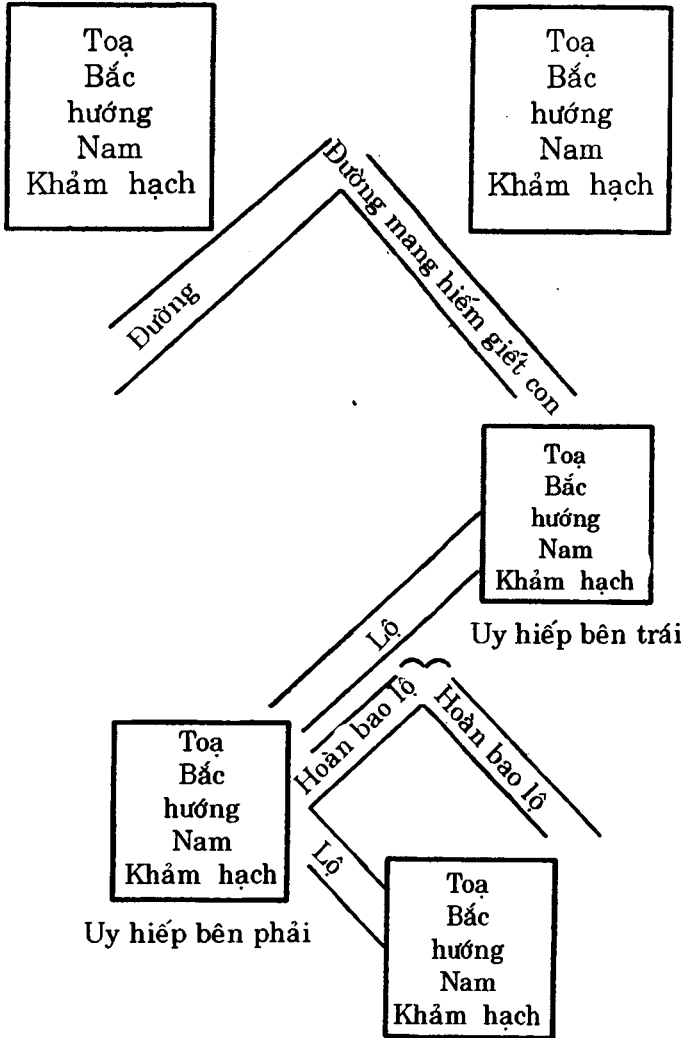

4. Kiếm xuyên bên phải uy hiệp (xem hình trang 126, bên phải phía trên). Cung Cấn nếu có đường thẳng xung đến uy hiệp bên phải, họa không nhẹ. Trường môn có thể tổn hại, nhân không vượng, chỉ bởi vì hung lộ làm thương mắt

5. Tên tiên uy hiệp bên trái (xem hình trang 126, bên phải phía trên). tiên uy hiệp bên trái là cung Càn, đường này cũng giống như cung Cấn, tổn hại người Nam, không lành

6. Hoàn bao lộ: (xem hình trang 126 bên phải phía dưới) (đường bao quanh). Phía trước có đường giống như chiếc cung cong, xa thì lành, gần thì hung. Phía bên trong của chiếc cung cong gọi là hoàn bao, nhất định sẽ được phú quý cát tường. Đường đông tây bao quanh trước nhà gọi là hữu tình lộ, sẽ phú quý hay còn gọi là tân nguyệt lộ, là đại cát. Nhưng nếu gần nhà quá thì lại hung

7. Phản cung lộ (hình dưới). Phía trước nhà có đường giống như chiếc cung phản, không cát lành mà chủ hung khó bảo toàn cho người già trẻ, trong cung dễ có chuyện dâm loạn.

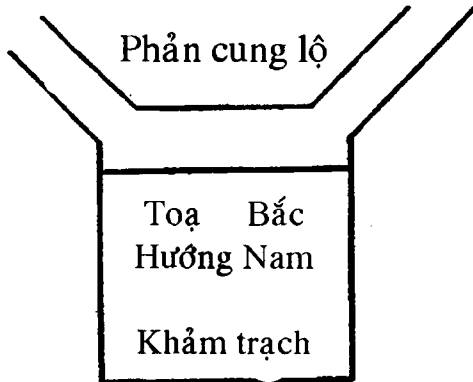

8. Nữ tử hiển âm lộ (xem hình dưới), cung Cấn có đường đến là cát tường, gọi là dâm nữ gặp thiếu lang, đột nhiên trong lòng, mạnh nhất động, trưởng môn có nó mà tổn gia.

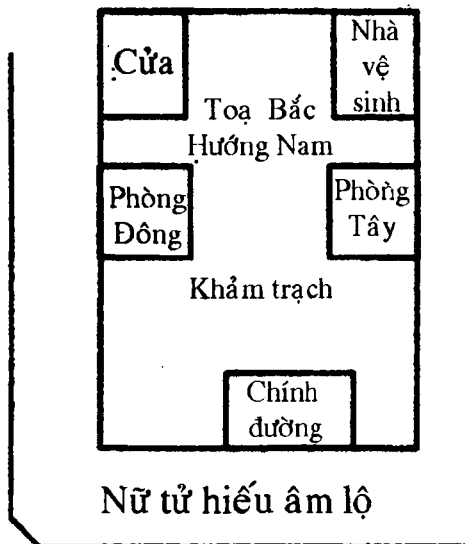

9. Rắn già thè lưỡi, cung Tốn có đường bán hung, mặc dù có phú quý, người trẻ khuynh, tiền tài sức khoẻ làm sao hung được. Đường rắn già thè lưỡi tuyệt đối không hung.

10. Đường hình chữ Cảnh, cũng gọi là đường 4 mặt. Bên ngoài nhà có đường vây 4 phía, nếu có đường như vậy chủ nhân bị hung.

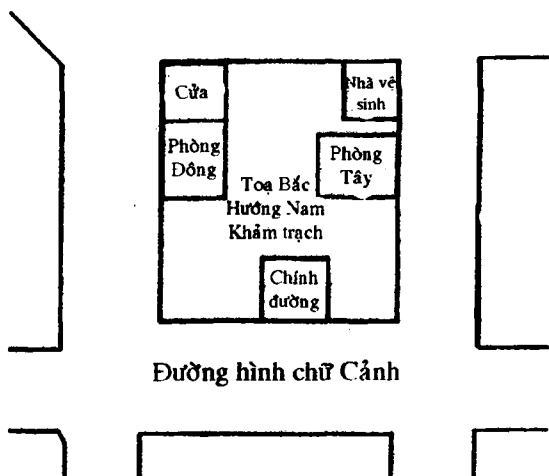
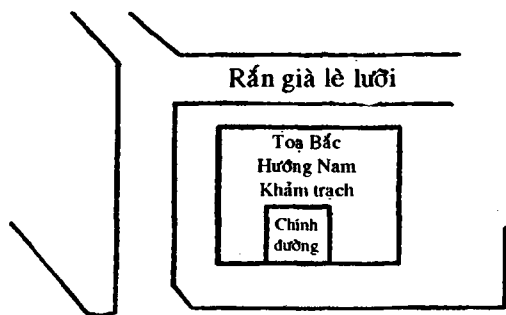

Luận về cửa

Phi Hồ có nói: Có thể cùng thế nhân tạo 9 mộ nhưng không thể cùng thế nhân mở 1 cửa, cửa không thể mở lung tung, nước không thể chảy lung tung. Nếu sai dùng huyệt vị tùy ý mở cửa không tuân thủ theo định hướng thì họa sẽ đến. Thiên tử cửu môn, nhà có nhiều cửa thì chỉ nói về cửa chính.

Hà Đồ có viết: Tây Bắc là Thiên môn, Đông Bắc là Địa môn, thủy, vân, thiên, không đủ, Tây Bắc còn gọi là Trung

Thiên môn. Đông Nam cung là Địa môn, Kim Đường kinh có viết: Toạ âm (Bắc), hướng dương (Nam) mở thẳng cửa Bính. Toạ dương hướng âm mở cửa Càn. Toạ Đông Mộc hướng Tây Kim mở cửa Canh. Toạ Tây Kim hướng Đông Mộc mở cửa Thìn. Bốn trường hợp trên đều thịnh, còn lại mở cửa đều không tốt lành.

Cửa hình chữ Bát cao rộng thì sinh nhiều nữ, cần nhiều ánh sáng và thuộc tương nhiệt. Cánh cửa phải giống nhau, nếu cánh bên trái mà to thì phải đối vợ, cửa bên phải to thì cô quả.

1. Toạ Bắc hướng Nam thích hợp mở cửa Bính. Có câu: Toạ Bắc hướng Nam cửa Bính xương, Thiên nam cát tinh hiệu tham lang, sống ở đó sinh môn tài môn đều vượng, đại cát đại lợi mãi an khang. Toạ Bắc hướng Nam mở cửa hướng Tý không có lợi, chủ nhân hung, chỉ vì Kỉ Hợi có một xung, con cháu tiêu điều hoạ không nhẹ.

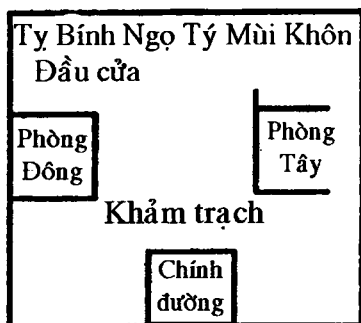

2. Toạ Đông hướng Tây thích hợp mở cửa hướng Canh (hình dưới), phòng Đông làm phòng chính, Nam thất trên vị trí Canh đó mở cửa sẽ tốt lành phú quý. Nếu toạ Đông hướng Tây mở cửa Tây, tuyệt mệnh tinh là phá quân. Mão Dậu tương xung, nhân đình khổ, đời sau nhất định tuyệt mất gốc.

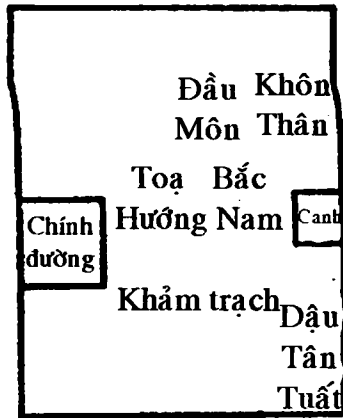

3. Toạ Nam hướng Bắc mở cửa Khảm (Tý) (hình dưới). Nhà toạ Nam hướng Bắc mở cửa Tý gọi là Nam diên niên, sẽ được trường thọ, vượng người trẻ cũng gọi là Hoả tại Thuỷ tại ngoại, vì là thuỷ hoả tương tế, cũng là đại phúc tinh. Có câu: Diên niên đại phúc làm chủ quân, trường thọ cát lợi càng không tham.

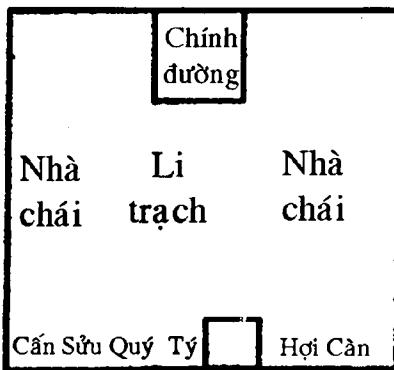

Nhà
toạ
Nam
hướng
Bắc
mở cửa
Khảm

4. Toạ Tây hướng Đông mở cửa Thìn (hình dưới). Cư Đoàn hướng Chấn, Cát tường đến, cung Thìn làm cửa, long hiện cả người và tiền tài đều vượng, nhiều chuyện vui mừng.

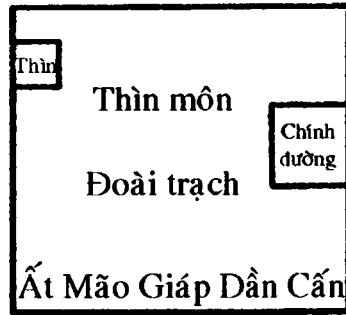

5. Toạ Bắc hướng Nam mở cửa Mậu, người đời sau đại thọ, không có lợi cho người trẻ tuổi, sinh nhiều bệnh tật chỉ bởi vì tai bị thông khí.

6. Toạ Bắc hướng Nam mở cửa Ngọ phạm vào Tý Ngọ tương xung, người đời sau thọ, hay bại tuyệt hộ.

7. Toạ Bắc hướng Nam mở cửa Quý, tổn hại người lớn tuổi, bại gia nghiệp, có chuyện dữ.

8. Toạ Bắc hướng Nam mở cửa Dậu, gọi là cửa lưng eo, tuyệt đời sau, chỉ vì Mão Dậu tương xung, cũng gọi là hoá hại môn, đó chính là lộc tồn tinh, nếu phạm vào sao đó nhiều chuyện dữ.

10. Toạ Đông hướng Tây mở cửa Mậu, chủ quĩ đương quyền canh đoài quân, trong Cửu tinh không Cát, nếu phạm vào sao đó mệnh không tồn. Mậu thuộc Thổ, Mộc khác Thổ là hung.

11. Toạ Tây hướng Đông mở cửa Mão, sẽ phạm tuyệt mệnh và phá

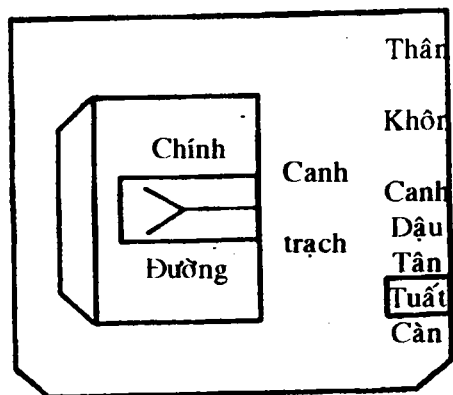

quân, Mão, Dậu nhất xung, làm sao mà cát lành được, sau này con cháu mệnh không tồn. Kim có thể khắc Mộc, lại phạm vào Mão Dậu tương xung nên có chuyện dữ, tổn nhân khẩu.

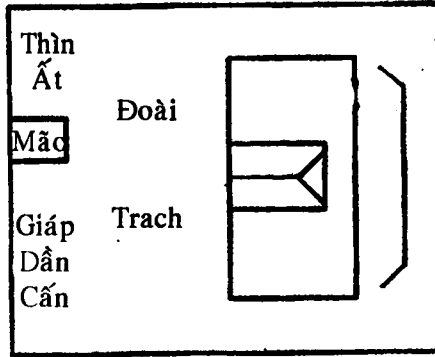

12. Toạ Tây hướng Đông mở cửa Dần, càn long nhập cung, nhất định tham, càn nhập thanh long hoá đến thân. Nhà toạ Tây hướng Đông mở cửa Dần, Dần là Hổ thật, không được mở cửa. Nếu là Khôn Canh mặc dù cát, nếu là càn hội long chân, càng thêm hung.

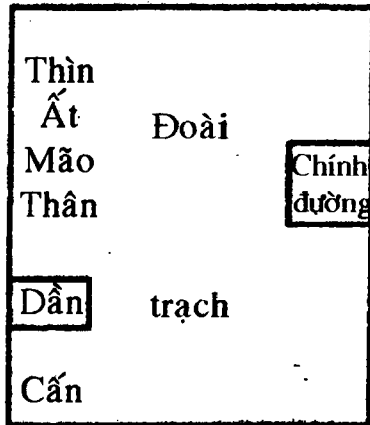

Luận về lầu trên cổng:

Nếu làm lầu trên cổng mà không cao áp chế chính đường thì sẽ tổn hại đến con nhỏ. Phòng ở 2 bên mà cao áp chế đường chính thì phải đổi vợ, tổn hại cho con, nhiều chuyện miệng lưỡi thị phi. Lầu trên cổng nên vuông vắn, ngay ngắn, người thuộc Thổ ở. Không được làm giống hình quan tài, ở giữa cao, hai bên hơi nghiêng thì được. Nhà to mà cổng nhỏ gọi là tắc khí, sẽ sinh bệnh tật. Nhà nhỏ cổng to gọi là thoát khí, sẽ lụi bại tiền tài.

Luận về móng nhà khuyết

1. Nhà toạ Bắc hướng Nam khuyết Quý (hình dưới): sau này chủ nhân bị tuyệt đường con cháu.

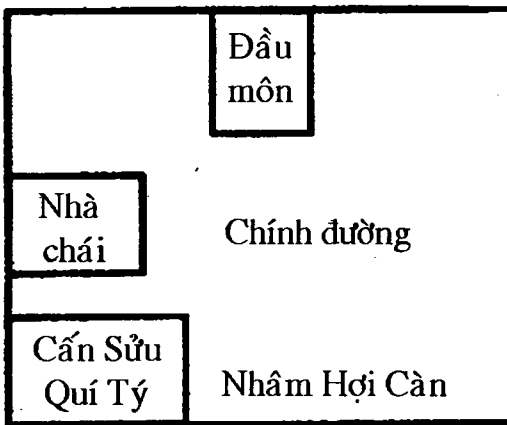

2. Nhà toạ Bắc hướng Nam khuyết Nhâm (hình dưới), nhà khuyết Nhâm rất không tốt lành, vợ chồng bất toàn sẽ phân li, con cháu nghèo khổ, tiền tài phân tán, chỉ bởi vì Tây Bắc không đủ mập, ba mặt có hướng tổn hại con cháu.

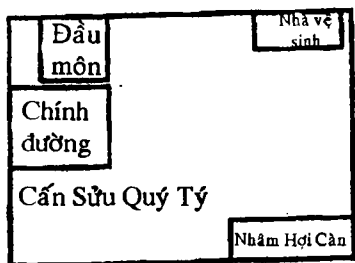

3. Toạ Bắc hướng Nam khuyết cung Bính (hình dưới) không lợi cho trưởng môn chỉ bởi vì đã làm đứt đầu Thanh long, nữ thịnh nam suy bị giày vò.

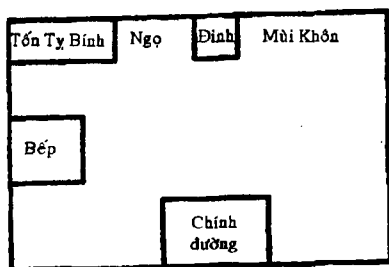

4. Toạ Bắc hướng Nam khuyết Đình (hình dưới) Bạch hổ gãy đầu, chủ nhân bị hại, người sống ở đó không làm được việc gì ra hồn, không có công danh.

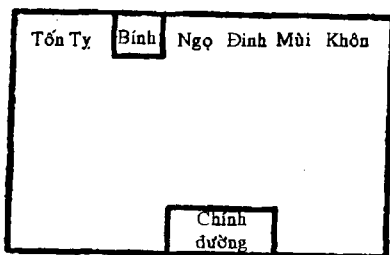
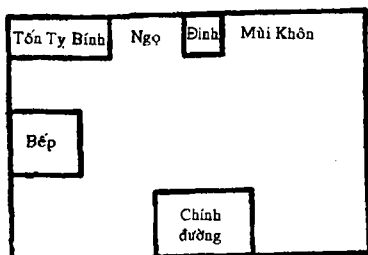

5. Phú quý trạch (hình dưới). Phía trước hẹp sâu rộng, vừa sinh nhiều tiền tài lại có nhiều chuyện vui, bốn góc vuông vẫn được an Khang.

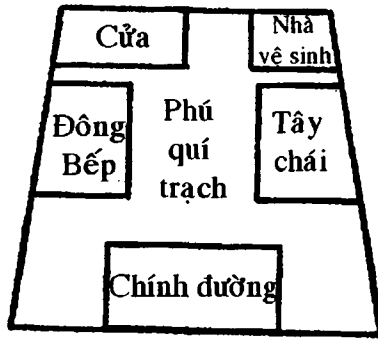

6. Nhà đổi chủ (hình dưới), trước rộng sau hẹp giống như chiếc quan tài, nếu cứ cố ở thì sẽ không được an khang. Trong vòng 60 năm phải đổi chủ mấy lần, việc gì cũng không lành thường có tai ương.

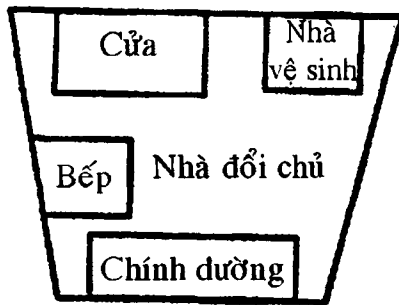

Luận Dương trạch liên với kênh rạch mương máng

1. Toạ Bắc hướng Nam, thuỷ sinh ở Đinh. Thuỷ qui về Đông là phú quý thịnh, có cửa thông sẽ vượng lộc sức. Thuỷ qui về Đông, mãi mãi không có gì hung. Nhà toạ Bắc hướng Nam mở cửa Bính, xuất Đinh thuỷ nhân cung Chấn gọi là Thuỷ qui Đông, vượng chủ phú quý, vượng nhân đinh, hưng lộc sức. Thuỷ vòng qua cửa là cát, không qua cửa là hung.

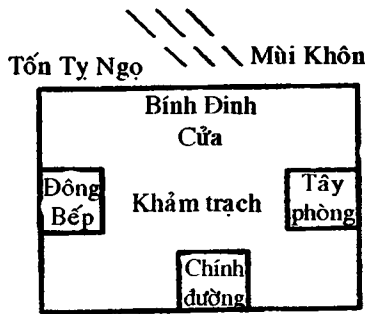

2. Vô tình thủy (hình dưới): Toạ Bắc hướng Nam thủy chảy đến Đinh, chảy vào cung Đoài vẫn không nghỉ, tên của nó gọi là vô tình thủy, ruột thịt vô tình, tổn thương người trẻ tuổi.

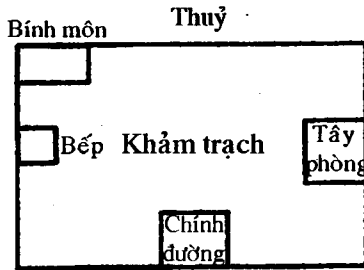

3. Cửa lớn nước chảy (xem hình dưới) chủ nhân nghèo khó, con cháu lông bông, tiền tài không tụ, vô gia nghiệp.

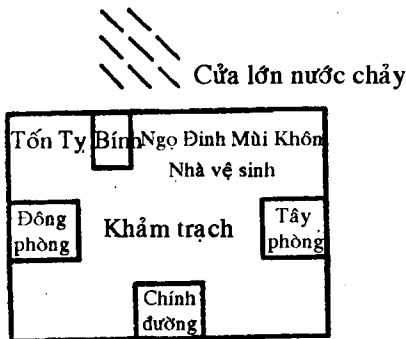

4. Phân thủy trạch (hình dưới), một nhà có 2 dòng nước chảy đến, vợ chồng không được lâu dài, tiền tài không vượng, tổn hại người trẻ tuổi, nhân gia bại, nguyên do là ở đó. Vị trí nhà ở không được có hai kênh mương, rãnh nước chảy đến.

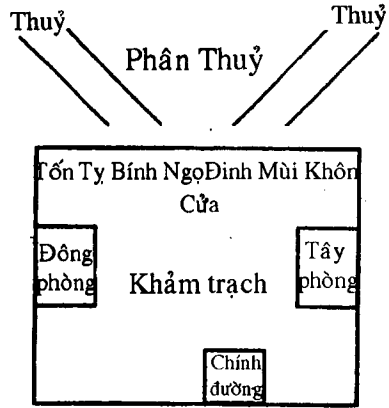

Cát hung về vị trí của nhà

1. Phú quý trạch (hình dưới). Tìm ra điểm phú quý ở giữa phía trước và sau, cùng với thế gian tạo thành thiên lương, có thể luận theo âm dương, địa lý, con cháu đời sau sẽ được hưng thịnh. Tìm ra điểm ở giữa trước sau phòng khách và phòng chủ gọi là xương thiên, cùng tồn tại với thế nhân sẽ được phú quý, nhiều chuyện vui, phòng của chủ nên cao hơn phòng của khách, thích hợp thuận to lớn.

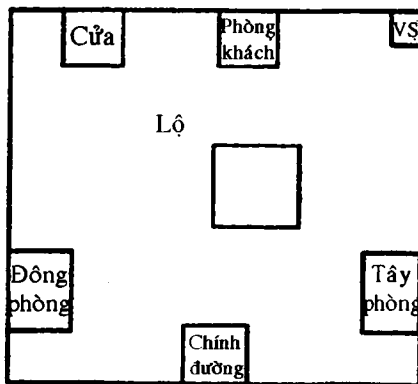

2. Nhà sai cửa: Có câu: Cửa nhà cửa chính không đúng, cả nhà phân tâm, rất nhiều hoạ, cũng như có lòng dạ tốt khó đổi, mở miệng nghiêng răng làm sao nói được lời nào. Nhà mà có cửa chính, cửa sổ của phòng chủ, phòng đông, phòng tây không đúng gọi là mở miệng nghiêng răng, sống trong ngôi nhà đó, chủ nhân khí bất tri, anh em tranh chấp vô tình, tốt bụng với người thường sinh lòng hoài nghi.

3. Nhà chiêu hoạ dưới. Mở miệng chiêu phúc là do cửa cao ở cung Ly, hoạ làm sao mà tiêu được. Mặc dù có vải che nhưng cửa chính quá cao gọi là trương khẩu trạch sẽ nhiều chuyện miệng lưỡi thị phi, kiện cáo. Mặc dù người lớn tuổi thành công danh, người sau có người làm quan to nhưng đều không thọ.

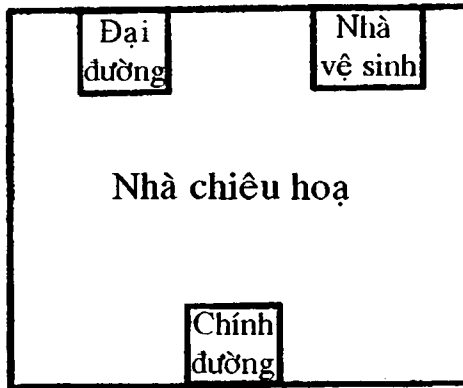

4. Huyền yên trạch: Nhà có những căn phòng cân xứng ngang eo, người lớn tuổi mệnh không dài, người nữ nhiều bệnh. Nhà này nhiều hoạ. Nhà không có phòng của chủ cũng gọi là huyền yên trạch, tổn hại đến nam nữ có chuyện dữ.

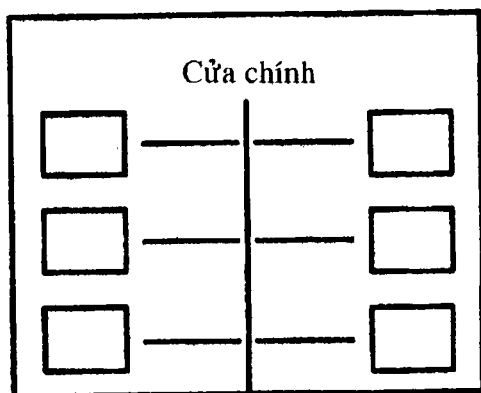

5. Nhà kho: Nhà có phòng kho, chủ nhân phú quý lâu dài, tiến phúc sinh quý tử, mọi việc đều cát lành. Huyệт vị của nhà hướng lên trước, phòng chủ 9 gian 1 cửa, 4 cửa sổ, mở cửa Ngọ, có phòng khách sẽ sinh quý tử, phú quý đầy nhà.

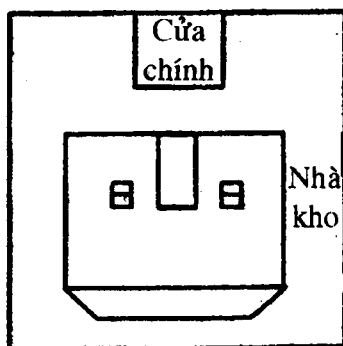

6. Nhà khiêng xác: Hai bên phòng chủ của nhà dựa vào phòng khác, mỗi bên lại có một đôi ngọn núi, phòng chủ thấp hơn nhà nhỏ gọi là nhà khiêng xác, tổn hại cho người già.

7. Tâm tiêu trạch: nhà có phòng chủ 4 gian, không có đông thất, gọi là Tâm tiêu trạch (nhà cháy tim), chủ nhân

tâm trạng bất an, gặp phải chuyện gì cũng phiền não, suy nghĩ rối ren không có sách lược gì tốt, tổn hại người lớn.

8. Nhà không có môi (hình dưới): trước cửa nhà thụt vào, bậc thang ra ngoài quá dốc gọi là nhà không có môi. Người sống trong nhà bị bệnh tật, tổn thương người trẻ, gia đình túng bần, khó khăn. Có câu nhà ở không môi đời sau không có người.

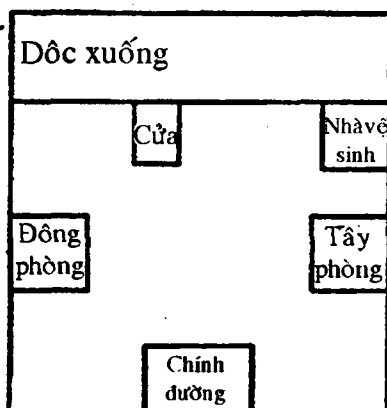

9. Vườn ở chính giữa nhà có bóng râm che lấp ánh sáng, tương sinh khí, chủ nhân bất hoà, lại sinh các bệnh về tim, bụng.

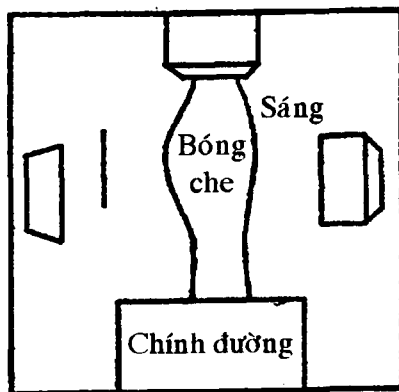

10. Nghênh mặt nhìn người: Nhà có trước cửa cao, trong vườn thấp, hoặc trên đường cao, gọi là nhà nghênh mặt nhìn người. Không tụ tiền tài, có người chết trẻ.

Những huyết vị ở trong nhà cũng không thể sai, cho nên hung cũng không thể tránh. Cửa cao hơn đình đời sau tuyệt nhân đình, cửa cao hơn tường nhà đó hay có tiếng khóc than, phòng gian và cửa trong nhà số 4 và 6 là không lành, 3 và 5 đều thuận lợi, 8 gian không tương ứng, 7 và 9 có thể dùng (tính cả phòng chủ). Từ xưa đến nay vẫn thế, không có gì thay đổi.

Luận về những thứ kị trước cửa

Cánh cửa cao hơn tường, nhà thường có người phải khóc lóc. Cửa nhà có rãnh, nhà bị tổn hại về người, càng to chắn trước cửa sẽ bị thiên dịch, đầu tường xung thẳng vào cửa, chắc chắn sẽ bị người ta bàn luận. Chỗ giao đường hướng vào cửa khó mà tồn tại. Nhiều đường cùng xung vào nhà không có người già, cửa bị dòng nước chiếu đến, nhà bị phân tán, có người bị câm. Dưới cửa có nước chảy ra, tiền tài trong nhà không tụ. Đầu cầu đối cửa gia đình lụi bại, trước cửa có cây dương không tai họa mà cát tường.

Trên đầu Thanh long (phía Đông Nam của nhà) nếu mở cửa sẽ có chuyện chết chóc, không có cái ăn, không có điền trang. Trên đầu Bạch hổ (phía Tây Nam của ngôi nhà) nếu mở cửa, Bạch Hổ mở miệng sẽ làm người bị thương, giết người ăn lửa, khó nuôi con, sản phụ thường bị bệnh tại giường, còn có thể có chuyện quan phi đến cửa. Nhà bếp phải làm ở bên trái không được làm ở phương Bạch hổ. Nhà ở nếu cứ làm theo cách này, con cháu nhất định sẽ được cát xương.

Nếu cửa chính đối nhau chắc chắn có một nhà bị lụi bại.

Phương pháp cư trú Dương Trạch

Càn, Tây Bắc là thiên, là Dương, thuộc Kim, cha già nên ở phía Tây Bắc. Cung Khôn Tây Nam là âm thuộc Thổ, mẹ già thích hợp ở phía Tây Nam. Đoài là âm thuộc Kim, con gái nhỏ nên ở chính Tây. Cấn là dương thuộc Thổ, nam thích hợp ở Đông Bắc. Li là âm thuộc Hoả là con gái giữa, con gái giữa sống ở chính Nam. Khảm là dương thuộc Hoả là con trai giữa, con trai giữa thích hợp sống ở chính Bắc. Tốn là âm thuộc Mộc, là con gái lớn, con gái lớn thích hợp sống ở Đông Nam. Chấn là dương thuộc Mộc là con trai lớn, con trai lớn thích hợp ở chính Đông.

Những lời nói đầu về dương trạch

Dương trạch và âm trạch, về lí pháp mặc dù không có gì khác biệt nhưng mối liên hệ của chúng lại rất lớn. Sức mạnh của chúng lại khá lớn nên người xưa khi chọn đường chọn chỗ bói nhà xem chỗ ở phải chọn chỗ sơn thủy hội tụ, liên kim tinh vân. Đất để kiến đô, sơn thủy phải tụ thành thành thị. Mộ thì thích hợp nằm ở chỗ tụ ít. Đô ấp thành thị thì nằm ở chỗ tụ trung bình, không phải luận nhiều.

Quan trọng nhất là đất phải có chỗ bằng, nhìn xa tít tằm mắt, sơn cốc phân biệt. Cao hơn các chỗ đất khác là đẹp. Nếu địa thế trầm thấp không nên dùng nó. Còn về sơn cốc dương cơ, chỉ cần nó bằng phẳng rộng rãi, bốn mặt có bảo vệ không có chỗ khuyết chỗ trống. Vừa cần huyệt to lớn rộng rãi, lại phải tàng phong được khí. Nếu chệch huyệt nhỏ, kị nhất là đào bới cho rộng ra.

Tóm lại dương trạch bằng chi, được thủy là đẹp. Dương trạch sơn cốc, tàng phong tích gió là tốt. Tổng quan nhà ở trong nước, thực sự phong thủy chỉ có hai vị trí. Một

là Khổng lâm ở Sơn Đông, nằm ở dưới núi Thái Sơn, nơi hai dòng nước giao lưu chính là cách cục đất bằng được thủy. Vì thế con cháu phú quý được lâu dài, hàng ngàn hàng vạn năm bất tuyệt. Hai là Giang yên Long Hồ sơn, nó nằm ở chỗ non xanh nước biếc, kết huyết ở núi đó là phúc địa sơn cốc tàng phong. Con cháu bốn đời sau vẫn sống ở đó và ngày càng thịnh vượng. Cho đến ngày nay hơn 50 đời phúc lộc mới bắt đầu suy. Những chỗ đất đẹp như thế thiên hạ có được mấy chỗ?

Trong sách vở đã có ghi chép, ngay từ xưa đã có danh gia xem đất rồi khai phủ kiến luyện, kiến thất rồi ở đó. Cho đến ngày nay đó là những khu vực phồn thịnh. Tìm được chỗ đất quý như vậy quả là không dễ. Theo như Kì Thiên đã luận, người ta xem trọng nhà không xem trọng móng, móng nhà chỉ là chỗ lập vị trí. Nhà của cần phải biết xây nhà thoả đáng, hưng trạch có thể hoá thành cát trạch. Xây nhà mà phạm sát, phúc cơ lập tức có thể biến thành hoạ cơ. Quan hệ của nó rất nặng, không thể xem nhẹ.

Tác dụng của dương trạch

Sơn địa xem mạch, mạch khí nặng về thủy. Chỗ đất bằng xem thủy, thủy thân vượng ở mạch. Sự hưng suy của dương trạch được quyết định bởi sự lưu hành của mạch khí. Nơi nào có mạch lớn, thế lớn, mà khí cũng lớn, ngàn năm vẫn được cát tường, nhất sa nhất thủy là khởi được phúc của một kỉ, đó chính là tác dụng của nó. Lấy mạch khí làm căn bản, sa thủy làm tác dụng, khí và cục đều toàn vẹn, đó là đất phúc. Có cục nhưng không có khí thì không vượng nhân đình. Có khí mà không có cục, chỗ có cục, Bát quái thiên can phối hợp với Ngũ hành sẽ hợp

thành Kim Mộc Thuỷ Hoả, bốn cục phúc lộc khó tồn. Hướng mạch nhỏ mà đào bới làm tổn thương mạch, nhất định sẽ sinh hoạ hoạn, xây nhiều nhà cửa mà lấp kênh rãnh, giếng nước thì khó bảo tồn được lâu dài. Còn về mở cửa thoát thuỷ đào rãnh ngầm, nhất định phải đúng cách. Trước và sau nhà phải cao thấp bằng nhau, cấm kị dị hướng. Tác dụng của Dương trạch chủ yếu là ở khí.

Dương trạch nạp khí

Dương trạch nạp khí không phải chỉ có địa khí là chính mà còn thụ cả Môn khí. Khí này ban đầu là vận hành theo chiều ngang vào từ cửa. Nó có công lực đối địch với địa khí, luôn luôn là Địa khí suy thì Môn khí vượng, địa khí vượng thì Môn khí suy. Cửa thoáng trống thì cả Môn khí và địa khí đều vượng, có thể chiêu nạp phúc đến.

Luận khí bằng Cửu cung Bát quái Ngũ hành sinh khắc. Khí đến từ phương khắc, Ngũ hành tương khắc thì nhà bị khắc. Người trong nhà cũng bị nhiễm hung khí. Khí đến từ phương sinh, Ngũ hành tương sinh thì nhà được sinh, người trong nhà được cát khí. Ngoài cửa nhà và đất đai thì đường xá cũng có cát hung.

Đường hướng thẳng đến từ phía trước sẽ luận được về khí. Nếu phương sinh có đường hướng thẳng đến, có tên là Khôn Bát quái thì nhà thụ Khôn khí. Những quẻ khắc cũng như vậy.

Đường chắn ngang qua thì luận về dừng khí. Ví dụ như phương Càn có đường chắn ngang qua thì nhà thụ Tốn khí. Phương Khôn có đường chắn ngang thì nhà thụ Cấn khí.

Nếu trước sau phải trái có chỗ cao hơn thì sẽ bảo vệ được

súc khí. Ví dụ phương Cấn có nhà cao thì khí bị cản trở sẽ vòng lại nhà từ phương Cấn. Phương Khôn có nhà cao cũng như vậy, cái đó gọi là Quýnh phong phản khí (gió khác nhau thì sẽ phản khí). Từ cao xuống thấp cũng như vậy. Cho nên thường thì trước cửa đều có bức tường chắn cao to chính là vì lẽ ấy. Tuy nhiên cần phải đến từ phương sinh vượng Cửu cung, cấm kỵ quay trở về từ phương quan sát.

Phương sinh vượng có nhiều nhà cao thì có hậu, ít nhà cao thì khí mỏng.

Khi xây nhà để ở, làm sao mà nhà có lúc thịnh lúc suy? Đó là vì địa mạch (mạch đất), Thiên vận và Khí cùng biến hoá. Tam nguyên này suy hay vượng thì nhà cũng hưng hoặc phế. Khi phán đoán theo quẻ Lưu niên, chỉ cần xem thân và sát nằm đó là sẽ nghiệm ra cát hung mà thôi. Hoạ phúc lâu dài không liên quan đến điều này nên Trạch khí vượng. Mặc dù Lưu niên qua tuyệt mệnh, Ngũ quỷ vô hại nên trạch khí suy. Dù Lưu niên qua Diên niên Thiên y, không cứu được hung nên tương trạch theo Tam nguyên mà vượng. Đất cố định nên khí cũng cố định, nếu thất nguyên thì suy vận nên không thể thay đổi, chỉ có cửa là có thể thay đổi theo phương hướng cho đến khi nào được đất thất nguyên thì thôi.

Thay đổi một cửa vượng để hợp với nguyên vận là có thể khỏi suy. Không sinh con trai thì mở một cửa ở phương thai, phương dưỡng là có thể có thai con trai. Tuy nhiên đất cũng có chỗ được chỗ không. Nếu đóng nhầm một cửa suy thì có thể làm diệt phúc. Về hình thức cũng có thể có vinh khổ khác nhau nên không thể xem thường.

Cửa mà thông với đường lớn khí sinh ra từ trên đường khi mở cửa là khí có thể vào. Bất kể là cửa chính hay cửa

phụ lệch bên nhà cứ nạp được khí sinh vượng của nguyên đó là toàn mĩ. Nếu cửa tránh vượng mà nghênh sát thì sẽ tập trung hung khí.

Cửa phòng chủ nhà càng quan trọng, sinh con trai kế tục tổ tiên cũng là nhờ vào đây, không thể không lấy khí sinh vượng. Nếu đường đi ở trong nhà từng bước từ phương vượng dẫn vào trong nhà, lại ở Cát vị, đặt giường để nghênh nó thì Ngũ phúc đều được thụ cả.

Đến những nơi hoang sơ hẻo lánh mà làm nhà ban đầu sẽ có súc tụ. Nếu chặt đốn cây cối nhà bị gió thổi khí sẽ tản nhà bị bại. Nếu địa khí từ dưới, âm đến thì nhân lực sẽ thâm và chậm. Thiên khí thì phát ra từ bản thân, khí trôi nổi và nhanh. Nhà ở nếu được quý khí từ dưới đất lên và được vượng khí của trời thì nhất định sẽ được phú quý song toàn lâu dài.

Dương trạch khí sắc

Dương trạch họa hay phúc, đầu tiên xem về khí sắc. Nhà ở dù cũ nhưng khí sắc rõ ràng, sáng sủa thì nhà đó nhất định sẽ được hưng phát. Nhà ở dù mới nhưng khí sắc u ám tối tăm, nhà đó nhất định sẽ lụi bại.

Tiếp theo là khi bước vào trong phòng, không có người mà thấy náo nhiệt như là đang có rất nhiều người trong phòng trò chuyện, nhà đó tất sẽ phát vượng lớn. Nếu bước vào trong phòng có người mà thấy thâm trầm vắng lặng như là không có ai ở đó thì nhà đó dần sẽ bại tuyệt.

Vào cửa cảm thấy như có ánh sáng hồng rực rỡ chói sáng nhà đó chắc chắn sẽ thành cư phú, nhiều tiền tài, làm quan to, sinh quý tử. Nếu ánh sáng như tàn lửa lại có khói thì sẽ có hoả hoạn.

Trong nhà nếu có cảm giác có hắc khí bao phủ như sương như khói, nhà đó tất có hoành hạ. Nếu thấy có Bạch khí đầy phòng, như khói mờ nhà đó tất có người chết. Trong kĩ khí có một chút sắc màu, họa sắp hết. Trong bạch khí có màu sắc, trong kiến phúc sẽ có chuyệן vui.

Ban đêm có trăng có sao sáng rõ nhìn lên thấy có khí ngũ sắc bay lên không trung, bên dưới nó có cây to hướng lên trên, đó là liệt khí dùng nó để phân biệt khí.

Nếu chuồng gà hướng vào nhà chính, người trong nhà sẽ mắc bệnh tật, hai nhà hai gian đường, con trai trọng vợ; ba nhà hai gian đường, nam nữ cùng bị thương tổn, ba nhà bốn gian đường, bệnh tật trầm trọng. Một nhà hai gian đường, con cái nghèo khổ; hai nhà một gian đường, bố con trong phòng vợ; bốn nhà bốn gian đường, bệnh tật làm tổn thương vợ; bốn nhà ba gian đường, ba năm chủ nhà chết.

Nhà hoang phế ở trước cửa, nhiều chuyệן kiện cáo thị phi. Rãnh ngầm xuyên nhà ở, sẽ sinh bệnh chảy máu. Trên nhà lại có nhà nhỏ, con nhỏ khó dạy, chủ nhà nghèo khổ, tha hương. Nhà ở trước nhà chính (đường) quá cao, con cô vợ goá. Trước sau lâu là nhà, tổn thất nhân đình.

Hỏi đáp về họa phúc khi cải tạo nhà cũ

Nhà ở ban đầu là tốt lành, nhưng do cải tạo lại mà thành ra không có lợi, cho đến khi tuyệt bại mới biết đều là do phạm sát của nhà. Khi xây nhà có rất nhiều loại sát khí, khi phạm vào sẽ thành tai hại cho nhà ở. Khi sửa sang nhà cửa không thể nào không để ý đến những điều đó. Những người muốn làm mới lại ngôi nhà cũ hãy đặt ra

những câu hỏi có liên quan. Tác giả sẽ giúp độc giả biết ngay những gì cần tránh.

Xem hình dương trạch

Hình của ngôi nhà không giống nhau nên cát hung cũng khác biệt. Phương pháp xem nhà cũng tùy từng trường hợp riêng biệt. Có cách xem dần dần từng bước, lại có cách xem toàn bộ ngôi nhà, nhưng đều có phân biệt xem dọc hoặc xem ngang. Nếu không tính đến ngũ hành sinh khắc, thì cát hung sẽ rất rõ ràng nhưng ý nghĩa của ngũ hành lại sâu xa, không giống như hình của ngôi nhà ai cũng thấy, không dễ tìm hiểu, cát hung không dễ phân biệt.

Những điều sau đây, bạn đọc hãy ghi nhớ để ứng nghiệm vào thực tế: Nhà làm hình chữ tứ, có lộc trời. Nhà làm hình chữ kim bằng, nhân đình được hưởng phú quý. Nhà làm hình chữ bát nghèo khó, cô quả, nhiều dịch bệnh. Nhà làm hình chữ hoả sinh con một bề. Nhà làm hình chữ kim đỏ, cô quả. Nhà làm ở phương sao Thổ, phú quý hiển vinh. Nhà có mệnh sao Thổ không tốt, con cái ngược ngược. Còn nhà có hình tam giác sao hoả, miệng lưỡi thị phi, có bệnh về mắt.

Năm bước 2 nhà, phú quý nhiều phúc lộc. Nhà hợp với mặt trời, có chức quyền trong triều đình. Nhà làm ở hướng sao Bắc đẩu, có hoành tài vượng nhân đình. Nhà hình mặt chiếc quạt, người trong nhà thường xuyên ốm mệt, bệnh tật. Nhà nhỏ mà cột trụ to thô, người ở bất nạt chủ, người mẹ thất bại. Nhà to cột nhỏ, thường bị người khác áp chế.

Ngoài nhà chính có nhà ngang, đông con cháu vượng tiền tài. Ngoài nhà chính, nhà ngang có nhà nhỏ, mua được ruộng vườn, tích trữ lương thực. Nhà lớn không giữ gió, tiền tài tiêu tan, trong nhà trống rỗng không người.

Nền nhà bằng phẳng, phú quý có danh tiếng. Phía trước cao phía sau nhà thấp, tổn con và khắc vợ. Phía sau cao phía trước nhà thấp, trẻ con và người già hay hôn mê. Phía giữa cao, trước sau thấp, vợ chồng bất hoà. Ở giữa cao, hai bên phải trái thấp, miệng lưỡi thị phi nhiều chuyện.

Nóc nhà rộng rãi thì tốt, thấp hẹp cản trở sự phát triển, người thì nhiều bệnh. Nóc nhà có nước chảy vào, đến tuổi bị thương. Trong nhà có cây cầu gỗ nhỏ, tài sản khó tích trữ. Trước đường có cột, đời sau sẽ có người hiền tài, anh tuấn. Sau cột là hồ nuôi cá, bệnh dịch làm tổn thương con nhỏ.

Gian trái cánh gỗ nếu kế liền thì bệnh tật phải xa thê thiếp, nếu khuyết bên trái thì con trai bị thương, nếu khuyết bên phải thì con gái chết.

Hỏi nhà thêm cánh là gì? Thường là trước sau nhà cũ, lại có nhà kề với nhà mới, gọi là nhà thêm cánh, nhà như thế chủ nhà sẽ bị bệnh, tiền tài sa sút, công việc gặp khó khăn, bị trộm cắp... Nếu gặp trường hợp này cần nhanh chóng hoá giải, nếu không thì không nên ở. Hỏi nhà một tai là nhà như thế nào? Đó là nhà cũ liền với nhà chính đường. Đỉnh núi phía bên trái sau nhà lại xây phòng nhỏ gọi là nhà một tai, sẽ làm tổn thương trẻ nhỏ, sinh bệnh tật, tiền tài sa sút, không lợi cho đồng áng, người âm, khó có con. Nếu có thì phải thay đổi, hoá giải.

Hỏi nhà lệch thân là gì? Nhà cũ có 2, 3 gian hoặc cũ mới liền nhau, không thành dạng thể của nhà thì gọi là nhà lệch thân, sẽ tổn thương lục súc, hao tổn điền sản, sinh dịch bệnh, mẹ già cô quả nhiều bệnh, người trẻ thường mắc bệnh trầm cảm, lạnh lùng cũng không có lợi.

Hỏi nhà hai tai là gì? Hai bên phải trái gian đường chính đều xây thêm phòng nhỏ gọi là nhà hai tai, sẽ bị các

chúng như tự vẫn, nhảy sông, rơi xuống giếng, bệnh tật... Người trẻ nhiều tai họa cũng không có lợi.

Hỏi nhà bốc đinh là gì? Trước và sau nhà chính đường có xây một nhà nhỏ, gọi là nhà bốc đinh, sẽ lui bại tiền tài, khó sinh, trộm cắp, là đại hung nên tránh đi. Hỏi nhà âm tiền là gì? Một đầu gian đường có nhà cao, hoặc trước sau nhà chính có phòng hướng thẳng đến hoặc sau lưng nhà nhỏ có xây phòng nhỏ, hướng thẳng vào gọi là nhà âm tiền, sẽ tổn thương người lớn trong nhà, lui bại tài sản, tổn thương lục súc, bị trộm cắp, đại hung

Hỏi nhà lộ xương sống là gì? Nhà đường cũ lâu năm rêu nấm mọc, cột kèo mục nát, bị mưa giột gọi là nhà lộ xương sẽ bị thất bát tiền tài, có người chết trẻ, có quả phụ, sinh bệnh không có lợi.

Hỏi nhà chân đỏ là gì? Nhà cũ lâu năm hư hỏng không được sửa sang, bị nước ngấm giột làm hư hỏng, gọi là nhà chân đỏ. Nhà đó chủ nhà phải rời bỏ quê hương mà đi, chuyện quan không minh bạch, tiền tài hao tổn phân tán, nhiều bệnh chết yểu đại hung.

Hỏi nhà lộ xương, nhà xương khô là gì? Nhà cũ lâu ngày bị hư hại, cỏ dại mọc đầy hoặc tường vách bị ngấm nước, gọi là nhà lộ xương. Nhà đó nam nữ hay bị phong tà, có bệnh đau tim... Nhà xương khô: nhà mới xây được 2, 3 năm, chân nhà xây không cẩn thận, bị nước mưa ngấm làm hư hại, sẽ tiêu tan tiền tài, con cháu chết yểu không có lợi.

Hỏi nhà giột sao là gì? Nhà cũ đột nhiên thêm cửa số 5, 7 chỗ ở 4 mặt, phá làm cửa nhà 2, 3 chỗ chính là nó. Nhà này tiền tài sẽ bị tiêu hao, có ác mộng gặp ma, con nhỏ sinh bệnh.

Hỏi nhà cô độc đau khổ là gì? Hai đầu nhà đường xây

thêm nhà nhỏ chính là nó. Chủ nhà bị mất người, có người tử vong, người lớn trẻ con đều không có lợi, hoạ cho nhân mệnh. Chỉ có khi bắt đầu xây gian đường, nhà lớn cùng xây luôn nhà nhỏ thì sau này mới không bị hung.

Hỏi nhà trống rỗng là gì? Nhà cũ nhiều năm rồi mà không lợp ngói. Nhân khẩu bất an, có bệnh tật, phải đổ máu, phải nhanh chóng sửa sang bù lại khi xây lại thì sẽ lành.

Hỏi nhà tự vẫn là gì? Chỉ có thể nhìn xa, nhìn trong nhà giống như sư tử cười trời, chủ nhà sẽ tự vẫn mà chết.

Nhà nhảy xuống sông cũng chỉ có thể nhìn xa, góc nhà thấp khuyết hoặc nghiêng lệch bất thường, nhà sẽ có người nhảy xuống sông mà chết.

Hung trạch có rất nhiều, không thể nào kể hết. Còn có cát hung của nhà hình Kim Mộc Thủy Hoả Thổ. Nếu đi luận bàn chi tiết thì e ngàn lời không hết, sẽ gây mệt mỏi, chán ghét cho độc giả. Nay chỉ xin nói những điều chủ yếu:

Nhà hình chữ Kim nếu trong nhà sáng sủa, tường vách ngay ngắn, 4 góc cân đối thì sẽ được phú quý vinh hoa. Nếu hình Kim khuyết bên thì nam nữ chết yểu.

Nhà hình chữ Mộc: Nếu nóc nhà cao, tường phẳng cao, 4 góc cân đối thì nhà sẽ được danh vọng. Nếu Mộc Hoả nhô đầu, trên vị trí Mộc Hoả có tiểu đường thì sẽ phân tán tiền tài.

Nhà hình Thủy, Thủy Mộc thuộc âm. Nếu nhà ngay ngắn gọn gàng thì tốt. Nếu cửa tường nghiêng lệch, trần nhà thấp nghiêng, phải trái không có nhà trái thì là hung, người âm hay quấy phá.

Nhà hình Hoả, nhà tàng phong (giữ gió). Nóc nhà không thấy phần cao nhọn là tốt. Nếu tường phẳng dài nhọn thì giống như đầu lộ răng là đại hung.

Nhà hình Thổ, nhà cửa vuông vắn, 4 góc nhà bằng phẳng, tường không có chỗ khuyết, chủ nhà sẽ phát triển rộng ruộng vườn. Nếu 2 đầu có nhà cao vuông góc xuống, sẽ trở thành đường sao hoả vuông góc, tất có hoạ hoạ người trong nhà bất hoà.

Những bí quyết cơ bản chọn xây nhà cửa:

Xây dựng nhà cửa đầu tiên phải chọn được móng nhà, gọi là định dạng ngôi nhà. Nhưng các nhà địa lý học chọn móng nhà thường chỉ quan trọng đến cát hung của tường nhà. Còn các kiến trúc sư khi định dạng nhà lại trọng vấn đề phòng cháy, tiện đường. Thế là hai cách khác nhau.

Phương pháp này đầu tiên dùng cách la bàn để định mạch, lấy đúng khí thuần. Chọn chỗ đẹp nhất làm nhà chính, tiếp theo dùng thước chọn hướng, phân kim hoạch độ cố gắng phù hợp với giới hạn của nhà. Đo đạc vị trí của trung cung, xác định 24 phương vị, dùng giấy bút viết rõ ra, để tiện sắp xếp các gian tầng, giếng trời, cửa, hướng nước... từng bước chuẩn định. Nếu được ngày tốt thì cứ theo cách đó mà khởi công.

Bí quyết kết hợp số bước đối với cửa nhà:

Cửa có quan hệ hết sức mật thiết với cát hung của ngôi nhà, nó là một phần đặc biệt quan trọng trong cả ngôi nhà. Nếu cửa nhà phù hợp với phương pháp số bước thì phúc lợi vô biên. Số bước không đến nỗi xấu thì phúc sẽ thấy ngay. Nay tôi xin nói rõ về phương pháp tính số bước này.

Đối với chiều ngang của ngôi nhà, bắt đầu từ chân trái đếm số bước. Chiều dài của nhà, bắt đầu từ chân tường phía sau đến chân tường phía trước, đếm số bước.

4 xích, 5 thốn bằng một bước, 9 xích là 2 bước. Một bước là kiện, 1 bước là trừ, 3 bước là măn, 4 bước là bằng, 5 bước là định, 6 bước là chấp, 7 bước là phá, 8 bước là nguy, 9 bước là thành, 10 bước là thụ, 11 bước là khai, 12 bước là bế, 13 bước là kiện, 14 bước là trừ. Những số bước tiếp theo cứ đếm tiếp như thế.

Kiện là nguyên cát, trừ là minh đường, măn là thiên hình, bằng là uốn-luôi, định là tử vàng, chấp là thiên đức, phá là xung sát. Nguy là ngọc đường, thụ là trộm cắp, khai là sinh khí, bế là tai hoạ.

Đó là những cát tinh hung sát có liên quan đến hoàng đạo hắc đạo. Còn có câu: Kiến măn bằng thụ là hắc (đen), trừ nguy định chấp là hoàng (may mắn), thành khai đều có thể dùng. Bế phá không tương đương với số bước của nhà ở. Những nhà hợp với trừ định chấp nguy khai kiến thì sớm sinh quý tử, tiền tài phúc lộc tích tụ, phát triển. Số bước đếm của hợp với số bước nhà chính, hợp trừ định nguy khai, chấp kiến chắc chắn sẽ phát đạt to.

Những qui định về kích thước của ngôi nhà

Kích thước của móng nhà chắc chắn là có hạn độ nhất định. Độ dài ngắn cao thấp, rộng hẹp to nhỏ, bằng phẳng gồ ghề, sâu nông, vuông lệch ngang dọc của ngôi nhà đều dựa vào địa hình trên dưới, phải trái trước sau, trong ngoài mà định. Với mảnh đất rộng cả 10 mẫu, xây ngôi nhà lớn rộng rãi hay mảnh đất nhỏ xây ngôi nhà nhỏ 3 cung, nếu hợp lí thì đều có thể phát phúc cả. Nếu kiến trúc không thích đáng, nhà càng to thì càng dễ lụi bại, kích thước lớn nhỏ là mạch mệnh để xây nhà vì thế không thể nào không coi trọng đến những qui định của nó.

Chương 11

NHỮNG ĐIỂM MẤU CHÓT VỀ TƯỚNG NHÀ

Từ 12 can đến 12 chi và đến lựa chọn nhà cửa.

Tướng nhà bắt đầu từ phương vị:

Từ xa xưa người ta đã nói đến "phương vị tốt và phương vị không tốt". Khi phán đoán cát hung, người ta cũng dùng đến khái niệm phương vị.

Phương vị mà tướng nhà dùng thực ra chính là cái mà người ta vẫn thường dùng: phương hướng. Khi phán đoán về tướng nhà tướng đất và cát hung của nó, hầu như đều dùng phương hướng làm căn bản.

Khi phán đoán về tướng nhà, phương vị nhất định phải rõ ràng, chính xác chứ không phải chỉ là lời của miệng. Còn về phương hướng mà người ta vẫn quen thuộc. Phải chia 360 độ của toàn phương vị thành các phần 45 độ, đó chính là 8 phương hướng Bắc, Đông, Tây, Nam, Đông Nam, Tây Nam, Tây Bắc, Đông Bắc.

Ngoài 8 hướng nhà kể trên tướng nhà còn dùng 12 chi là Tí Sửu Dần Mão Thìn Tị Ngọ Mùi Thân Dậu Tuất Hợi và 12 can là Nhâm Quý Giáp Ất Bính Đinh Canh Tân. Tốn Khảm Càn Khôn để phân loại phương vị ra thêm nữa. Lúc đó sẽ chia 360 độ của toàn phương vị ra 24 phần, đó chính là "phương vị của 24 sơn" người ta thường nói đến.

Chỉ cần xem biểu đồ là biết, phương vị Đông Nam có Thìn Tị thêm Tốn thành ra 3 hướng vị. Đông Bắc có Sửu Dần thêm Thìn; Tây Bắc có Tuất Hợi Càn.

Phương vị mà người ta gọi là Tý cũng là quan niệm xuất hiện từ 12 chi, nó dùng để phán đoán hướng nhà căn cứ vào 12 chi con giáp.

Ví dụ xem nhà ở cho người sinh năm Tuất. Tuất tương đương với Tây Bắc lệch 45 độ, nếu vị trí đó có bếp nấu nhà tắm, nhà vệ sinh hoặc các thứ không lành khác, sẽ tạo ra tai hoạ không lành cho người có tuổi Tuất. Phương vị này đúng ra là không nên làm bếp, hơn nữa lại trùng với 12 chi của bản thân nên tai hại lại càng nghiêm trọng hơn nhiều.

Để cho an toàn xin hãy coi trọng đến năm sinh của mình, lưu ý nó thuộc phương vị nào. Nếu cả nhà chung sống thì đương nhiên phải kiểm tra phương vị của tất cả mọi người trong nhà.

Phương vị cũng dùng cứu tinh của sao năm sinh như Nhất bạch Thuỷ tinh, Bát bạch Thổ tinh, Tam bích Mộc tinh... để phán đoán. Cụ thể phạm vi 45 độ, Bắc là Nhất bạch Thuỷ tinh, phạm vi 45 độ Đông Bắc là Bát bạch Thổ tinh, 45 độ Đông là Tam bích Mộc tinh, 45 độ Đông Nam là Tứ lục Mộc tinh, 45 độ Nam là Cửu tử Hoả tinh, 45 độ Tây Nam là Nhị hắc Thổ tinh, 45 độ Tây là Thất xích Kim tinh, 45 độ Tây Bắc là Lục bạch Kim tinh. Ngũ hoàng thể tinh là trung tâm. Phân loại như thế thành phương vị của 9 sao rất quan trọng đối với việc phán đoán vận thế của con người.

Từ hình có thể thấy, vị trí của 24 sơn cũng dùng 8 phương vị để khu biệt. Mỗi một phần lại chia thành 3

phần 15 độ. Đây là sự phân loại căn cứ vào 12 can và 12 chi. Dem 9 sao phân phối vào 8 phương vị, những điều nói ở trên không thể thiếu khi xem xét tỉ mỉ tướng nhà.

Nói về phương vị của 24 sơn, dù cho hướng nhà có giống nhau nhưng với chủ nhà khác nhau nên vẫn có sự khác biệt nhất định. Vì thế sự cát hung của phương vị cũng có phần không giống nhau. Sách này dùng những phương vị này để giới thiệu cát hung của tướng nhà.

Chúng ta phán đoán về tướng nhà, tướng đất... Phương vị 24 sơn vẫn là cơ sở căn bản của tất cả. Vì thế dù có ngại những thứ phức tạp nhưng tuyệt đối không thể coi thường phương vị.

Khi sử dụng phương vị bàn để xác định phương vị, đầu tiên thu nhỏ hình vẽ mặt cắt thành tỉ lệ 1/50 hoặc 1/100 tìm ra trung tâm của ngôi nhà. Nếu như điểm trung tâm không rõ ràng thì cũng không thể nào dùng phương vị bàn để đối chiếu, vì thế khi đo đạc cần phải chính xác.

Tiếp theo tại chỗ cách xa các vật có dòng điện chạy qua như ti vi, máy thu âm... dùng đá nam châm để xác định chính xác phương vị Bắc. Dùng bản tam giác di chuyển từ trung tâm đến phương Bắc. Tìm ra điểm trung tâm của bản vẽ mặt cắt phẳng, nếu đã xác định rõ phương Bắc thì để điểm trung tâm của hình vẽ mặt cắt phẳng. Để vạch trung tâm của vị trí Tý trên phương vị bàn thẳng đối với cực Bắc của nam châm, từ đó sẽ có thể tìm ra vị trí phương vị chính xác.

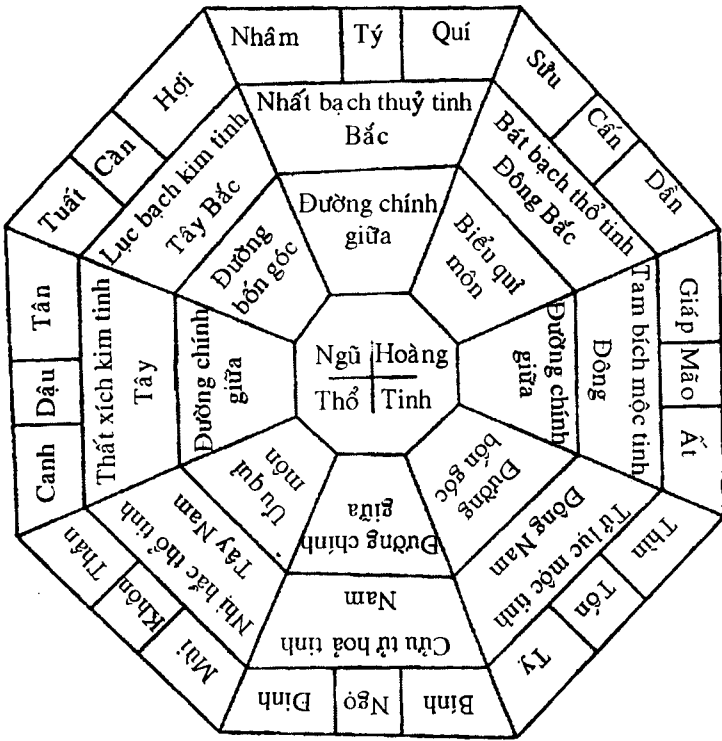

15° lệch 15° lệch 15° lệch
 Tây Nam Trung Đông Nam
 tâm

Tim ra phương chính Bắc

Khi xem phương vị, việc đầu tiên cần phải làm là tìm ra chính xác phương Bắc. Chính Bắc trong 12 chi là phương Tý, nó là đầu của 12 chi, vì thế Bắc có hàm nghĩa khởi đầu của tất cả. Ngay cả bản đồ cũng cần phải ghi rõ phương Bắc, điều này ai cũng biết.

Tuy nhiên ở đây cần phải chú ý: phương Bắc ở trên

bản đồ và phương Bắc mà trái đất vận hành trên thực tế, ít nhiều có sai lệch.

Bình thường người ta không quan tâm lắm đến những sự sai lệch nhỏ, nhưng do không đo được chính xác cực từ Bắc thì những phán đoán về cát hung cũng sẽ phát sinh những sai khác.

Đã từng xảy ra trường hợp như sau: Một ngôi nhà mới nói về tướng nhà thì chẳng có khuyết điểm gì nhưng khi chuyển vào sống thì người trong nhà lại sinh bệnh, chủ hộ bị tai nạn xe... một loạt các sự việc bất hạnh cũng đến. Sau khi tiến hành nghiên cứu cẩn thận, hoá ra là do không đo được cực từ Bắc chính xác, cửa phòng khách trùng với phương vị sao năm sinh của chủ hộ, chả trách những tai hoạ quái ác cứ đến nhà.

Ban đầu là muốn tạo được một tướng nhà tốt, nhưng chỉ vì sai lệch nho nhỏ mà đã trở thành tướng xấu. Trường hợp này thực ra đáng tiếc.

Nói đến tình hình của tôi, để tránh sự việc như vậy, nhất định phải đo được chính xác cực Bắc phù hợp sự vận hành thực tế của trái đất. Tôi khuyên rằng nên chủ động tự tiến hành phán đoán tướng nhà, hoặc là những người chuẩn bị xây nhà mới, phải đem bản vẽ thiết kế phối hợp chính xác với mảnh đất sẽ xây, dùng nam châm đo cẩn thận xác định phương Bắc.

Cát hung của phương vị Cửu tinh xuất hiện dưới những hình thái như sau

Phương vị Cửu tinh chủ yếu dùng khi xem xu thế vận hành, bởi vì sao năm sinh khác nhau thì phương tức xuất hiện của cát hung cũng không giống nhau.

Ví dụ như cách cục của một ngôi nhà ở không may là tướng xấu, vậy thì có thể có những hình thái tai hoạ đến như thế nào? Do mỗi phương vị một khác nên phải kiểm tra Cửu tinh của bản thân hoặc của người trong nhà và cát hung của nó.

Người thuộc Nhất bạch Thủy tinh (Bắc) (tình hình tướng xấu): trong cuộc đời không biết làm gì cho đúng, thường chỉ là nghiêm hiện tượng xung quanh mà sống qua ngày, có lúc mê muội cờ bạc, tiểu sắc, vận thế thấp. Phương diện sự nghiệp thì vay nợ chồng chất, cuối cùng dẫn đến phá sản. Tình hình tướng tốt: quan hệ xã hội ổn định, việc gì cũng được thuận lợi như ý, được sự trợ giúp của đồng nghiệp hoặc cấp trên, có thể phát triển được vô cùng.

Người thuộc Nhị hắc Thổ tinh (Tây Nam) (tình hình tướng xấu) cá tính không hoà hợp với người khác, vận thế thấp, thiếu tính nhất quán, tri thức nông cạn, thái độ nông nổi, lẳng lơ. Quan hệ xã hội thiếu uy tín. Tình hình tướng tốt: Cuộc sống đầy đủ, nỗ lực cầu tiến, thái độ nhiệt tình nghiên cứu gây thiện cảm cho mọi người, địa vị thăng lên. Trong nhà đoàn kết đồng tâm, chân thành với mọi người, được hàng xóm ngưỡng mộ.

Người thuộc Tam bích Mộc tinh (Đông). Tình hình tướng xấu: việc gì cũng đường đột mạnh mẽ, làm việc quá nóng vội gây ức chế hoặc ngược lại còn trở thành bị thụt lùi. Bước vào giai đoạn sau mới không biết làm thế nào. Tình hình tướng tốt, trí óc nhanh nhạy, thường đạt được mục tiêu sớm, có dũng khí và tính quyết đoán, dù cho có gặp phải khó khăn thì cũng không sợ, luôn luôn hướng tiến đến những mục tiêu cao thượng, tiếng tăm tốt đẹp được người khác tôn trọng.

Tứ lục Mộc tinh (Đông Nam). Tình hình tướng xấu. Quan niệm độc đoán càng thêm mạnh mẽ, phương diện giao dịch thường bị thất bại. Cũng vì khuyết điểm của tính độc đoán những người hiệp lực ở xung quanh cứ dần dần xa cuối cùng rơi vào tình trạng không thể làm gì được. Tình hình tướng tốt: tín dụng tăng lên, tích lũy lâu dài mà phát triển lớn, quan hệ xã hội thuận lợi, sự trợ giúp của người khác lớn, địa vị ổn định.

Ngũ hoàng Thổ tinh (trung tâm). Tình hình tướng xấu: địa vị ổn định ban đầu xảy ra sự thay đổi, thường bị dả kích mạnh mẽ, thậm chí có thể đến mức cả nhà phải li tán. Tình hình tướng tốt: vẫn là ngôi sao vận hành mạnh nhất, thăng tiến thuận lợi, cả nhà an khang, hạnh phúc đến, cuộc đời được hạnh phúc.

Lục bạch Kim tinh (Tây Bắc). Tình hình tướng xấu: sự việc ngược lại với nguyện ước, khí lực thấp, vận khí ngày càng đi xuống hoặc tự phô trương thanh thế, tự cao tự đại, nhưng do thiếu khả năng hành động nên bị mọi người xung quanh cô lập. Tình hình tướng tốt: có tiền tài và thực lực, tu dưỡng tốt, được xung quanh trợ giúp, việc gì cũng được thuận lợi như ý.

Thất xích Kim tinh (Tây). Tình hình tướng xấu: kinh tế thường khó khăn lãng phí, sĩ diện nhưng lại dẫn đến hiểu lầm, mất lòng tin. Tình hình tướng tốt: phương Tây vẫn là phương hết sức khó khăn, người bình thường luôn thiếu một cái gì đó hoặc là việc gì cũng chậm chạp. Những điều này đều xuất phát trong quan hệ thực tế. Tóm lại, Tây có ý nghĩa khó khăn, nhưng nếu tướng tốt thì lại có thể được những điều tốt lành ở những phương pháp khác. Trong sự nghiệp được sự giúp đỡ của người khác, cũng

được nữ giới yêu mến. Các phương diện khác đều được hiệp trợ. Bát bạch Thổ tinh (Đông Bắc). Tình hình tướng xấu: do tiểu sắc hoặc làm ăn đầu cơ mà mất hết tài sản của người đi trước để lại, nghiêm trọng thì thậm chí có thể dẫn đến người trong nhà phải li tán. Tính cách ngoan cố, ngỗ ngược, quật cường càng thêm mạnh. Cuối cùng ảnh hưởng tới quan hệ xã hội, ngay cả bạn bè người thân cũng dứt áo ra đi. Có thể phải sống những ngày cuối đời cô lập. Tình hình tướng tốt: người trong nhà hoặc thân thích đoàn kết, con cháu phồn vinh, danh tiếng tốt, gia vận ngày càng hưng thịnh.

Cửu tử Hoả tinh (Nam). Tình hình tướng xấu: nếu là tướng xấu thì không thể nào được đức của mặt trời, vì thế phải sống cuộc đời ảm đạm. Công việc thường ngày có nhiều kẻ địch, có thể vì dẫu má mà phát sinh các vấn đề kiện tụng, thậm chí có thể vì thế mà vận mệnh gia đình bị huỷ diệt. Tình hình tướng tốt: trí óc nhanh nhạy, cảm giác nhạy cảm. Nếu ở vị trí cao thì có thể vì nhìn thấy nhiều điều sáng rõ trước mà trở thành một nhà lãnh đạo rất thành công, hoặc có thể là một chính trị gia, thực nghiệp gia. Cần phải bố trí phương Nam thành tướng tốt.

Phương vị sao của năm sinh 12 Chi chi phối cát hung của tướng nhà

Năm sinh của mỗi người khác nhau nên mới phân thành 12 loại: năm Tý, năm Thìn, năm Dần...

Khi xem tướng nhà cần phải đặc biệt coi trọng 12 chi là do phương vị 12 chi của năm sinh có thể chi phối vận sức khoẻ của người đó.

Sao năm sinh của 12 chi xem bắt đầu từ trung tâm

của ngôi nhà, nó lần lượt quyết định phương vị. Ví dụ người sinh năm Tý là ở phương chính Bắc; người sinh năm Sửu là ở phương Đông Bắc lệch 15 độ Bắc; còn người sinh năm Dần thì ở phương Đông Bắc lệch 15 độ Đông. Nó lần lượt thuộc về 24 phân của phương vị.

Mối quan hệ giữa năm sinh và tướng nhà, về cơ bản nếu bố trí nhà vệ sinh, bàn nấu hoặc bếp của nhà bếp, bồn tắm hoặc bình nóng lạnh của nhà tắm, nhà xe, nơi xử lý vật nước bẩn.... ở phương của 12 chi sao năm sinh của bản thân thì là hung. Nếu có gì mạo phạm đến thì vừa tổn hại đến sức khoẻ lại mang đến những tai hoạ ảnh hưởng đến vận mệnh của mình.

Vì thế cần phải biết sao năm sinh của mình thuộc phương vị nào của 12 chi, phải đặc biệt tôn trọng phương vị đó. Tuyệt đối không được đặt những vật không sạch ở phương vị đó. Sau đây xin giới thiệu lần lượt 12 chi, cái gì là lành, cái gì là dữ.

Người sinh năm Tý chính Bắc có nhà vệ sinh, bếp, nhà tắm, cầu thang là dữ. Có phòng đọc sách, tủ bếp là lành.

Người sinh năm Sửu: phương Sửu của chính Đông Bắc có nhà vệ sinh, nhà xe là dữ, có phòng khách, phòng ngủ là lành.

Người sinh năm Dần, phương vị Dần là Đông Đông Bắc, có nhà vệ sinh, bếp hoặc bình nóng lạnh của nhà tắm là dữ. Có phòng khách, tủ bếp là tốt.

Người sinh năm Thìn: phương Thìn của Đông Đông Nam có nhà vệ sinh, bếp, nhà tắm hoặc nơi thải nước bẩn là hung; có phòng đọc sách, phòng nghỉ là tốt.

Người sinh năm Tỵ chính Nam, có nhà bếp hoặc bình

nóng lạnh, bồn tắm của nhà tắm, nhà để xe là hung; có phòng khách, phòng nghỉ ngơi là tốt.

Người sinh năm Ngọ: phương vị Mùi Tây Nam, có nhà vệ sinh, bếp hoặc nhà tắm, bể nước, hình nhà có chỗ lồi ra là hung; có phòng cá nhân, phòng người già là tốt.

Người sinh năm Hợi: phương vị Hợi Bắc Tây Bắc, có bếp hoặc nhà tắm, nhà có chỗ khuyết là hung; có phòng ngủ, phòng đọc sách, phòng chứa đồ là tốt.

Nói về 12 phương vị của tướng nhà, không chỉ coi trọng vận thế mà còn nói đến sao năm sinh có liên quan đến sức khỏe của cơ thể, tinh thần. Tuy nhiên để làm thoả mãn nguyện vọng công việc làm ăn hưng thịnh, tiền tài dồi dào quan trọng nhất là phải có một cơ thể kiện toàn. Như thế có nghĩa là phương vị 12 chi cũng rất quan trọng.

Cửu tinh cũng liên quan chặt chẽ đến tướng nhà

Mục trước đã nói đến tướng nhà có quan hệ sâu sắc với 12 chi của năm sinh, ngoài ra khi xem tướng nhà phương vị của Cửu tinh cũng có công dụng rất quan trọng.

12 chi chủ yếu phán đoán về cát hung của phương diện sức khỏe. Cửu tinh lại phán đoán về cát hung của mặt vận thế.

Phương vị Cửu tinh cuối cùng là chỉ những phương hướng nào? Phạm vi 45 độ Bắc là Bạch Thủy tinh; bên dưới phạm vi 45 độ Đông Bắc là Bát bạch Thổ tinh, phạm vi 45 độ Đông là Tam bích Mộc tinh... cứ như thế cho đến phạm vi 45 độ Tây Bắc là Lục Bạch Kim tinh, tổng cộng 8 phương vị

Trung tâm của 8 phương vị là Ngũ hoàng thổ tinh, cộng thêm vào thành Cửu tinh.

Cũng giống như 12 chi con người bị Cửu tinh của sao năm sinh đến vận mệnh, quyết định phương vị của tiên thiên. Vì vậy khi xem tướng nhà, 12 phương vị và phương vị cửu tinh tuyệt đối không được coi thường.

Ví dụ người sinh năm 1938, 12 chi là năm Sửu, Cửu tinh là Lục bạch kim tinh. Vì thế nếu người đó không coi trọng phương vị của năm Sửu là Đông Bắc 15 độ Bắc và phương vị Lục bạch kim tinh 45 độ Tây Bắc thì sẽ gặp phải tai họa.

Xin hãy xác định sao năm sinh của mình tương đương với phương vị nào của 12 chi, phương vị nào của Cửu tinh.

Sau đây xin giới thiệu qua về phương vị Cửu tinh, cái gì là tướng lành, cái gì là tướng dữ.

Người có sao năm sinh là Nhất bạch thủy tinh, trong phạm vi 45 độ Tây Nam có nhà vệ sinh là tướng dữ; có phòng đọc sách, phòng tiếp khách, phòng ngủ thì có thể tránh được tai nạn.

Người có sao năm sinh là Tam bích mộc tinh: trong phạm vi 45 độ Đông, nếu có nhà vệ sinh, hình dạng ngôi nhà có chỗ khuyết là tướng dữ; có phòng nghỉ, bàn thờ là tốt.

Người có sao năm sinh là Tứ lục mộc tinh: trong phạm vi 45 độ Đông Nam, nếu có nhà bếp hoặc phòng tắm là hung; hình dạng nhà có chỗ nhô ra là cát.

Người có sao năm sinh là Ngũ hoàng thổ tinh: chính giữa ngôi nhà nếu có nhà vệ sinh, cầu thang, vườn hoa lớn là đại hung; nếu có phòng nghỉ, phòng tiếp khách, phòng ngủ là tốt.

Người có sao năm sinh là Lục bạch kim tinh: trong phạm vi 45 độ Tây Bắc nếu có nhà vệ sinh, nhà bếp, hoặc nhà tắm là hung. Nếu là phòng ngủ, tủ bếp thì có thể tránh được tai họa.

Người có sao năm sinh là Thất xích kim tinh: Trong phạm vi 45 độ Đông Bắc có chỗ để xe, kho, nhà vệ sinh, nhà tắm, bàn trang điểm... là hung. Nếu là phòng ngủ, phòng tiếp khách, phòng nghỉ... là cát.

Người có sao năm sinh là Cửu tử kim tinh: trong phạm vi 45 độ Nam nếu có bồn tắm, nhà bếp, bàn trang điểm, nhà xe, bể nước... là đại hung; nếu có phòng tiếp khách, phòng nghỉ, phòng ngủ là cát.

Phương vị của sao năm sinh Cửu tinh có ảnh hưởng lớn nhất tới cuộc sống của mọi người. Nếu cát thì có thể khiến cho người ta hạnh phúc, ngược lại nếu hung thì sẽ vùi dập một con người. Vì vậy nếu coi sức khoẻ là thứ nhất thì phải coi trọng 12 chi của năm sinh; còn nếu muốn bay cao, bay xa trong cuộc đời thì phải suy xét kĩ lưỡng tới phương vị Cửu tinh của sao năm sinh. 12 can của sao năm sinh cũng ảnh hưởng tới tướng nhà.

Đối với chúng ta, tướng nhà là rất quan trọng. Tướng nhà là tướng tốt hay tướng xấu sẽ ảnh hưởng tới sự thăng trầm của vận thế. Nó cũng ảnh hưởng rất lớn tới sức khoẻ. Tướng nhà tốt hay xấu có quan hệ mật thiết với sao năm sinh, điều này nhất định phải biết.

Còn về cái gì gọi là sao năm sinh? Có 12 chi đó là: Tý, Sửu, Dần, Mão, Thìn, Ty, Ngọ, Mùi, Thân, Dậu, Tuất, Hợi, có 9 sao đó là: Nhất bạch thủy tinh, Nhị hắc thổ tinh, Tam bích mộc tinh, Tứ lục mộc tinh, Ngũ hoàng thổ tinh, Lục bạch kim tinh, thất xích kim tinh, Bát bạch thổ tinh, Cửu tử hỏa tinh.

Tuy nhiên, cái gọi là sao năm sinh không chỉ có thế. Nó còn có sao năm sinh của 10 can. Lịch âm có viết bảng Can chi của 10 can và 12 chi như Ất Sửu, Đinh Mão, Mậu

Thìn, chỉ cần tra là có thể biết. Tổ hợp can chi như thế cứ 60 năm là hết một vòng, ví dụ năm 1973 là năm Giáp Tý thì 60 năm trước, năm 1913 cũng là năm Giáp Tý.

Kèm vào với 12 chi để tạo thành sao năm sinh gọi là can tổng cộng có 10 loại, gọi là thập can.

Trong tướng nhà liên quan đến sự thịnh hay suy của nó có 12 chi, Cửu tinh, ngoài ra còn có thập can nói ở trên. Mối quan hệ giữa sao năm sinh và tướng nhà, tỉ lệ lớn nhất, quan trọng nhất là 12 chi, nó có quan hệ sâu sắc nhất đối với sức khoẻ. Tiếp theo là Cửu tinh, nó có ý nghĩa quan trọng nhất đối với vận thế. Cuối cùng mới là thập can, vị trí của nó ở dưới cùng, tuy nhiên nó cũng có quan hệ với vận thế và sức khoẻ của cơ thể cũng như tinh thần. Tất cả tạo thành sao năm sinh phức tạp. Vì thế dù có đứng ở vị trí cuối cùng nhưng cũng không thể coi nhẹ nó được.

Nhìn vào hình có thể thấy rõ 10 can lần lượt tương đương với những phương vị nào. Trong 10 can chỉ có sao năm sinh Mậu. Kỉ nằm ở Đông Bắc của 24 sơn phương vị. Bốn phương vị Cấn, Tốn, Khôn, Càn trên đường trung tâm của Đông Nam, Tây Nam, Tây Bắc có vị trí xác định. Những vị trí này nếu có nhà vệ sinh, bếp nhà tắm, bàn trang điểm, phần khuyết của kiến trúc... thì sẽ biến thành tướng dữ. Chỉ vì những vật không sạch sẽ này phạm vào đường trung tâm mà tai hoạ sẽ đến nơi. Hơn nữa người có sao năm sinh Thập can thuộc Mậu, Kỉ nếu sống ở căn phòng phương đó những thứ không lành sẽ tăng lên làm 2, 3 lần.

Khi phán đoán tướng nhà, không chỉ xem hình dạng, cách cục của ngôi nhà mà còn phải xem xét đến sao năm sinh của người sống trong đó, nếu không sẽ không thể nào phán đoán được chính xác cát hung, điều này nhất định phải biết.

Những cấm kỵ về phương vị sao năm sinh trong thập can

Trong tướng nhà phương vị ảnh hưởng tới cát hung, đầu tiên là sao năm sinh của 12 chi chiếm 50%, sao năm sinh của Cửu tinh chiếm 30%, phương vị sao năm sinh của thập can chiếm khoảng 20%. Như thế có nghĩa là phương vị sao năm sinh của thập can có độ ảnh hưởng thấp nhưng không thể vì thế mà coi nhẹ tầm quan trọng của phương vị này. Còn về cái gọi là sao năm sinh xung phạm vào thập can, cụ thể là chỉ tình hình như thế nào?

Đầu tiên nếu phương vị đó có nhà vệ sinh, bếp, nhà tắm, bàn trang điểm.... thì là tướng dữ. Ngoài ra ở phương vị đó nếu có phần khuyết của kiến trúc thì sẽ chuyển thành dữ.

Sau đây xin giới thiệu về những điểm không lành của 10 phương vị:

Xung phạm vào phương vị **Nhâm - Bắc**: Dễ mắc các bệnh về thận, đường ruột, các bộ phận ở phần eo trở xuống. Vận thế cũng thường bị làm nhiều mà vô danh, vì một vài việc nhỏ mà phải chạy vạy gây hao tổn tâm lực, khổ sở, nghiêm trọng thì có thể rơi vào tình trạng mệt mỏi, mất hết tinh thần sức lực.

Xung phạm vào phương vị **Quý - Bắc**: Về phương diện sức khỏe thường bị mắc các bệnh về thận, sơ gan, các bệnh đường ruột, bệnh phụ nữ, bệnh tim mạch, nghiêm trọng. Về phương diện vận thế thiếu nghị lực, làm việc gì cũng không đến nơi đến chốn. Ngoài ra, không nghe lời khuyên của người khác, phải sống cô độc.

Xung phạm vào phương vị **Cấn - Đông Bắc**: Có thể mắc các bệnh có độc tính mạnh, tinh thần hỗn loạn, chân tay bị

thương xảy ra tai nạn bất ngờ. Về phương diện vận thế: do tâm tính mơ hồ, khó có được thành tựu gì, việc gì cũng dễ nản lòng, khó tập trung sức lực toàn diện. Dù là trong công việc hay cuộc sống đều phải ở trong trạng thái không ổn định.

Xung phạm vào phương Giáp - Đông: Về phương diện sức khoẻ, thường bị đau khổ vì các bệnh đau đầu, bệnh gan, thần kinh suy nhược. Về vận thế việc gì cũng không thể tập trung, bị người khác làm hại.

Xung phạm vào phương Ất - Đông: về phương diện sức khoẻ bị các bệnh phong tà, đau eo, đau lưng đau chân tay, cơ năng gan tạng thấp. Về phương diện vận thế: thiếu tính quyết đoán, luôn biết sau, cảm giác sau, không có khả năng phát triển.

Xung phạm vào phương Tốn - Đông Nam: Về phương diện sức khoẻ, thường bị mắc các bệnh về cơ quan nội tạng, chân tay bị thương, bệnh về tim. Về vận thế thì chuyện gì cũng không thành, chuyện hôn nhân gặp trắc trở.

Xung phạm vào phương Bính-Nam: Về phương diện sức khoẻ, thường bị mắc các bệnh về tim mạch, bệnh về mắt, tinh thần hỗn loạn, tính tình nóng nảy, phổi đau. Về phương diện vận thế, thường bị người ta lừa, do sinh hoạt phóng túng nên thường gặp khó khăn về tài chính.

Xung phạm ở phương vị Đinh - Nam: Về phương diện sức khoẻ, thường phải khổ về các bệnh vị tràng (đường ruột), đau đầu, bệnh về tai, phổi... Về phương diện vận thế, gia đình không hoà thuận, ở bên ngoài thì thường bị cản trở, không phát triển được.

Xung phạm phương Khôn - Tây Nam: Về phương diện sức khoẻ, bị các bệnh về tiêu hoá, bệnh phụ nữ, trúng gió,

bệnh nặng về hệ thống thần kinh... Về phương diện vận thể thì độc đoán, đoán khí, tham lam, cho dù là công việc hay gia đình đều có tranh chấp, cãi cọ không ngừng.

Xung phạm phương Canh - Tây: Về phương diện sức khoẻ, bị mắc các bệnh về cơ quan hô hấp, u uất, ung thư phổi, bệnh sinh dục, bệnh mãn tính về các cơ quan nội tạng. Về phương diện vận thể, đam mê tửu sắc, được coi là nhân vật không được hoan nghênh.

Xung phạm ở phương Tân - Tây: Về phương diện sức khoẻ mắc các bệnh về đường ruột, tâm lí không ổn định, dễ cáu gắt, đau dây thần kinh, các bệnh do quá mệt mỏi, bệnh phổi. Về phương diện vận thể thường có xung đột với cấp trên, ngoài ra, quan hệ nam nữ hỗn loạn, thậm chí ảnh hưởng đến công việc.

Xung phạm ở phương Càn - Tây Bắc: Về phương diện sức khoẻ: mắc các bệnh về thận, xương cốt, gãy xương, đau đầu, các bệnh do huyết dịch không thuận. Về phương diện vận thể, gặp phải những sai lầm phát sinh, do những công việc bên ngoài, công việc chính hoặc là bị ảnh hưởng bởi những sai lầm của người khác.

Tuyệt đối không được quên Bắc là thánh thành

Tại sao nam châm lại chỉ về phương Bắc? Tại sao Sao Bắc cực lại luôn ở bầu trời phía Bắc? "Bắc" chính là phương hướng chứa đầy những bí ẩn mà khoa học cũng chưa thể giải thích nổi. Nhìn vào lịch sử loài người, con người cũng dùng phương Bắc để làm định hướng sinh sống.

Thuyền bè lênh đênh trên đại dương hoặc máy bay vừa xác định phương hướng vừa bay, ngay cả khi chúng ta

có bản đồ, nếu không biết được phương Bắc ở đâu thì tất cả cũng sẽ trở thành không thể. Những ví dụ như thế này nhiều không kể xiết.

Phương Bắc là phương cơ bản trong cuộc sống của chúng ta. Nói về phương hướng học thì phương Bắc được coi là phương thánh thần. Vậy mà khi xây nhà do những ảnh hưởng về ánh nắng mặt trời mà người ta thường đặt những thứ dễ thổi hỏng, những căn phòng ít dùng tới ở phương Bắc. Phần lớn vì đó mà đã làm ô uế phương Bắc của thánh thần.

Nếu nhà vệ sinh, bể phốt, rãnh thoát nước, bếp, nhà tắm, nơi thải ra các thứ vật bẩn đặt ở phương Bắc thì sẽ trở thành nguyên nhân mang tai hoạ đến. Hơn nữa nếu phần hình dạng hơi lồi của ngôi nhà cũng tạo thành hung tướng.

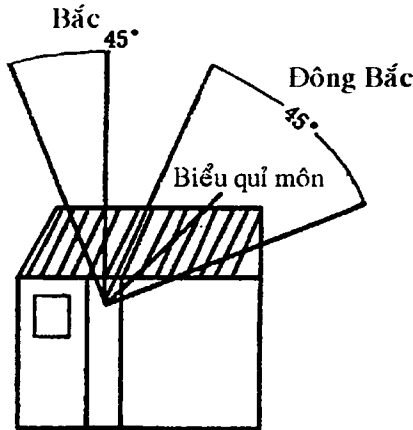

phương Bắc không được để nhưng vật không sạch.

Trong phạm vi 15 độ của phương Bắc, không được để các vật không sạch. Biểu quỷ môn của phương Đông Bắc mặc dù ảnh hưởng ít hơn so với phương Bắc nhưng cũng như vậy.

Vậy những vật không sạch xung phạm vào phương Bắc có thể tạo ra những hậu quả gì? cần phải biết trong cuộc sống có thể có những tai ương như sau đến:

- Tình hướng nhà vệ sinh xung phạm phương Bắc: chức năng của tim giảm sút, dẫn đến cảm giác mệt mỏi, sức khoẻ kháng đối với bệnh tật yếu.

- Tình hướng bể phốt xung phạm phương Bắc: dễ bị bí đại tiện. Nếu là nữ thì sẽ xuất hiện những cử động bất thường. Có thể có các triệu chứng của bệnh viêm đại tràng, ung thư.

- Tình hướng bàn bếp trong phòng nấu phạm phương Bắc: sẽ khổ vì đau đầu, có khi còn biến thành triệu chứng lạnh giả làm cho cơ thể khó có thể hồi phục như cũ.

- Tình hướng hoả khí xung phạm hướng Bắc: tổn hại dạ dày, không thiết ăn uống. Về phương diện tinh thần thì khó được bình yên.

Trên đây đã trình bày về các hung hoạ, nhưng bàn nấu và hoả khí (bếp lửa) của nhà bếp thì thường cùng lúc xung phạm phương Bắc.

Tuy nhiên, mặc dù nói là Bắc, xét đến phương vị 24 sơn thì nếu vị trí của nhà vệ sinh, bếp lửa, bàn nấu nghiêng về phương Nhâm (Bắc, Tây Bắc) thì hung hoạ sẽ được giảm nhẹ đi phần nào. Ví dụ mặc dù sinh bệnh, ung thư đường ruột thì chỉ dừng lại ở bệnh loét niêm mạc dạ dày, bệnh phụ nữ thì chỉ là trứng bệnh lạnh giả. Tương hung nhất là chính Bắc, cũng chính là phương vị Tý có vật không sạch. Cùng trong phạm vi 45 độ Bắc, theo thứ tự Nhâm (lệch Tây Bắc), Quý (lệch Đông Bắc) thì tai ương sẽ giảm nhẹ dần.

Vậy thì sắp xếp, bố trí phương Bắc như thế nào thì

không phạm vào hung tướng? Thứ tự lần lượt là phòng nghỉ, tủ bếp, thư phòng. Đặc biệt những người sinh năm Tý thì không được bố trí phòng đọc sách, tủ bếp, ở đó nên bố trí phòng cho phụ nữ, người già thường xuyên ở nhà.

Phương vị "Quỷ môn" thực ra là có ý nghĩa gì vậy? Cái được gọi là "Quỷ môn" - Cửa Quỷ dường như thường được dùng làm danh từ thay thế cho "không tốt". Trên thực tế, Quỷ môn cuối cùng là được dùng chỉ phương vị nào, có ý nghĩa gì?

Chỉ cần nhìn hình là sẽ biết, nhìn từ trung tâm của phòng hoặc ngôi nhà, phạm vi 45 độ Đông Bắc gọi là "Biểu Quỷ môn" hoặc "Nam cửa môn", ngược với nó phạm vi 45 độ Tây Nam gọi là "Quả quỷ môn" hay "Nữ quỷ môn". Còn đường đi qua chính giữa Biểu quỷ môn, Quả quỷ môn gọi là "Quỷ môn tuyến". Trong tướng nhà Quỷ môn tuyến có ý nghĩa đặc biệt quan trọng, đây là điều cần phải ghi nhớ đầu tiên.

Còn về từ Quỷ môn có từ đâu? Nó được khởi nguồn từ Trung Quốc, tương truyền là từ xưa do gió lạnh Đông Bắc đến, thủy tặc cũng đến từ Đông Bắc nên Tần Thủy Hoàng phải xây Vạn lí trường thành để tăng cường phòng bị ở Đông Bắc. Như thế cũng có nghĩa là tai hại đến từ Đông Bắc nên đã coi phương vị Đông Bắc là phương vị "Quỷ môn". Cách giải thích này có vẻ là hợp lí nhất. Ngoài ra còn có một số truyền thuyết khác nói rằng ở Đông Bắc có một mảnh đất 4 mặt rộng 10 dặm trồng đào, ở đó có vô số Quỷ cư trú thường ăn gỗ đào nên gọi phương Đông Bắc là "Quỷ môn". Còn có cái gọi là "Quỷ môn" trong tướng nhà là gì vậy? Trong tướng nhà hết sức coi trọng qui luật tự nhiên, cũng có nghĩa là mối quan hệ hoà hợp giữa con người với đất đai là điểm mấu chốt hết sức quan trọng.

Đại khí chỉ cần không chịu cản trở là có thể lưu thông suốt. Nhưng nếu nhà ở cản trở sự lưu thông của đại khí thì đại khí đã bị hư hỏng sẽ tồn trữ lại, không thoát đi.

Trong tướng nhà quĩ môn của phương Tây Nam là phương hút không khí ô nhiễm vào trong nhà. Biểu quĩ môn của Đông Bắc là phương thoát không khí hư bại tích tụ trong nhà ra ngoài.

Nhìn nhận từ thường thức thì Đông Bắc khuất mặt trời, có nhiều khí ẩm, là phương sản sinh ra những thứ hư hỏng. Phương Tây Nam khi mặt trời nghiêng chéch về phía Tây tia tử ngoại yếu đi, khả năng tiêu diệt vi khuẩn cũng yếu đi, đồng thời do phân huỷ nhiệt hoá nên cũng là phương sản sinh ra hư bại, thối hỏng.

Vì thế trong tướng nhà, Biểu quĩ môn của Đông Bắc và quĩ môn của Tây Nam nên làm nơi tuần hoàn không khí hư bại, cải thiện thông gió.

Người sống lâu ngày trong phòng khí hư bại tổn hại đến sức khoẻ là điều đương nhiên.

Chúng ta được sống trong thiên nhiên, có được những nguồn năng lượng to lớn bảo vệ. Đối với thiên nhiên con người chỉ như những hạt bụi. Để nuôi sống cơ thể nhỏ bé của mình, con người phải tuân theo những nguyên lí của tự nhiên, lấy cho mình những thức ăn và loại trừ đi những gì không cần thiết. Nói cách khác, mặc dù mắt thường không nhìn thấy được nhưng tự nhiên vẫn tồn tại một nguyên lí: giữ lấy cái tốt, bài trừ đi cái không tốt.

Cái gọi là phán đoán phương vị trong tướng nhà có 2 loại: một loại xem từ trung tâm của đất nhà, một loại xem từ trung tâm của ngôi nhà ở.

Phương vị của Quĩ môn

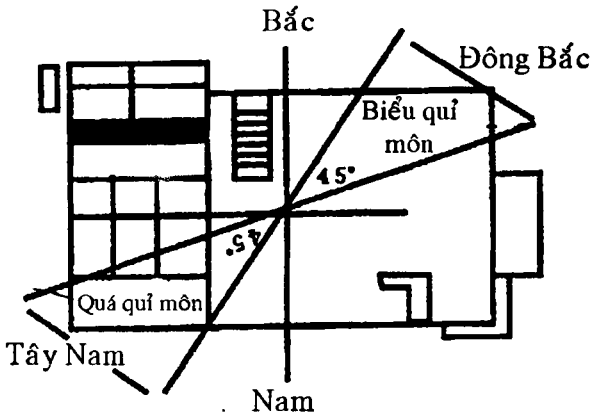

Phương vị của Quĩ môn chỉ phạm vi 45 độ Đông Bắc, Tây Nam, xác định phương vị từ trung tâm của nhà ở.

Cần thiết phải phán đoán phương vị từ trung tâm của mảnh đất. Chỉ có hai tình huống. Một là xem ngôi nhà nằm ở phương vị nào của mảnh đất, hai là khi làm đền thờ trong nhà. Ngoài ra, đều có thể xác định được phương vị từ trung tâm của ngôi nhà, từ đó mà phán đoán cát hung. Vì thế khi xác định bố cục cần phải xác định phương vị từ trung tâm của ngôi nhà chứ không phải từ trung tâm của mảnh đất.

Ví dụ, nếu quá quan trọng đến đường hoạt động của người sống trong nhà mà bố trí nhà vệ sinh, bếp lửa vào trong phạm vi 45 độ Bắc hoặc để phân khuyết trong hình dạng của ngôi nhà vào phương vị Bắc thì sẽ tạo thành tướng dữ trong tướng của ngôi nhà. Những điều này nhất định phải được xác định phán đoán từ trung tâm của ngôi nhà.

Thêm nữa khi thiết kế nhà để xe, cổng, tường bao, xây nhà, đào giếng nước... trong mảnh đất ở thì phải xem phương

vị từ điểm trung tâm của ngôi nhà, từ đó phán đoán phương vị. Nếu chúng nằm trên mảnh đất nhà ở thì phán đoán cát hung từ trung tâm của đất đai, nhiều khi khó tránh được những sai lệch cực đoan, điểm này xin hãy lưu ý.

Có ngôi nhà của một vị, khi xác định phương vị, từ trung tâm của mảnh đất để thấy nhà vệ sinh nằm ở Tây Bắc, thì là yê tâm. Nhưng sau này khi xác định từ trung tâm của ngôi nhà thì mới thấy nhà vệ sinh nằm ở phương Bắc, thế là liền thay đổi thiết kế.

Cuối cùng nói về nhà hình chữ L, nhà có vườn nằm ở chính giữa thì điểm trung tâm của ngôi nhà lại nằm bên ngoài nhà. Với loại nhà này trước khi xem xét đến cát hung của các phương vị trong bố cục, sợ rằng nó đã trở thành hung tướng mất rồi.

Làm thế nào để xác định được trung tâm của ngôi nhà?

Khi xem xét đến tướng nhà, một điểm mấu chốt hết sức quan trọng là biết được một cách chính xác trung tâm của ngôi nhà. Gần đây, tôi có nhìn thấy một ngôi nhà hết sức cầu kì, nhưng khi quan sát tỉ mỉ thì người ta hết sức lo lắng, ngôi nhà ấy có phải được xây dựng sau khi biết được chính xác điểm trung tâm của ngôi nhà hay không.

Điểm trung tâm của ngôi nhà giống như trái tim, xương sống của cơ thể con người. Nếu có sai lệch thì đương nhiên không thể có cuộc sống bình thường được.

Vậy làm thế nào để tính ra được đường trung tâm của ngôi nhà? Xin hãy xem hình, đầu tiên vẽ một hình thu nhỏ tỉ lệ 1/50 hoặc 1/100 một cách chính xác phần xung quanh của ngôi nhà. Đường xung quanh của ngôi nhà có quá

nhiều phòng sẽ có chỗ lồi lõm, ví dụ như chiếc cửa sổ nhô ra, những phần lồi lõm này có thể không cần thiết để tính diện tích.

Nếu khi thiết kế theo ý muốn, hình dạng nhà ở trở nên quá phức tạp thì có thể thu nhỏ ngôi nhà theo tỉ lệ 1/30 hoặc 1/50, vẽ trên giấy dày. Cắt ra một cách chính xác sau đó đặt trên những thứ như chiếc kim, chiếc đinh, chiếc dùi... vị trí đặt mà miếng giấy có thể cân bằng chính là trung tâm. Phương pháp này có thể tìm ra điểm trung tâm một cách đơn giản, xin hãy ghi nhớ.

Nếu không tìm ra một cách chính xác điểm trung tâm của ngôi nhà, tường nhà có thể nảy sinh những sai lệch nghiêm trọng. Ví dụ như phương vị tốt lành, trên thực tế lại biến thành phương hung, ngược lại, phương hung lại phán đoán thành phương cát. Đường chính giữa nơi Đông và Tây, Nam và Bắc, nối Đông Nam và Tây Bắc, Tây Nam và Đông Bắc, 4 đường này cũng không thể nào tìm ra được chính xác.

Như thế dù có coi trọng tướng nhà như thế nào cũng chẳng còn ý nghĩa gì nữa. Tìm ra chính xác điểm trung tâm rồi phán đoán. Đây là bước đầu tiên trong thực tiễn xem tướng nhà.

Làm thế nào để xác định được điểm trung tâm của ngôi nhà

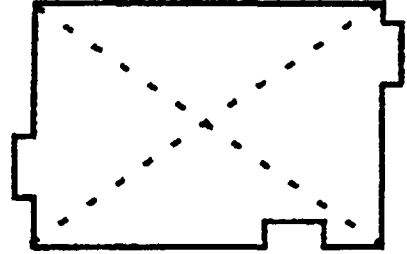
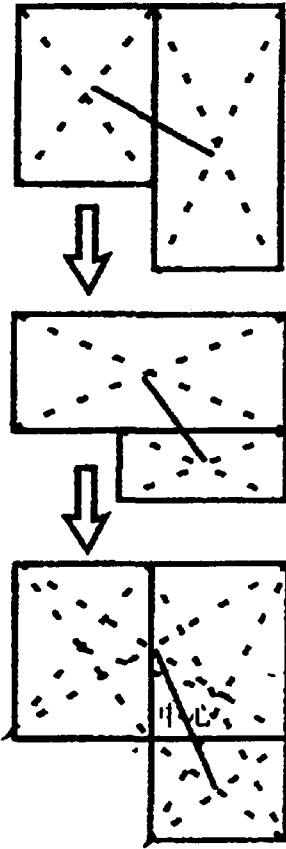

Các phần nhô ra như cửa sổ có thể không tính diện tích

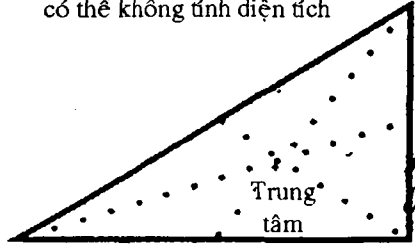

Nếu hình dạng ngôi nhà phức tạp thì vẽ lên giấy dày, cắt ra rồi tìm trung tâm của nó

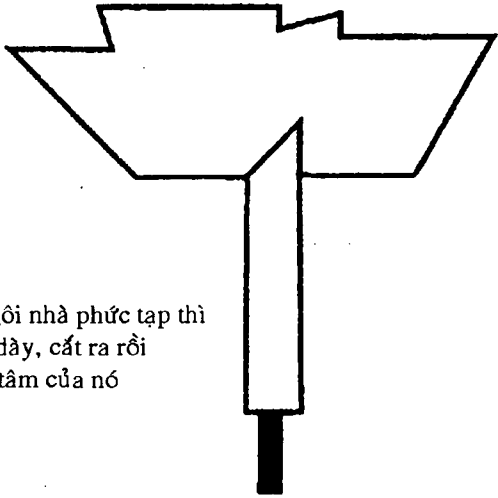

Xác định lần lượt điểm trung tâm của ngôi nhà có hai tầng trở lên

Khi tìm hiểu trung tâm của ngôi nhà trong tướng nhà thì không phải tầng 1 và tầng 2 cùng hợp lại để xác định, mà tầng 1 có điểm trung tâm của tầng 1, tầng 2 có điểm trung tâm của tầng 2. Vì thế có những thứ nếu đặt ở tầng 1 thì sẽ tạo thành tướng hung, nhưng nếu đặt ở tầng 2 thì lại không phải là tướng hung nữa.

Tuy nhiên cần phải lưu ý là trường hợp những thứ bị coi là không sạch sẽ như nhà vệ sinh, bếp, nhà tắm... khi đặt ở tầng 2. Trong đó đặc biệt là chuyể đặt nhà vệ sinh ở tầng 2, nếu đặt ở phương Bắc thì cũng biến thành rất xấu.

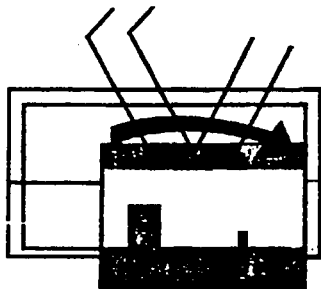

Khi thiết kế nhà vệ sinh ở tầng 2, đầu tiên cần phải chú ý không được nằm trong phạm vi 45 độ Bắc so với điểm trung tâm của tầng 2. Tuy nhiên không chỉ như vậy, cũng không được đặt trong 45 độ phương Bắc nhìn từ trung tâm của tầng 1.

Cần phải xác định phương không tạo thành tướng hung lẫn lượt theo điểm trung tâm của tầng 1 và của tầng 2, nhưng nó cũng khá là phức tạp. Nhưng phiền nhất là khi diện tích kiến trúc của tầng 1 và diện tích kiến trúc của tầng 2 lại không giống nhau. Như thế thì đương nhiên điểm trung tâm cũng không giống nhau. Vị trí phương Bắc cũng sẽ khác nhau.

Xin hãy xem hình, nhìn từ điểm trung tâm của tầng 2 thì vị trí của nhà vệ sinh không nằm không nằm ở phương vị Bắc mà nằm ở phương vị Tây Bắc, nhưng nhìn từ điểm trung tâm của tầng 1 thì nhà vệ sinh lại vừa đúng nằm ở phương Bắc. Những tình huống như vậy rất thường thấy.

Ngay cả những người rất cẩn thận về tướng nhà cũng thường hay xem nhẹ tình huống này. Nó được coi là điểm mù của tướng nhà, cần phải hết sức lưu ý.

Tóm lại, không nên chuyển những thứ không sạch sẽ như nhà vệ sinh, bếp... lên tầng 2, như thế sẽ không có gì trở ngại nữa.

Thêm nữa nếu phía trên thần vị hoặc bàn thờ phật mà có nhà vệ sinh hoặc bếp lửa, bàn nấu của nhà bếp... thì nó cũng sẽ biến thành tướng hung.

Một nhà nọ có con gái diệu lấy chồng ở rể đã xây thêm tầng 2, xây thêm bếp và nhà vệ sinh, sinh hoạt dường như tách rời với tầng 1. Tuy nhiên, chưa được nửa năm cha mẹ

của cô gái người thì bị tai nạn, người thì sức khoẻ bất an... Tôi kiểm tra lại ngôi nhà đó thì thấy bếp nấu và bàn chế biến của bếp nấu nằm đúng trên thân vị, mạo phạm đến tổ tiên đáng ra phải được tôn trọng nên mới mang tai hoạ đến. Những ví dụ như thế cho thấy nên để những vật không sạch ở tầng 1.

Hình dạng của mảnh đất xây nhà cũng có tướng hung và tướng cát

Mảnh đất xây nhà chưa chắc là hình vuông mà có thể nó là hình chữ thập, hình lỗ lỗ, hình chữ L, hình chữ nhật, hình tam giác...

Xây nhà trên mảnh đất có hình dạng khác thường như vậy rất khó để xây được một ngôi nhà có tướng tốt, vì thế chắc chắn sẽ biến thành tướng xấu.

Vậy thì dạng đất như thế nào thì tốt.

Nếu nói về hình dạng của mảnh đất thì tướng tốt là hình chữ nhật với tỉ lệ 6/4, đồng thời để cải thiện ánh sáng mặt trời chiếu rọi thì mảnh đất nên có chiều dài ở phương Nam Bắc là tốt nhất. Ngoài ra, nếu có cây cối có thể điều chỉnh ánh sáng chiếu vào trong phòng. Vì thế nếu phương Nam có khoảng trống có thể trồng cây cối. Mảnh đất dài ở Đông Tây cũng là tướng tốt.

Khi xem xét đến hình dạng của mảnh đất, đầu tiên cần phải chú ý nhất là như thế nào để lấy được ánh sáng vào trong sinh hoạt.

Con người được sưởi ấm bởi tia hồng ngoại của mặt trời, tia tử ngoại giết các vi khuẩn, nấm. Năng lượng của ánh sáng mặt trời giúp cho khí của đất và cây cối phát tán

vào trong không khí. Nếu mặt trời quay xung quanh ngôi nhà thì sẽ ảnh hưởng tốt đến sức khoẻ của con người.

Nếu ngôi nhà bạn đang ở có hình dạng khác thường, lại là tướng hung thì ở phần biến hình phải trồng cây cối để điều chỉnh khoảng không thành hình chữ nhật, tránh mang đến tai hoạ.

Những mảnh đất như thế này tốt nhất là nên tránh

Những mảnh đất có nhân duyên, có chùa miếu, đền thờ... người bình thường cư trú chắc chắn sẽ có tai nạn đến đó là mảnh đất hung tướng. Dù có không đến nỗi đại hung như vậy mà mảnh đất ở đó đã từng xảy ra hoả hoạn, đốt cháy toàn bộ ngôi nhà thì là hung.

Như người xưa đã từng nói "Mẹ đất", đất có ảnh hưởng rất lớn đến sinh mệnh của con người. Trong đất có các chất lưu huỳnh, sắt, nhôm, kali... chỉ riêng những chất mà khoa học hiện nay xác định được đã có đến 52 loại nguyên tố. Bình thường nguồn nước chứa các nguyên tố đó chảy đi vô tình lại có công dụng có hiệu quả đối với cơ thể con người.

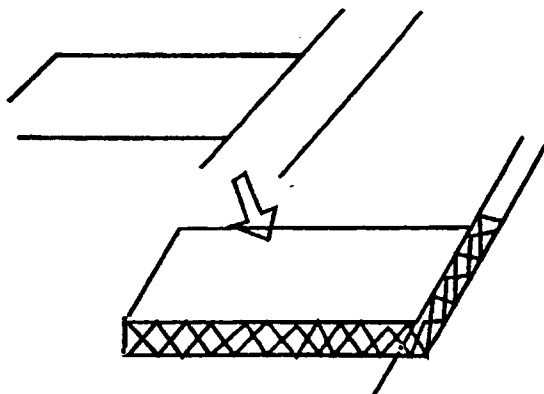

Biến mảnh đất đã từng xảy ra hoả hoạn thành tướng tốt.

Tuy nhiên mảnh đất đã từng xảy ra hoả hoạn sẽ không có nguồn năng lượng được phát tán ra từ các nguyên tố được phát tán trong lòng đất. Vì thế nếu sống ở đây hầu hết là đều có hại cho sức khỏe. Với tình hình đất này chỉ có một cách để biến nó thành tương tốt, đó là đào đi lớp đất trên cùng khoảng 50-100 cm, sau đó phủ lên một lớp đất mới.

Ngoài ra, do có ảnh hưởng không tốt đến sức khỏe con người nên những mảnh đất ven sông, ven biển trước đây ngập nước nay mới nổi lên thì tốt nhất cũng nên tránh, bởi vì loại đất này không có nguồn năng lượng ban đầu của đất.

Thông thường thì mảnh đất như thế nào là tương tốt? Những mảnh đất không có tiền duyên, mộ... như đã nói ở trên sẽ không nói thêm nữa. Cụ thể hơn nơi trước đây dùng làm đồng ruộng thì có thể yên tâm. Ngoài ra, mảnh đất san từ đồi núi mà thành thì phần giữa bụng của ngọn núi là tốt nhất, sau đó là chân núi, ngọn núi là tốt.

Xét về phương hướng, mảnh đất cao ở phía Bắc, phía Nam hơi thấp xuống một chút là đẹp nhất, tiếp theo là phía Tây hơi cao một chút. Đông, Đông Nam, Nam là đất lành cũng là tương tốt. Ngược lại dù cũng là đất đồi núi, phương Bắc rộng mở, Đông, Đông Nam hoặc Nam là miền đất hơi cao một chút là tương tốt. Nên lưu ý.

Căn cứ theo sách tướng nhà cổ, đất phía Bắc cao, Nam dốc là tương tốt, ngoài ra, mặt Bắc của mảnh đất có đồi núi hoặc kiến trúc cao gọi là "Huyền vũ thủ". Mặt khác, trường hợp mặt phía Nam rộng rãi gọi là "Chu tước môn". Trí tuệ người xưa đã suy nghĩ tới sự phồn vinh của con cháu, chỉ dẫn chúng ta hình thái lí tướng nhất.

Sự phối hợp giữa đất nhà với đường xá cũng có hung cát:

Mảnh đất tốt nhất mà người xưa thường nói "Dù có tăng nhiều lần cũng phải mua" đó là mảnh đất góc Đông Nam. Nói về quan hệ với mặt trời thì cũng tương đối tốt, dù có nói về tướng đất thì 2 mặt Đông và Nam, mảnh đất góc Đông Nam có đường thông qua là tốt nhất.

Tiếp theo nữa, tình huống mảnh đất có tướng không tốt cũng không xấu, đó là Nam, Đông, Tây lần lượt chỉ có một bên có đường chạy qua.

Ngược lại, mặt đất trở thành tướng xấu, do mối quan hệ giữa mặt đất và đường xá, đó là mảnh đất chỉ có phía Bắc có đường chạy qua. Vậy mảnh đất như thế nào là có tướng đất không tốt? Trừ khi mảnh đất đó tương đối rộng rãi, nếu không thì nếu mở cổng ở Đông Bắc hoặc Bắc sẽ là không tốt. Trong tướng nhà cửa chính nằm ở Đông Bắc hoặc Bắc thì dù người đó có sao năm sinh tốt như thế nào đi nữa cũng có thể chuyển thành tướng xấu.

Vì vậy cửa chính nằm ở bên Bắc không tốt, đặc biệt là khi chủ nhà là người thuộc Nhất bạch thủy tinh hoặc năm sinh Tý. Khi cửa chính nằm ở Biểu quỷ môn, nếu chủ nhân thuộc Bát bạch thổ tinh hoặc sinh năm Sửu, năm Dần thì càng là tướng xấu, trở thành tướng nhà xấu nhất.

Như thế có nghĩa là mảnh đất mà bên trái có đường chạy qua thì chỉ có thể nói là hung tướng thôi.

Tiếp theo là mối quan hệ giữa đường xá và đất tạo thành hung tướng, đó là mảnh đất 3 mặt có đường chạy qua, cũng chính là miếng đất mà 3 mặt có đường bao quanh. Thậm chí có ngôi nhà còn được gọi là "bao 4 phương" đó là mảnh đất mà cả 4 mặt đều bị đường bao

vây, mặc dù ít gặp nhưng nó càng là tướng dữ. Ví dụ cùng là mảnh đất bao 4 phương, nếu có độ rộng khoảng 500 đến 1000 m², lợi dụng mảnh đất rộng rãi xây nhà, cũng có thể không có vấn đề gì. Chỉ có mảnh đất nào bị bao 4 phương mà chỉ rộng khoảng 200m² thì mới là tướng xấu.

Sống ở mảnh đất như vậy mà muốn tránh tai ương, nếu có 3 phương vị bị đường bao quanh thì xây nhà ở 1 phương vị của mảnh đất; ở một bên mà đối diện với đường thì trồng cây, làm cho giữa đường và nhà hình thành một dạng tường ngăn, ví dụ để mặt Bắc của mảnh đất lại trồng vài loại cây nhỏ là có thể tránh được tương đối các tai ương.

Thêm nữa mảnh đất có 4 phương vị đều bị tường bao quanh, nếu mảnh đất đó nhỏ hẹp thì rõ ràng không có cách cứu chữa nào, còn nếu mảnh đất rộng rãi, tại 2 phương vị có bao gồm phương Bắc, ví dụ Đông và Bắc, Bắc và Tây có thể ngăn thành vườn rau hoặc trồng cây. Ngoài ra, có thể cắt mảnh đất ra cho người khác thuê một phần cũng tốt.

Tướng nhà xấu, dùng màu xanh lục để cứu chữa

Ngôi nhà mà âm khí nặng nề, màu xanh che kín bầu trời, trong tướng nhà tuyệt đối không phải là lí tưởng. Nhưng ngôi nhà mà có lượng màu xanh thích hợp thì có thể cho người ta cảm giác dễ chịu thoải mái, nếu có hoa thì cũng rất đẹp mắt.

Những người sống trong các căn nhà tập thể ở các khu chung cư cũng có thể đặt một vài bồn cây cảnh trong phòng. Mặc dù bị bao quanh bởi sắt thép bê tông nhưng màu xanh lại có thể tạo cảm giác mát mẻ tươi mới cho con người. Ngoài khả năng sản sinh khí O₂ lá cây còn có thể không ngừng phát tán ra các vật chất mang tính bốc hơi như Hidrô - cacbon hoá.

Những chất này có khả năng diệt nấm, vi nấm, vi khuẩn. Gần đây, có phổ biến dạng tẩm rừng sâu cũng là để hấp thụ những vật chất này, có lợi cho sức khoẻ con người.

Cây xanh có thể làm ẩm không khí, cản trở khí nóng làm ôn hoà những kích thích mạnh mẽ từ thế giới bên ngoài có rất nhiều lợi ích đối với con người. Như thế có nghĩa là trong các loại thực vật, tôi cho rằng không có loại cây nào mà làm thành hung tướng.

Những tướng tương từ xưa về cát hung của cây cối, nay xin giới thiệu một phần ở đây để bạn đọc tham khảo.

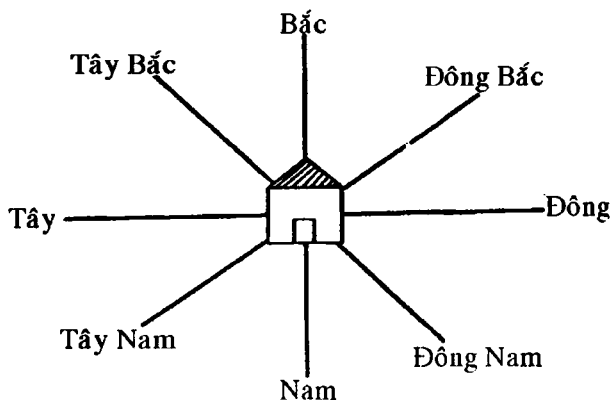

Những truyền thuyết liên quan đến cây cối có ích

- Phía Đông có các cây có tính chất tốt như tùng, đào núi... gia đình được hưng thịnh
- Phía Đông có đào, trẻ nhỏ có thể bị mắc bệnh về chân.
- Phía Đông có cây hạnh, chủ nhà có thể bị đàm mê tiểu sắc, cả nhà li tán.
- Nếu có cây sơn trà to cao thì anh em có thể thành công lớn.

- Nếu có cây nở hoa đỏ, chủ nhân có thể biến thành sâu ruọ cuối cùng tiêu sài hết sạch tiền của, cửa nhà sa sút.

- Đông Nam nếu có cây sơn trà to cao, con cái trong nhà thông minh, cuối cùng lấy được anh chồng tốt.

- Trồng cây khô có thể phát tài.

- Trồng cây du thì ma quỷ không dám đến gần.

- Trước và sau nhà ở trồng thạch lựu, con cháu được phần vinh.

- Phía Nam nếu có cây sam to cao thì sẽ được phú quý; có cây trúc thì sẽ được phần vinh.

- Phía Tây nếu có cây đào trong nhà có thể có người dâm loạn hoặc người điên.

- Tây Bắc nếu có cây to thì nhà đó được bảo vệ, hoặc có một gia đình hạnh phúc.

Ngoài ra, còn có rất nhiều truyền thuyết liên quan đến cây cối nhưng tôi cho rằng về nguyên tắc thì cây cối không thể trở thành tướng hung.

Tuy nhiên, kinh nghiệm cho thấy có cây cũng không có lợi cho cơ thể con người, ví dụ như những cây có vỏ cứng, dịch của cây không thể phát tán như cây cọ, cây chuối tiêu nên không có lợi cho cơ thể con người.

Ngoài ra, những cây ăn quả như cây hạt dẻ, cây thị, cây đào... nếu trồng nhiều sẽ hấp thụ năng lượng của đất, tốt nhất không nên trồng nhiều.

Để có một cuộc sống thoải mái không thể nào thiếu việc giao lưu với cây cối, đó là đạo lý đã biết từ xưa. Dương nhiên khí O₂ mà cây cối phát tán ra cũng như nguồn năng lượng bên trong nó khoa học vẫn chưa giải thích được rõ ràng, tuy nhiên bản thân cơ thể chúng ta lại biết được.

Trên thực tế mối quan hệ giữa con người và cây cối hết sức chặt chẽ. Chính vì vậy một số thực vật có thể mang hung hoạ đến, nhưng chỉ là hết sức ít thôi, có thể nói những cây có hại trên thực tế là không có.

Đất hình tam giác mang tai hoạ lớn đến

Khu Tây Môn Náo ở Đài Bắc có một cửa hàng ăn uống có lịch sử gần 100 năm. Khoảng 2 năm trước chủ cửa hàng muốn mở rộng cửa hàng đã mua một mảnh đất cách đó khoảng 200 mét rồi rời đến đó.

Cửa hàng mới gần một con đường lớn, người đi lại náo nhiệt ai cũng tin rằng việc làm ăn sẽ càng tốt hơn. Không lâu sau, cửa hàng mới xây dựng xong, thuê thêm nhân viên, cũng tổ chức khai trương long trọng, vui vẻ, nhưng rồi chưa được một năm, nhân viên cứ lần lượt dời đi và cửa hàng cũng mất đi sinh khí.

Nguyên nhân là chủ nhân đời thứ 4 vốn là người thông minh, năng động, nay đột nhiên đam mê tiểu sắc, không còn chú ý làm ăn kinh doanh nữa.

Mảnh đất hình tam giác

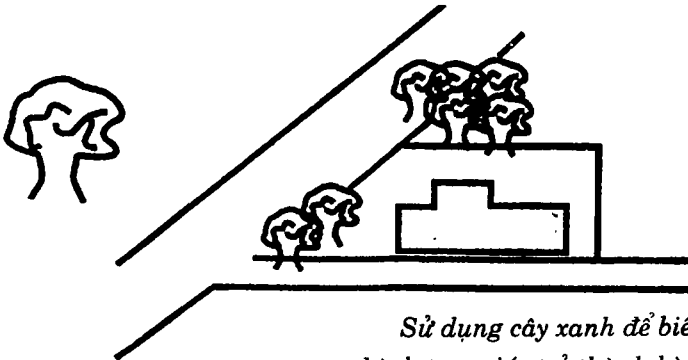

Sử dụng cây xanh để biến mảnh đất hình tam giác trở thành hình chữ nhật.

Tiếp theo con gái duy nhất cũng có vấn đề, bị cảnh sát bắt giữ, trong nhà không hoà thuận, thực tế là đã lâm vào tình trạng cả nhà li tán. Cứ như thế công việc kinh doanh sa sút nhiều, ngay cả sư phụ già cũng từ chức, cuối cùng chuẩn bị phải đóng cửa hàng.

Tôi nhận lời uỷ thác đến xem xét, mặc dù cửa hàng giáp với con đường làm ăn, nhưng lại nằm ở góc Tây Nam, con đường nằm ở phía Tây nghiêng nghiêng cắt mảnh đất thành hình tam giác.

Trong những mảnh đất có hình khác thường, mảnh đất có hình tam giác tai hoạ là mạnh mẽ nhất. Những ví dụ về việc xây dựng nhà trên mảnh đất hình tam giác mang tai hoạ đến nhiều không thể kể xiết, ví dụ về cửa hàng ăn uống trên là một điển hình của tình huống ấy.

Mảnh đất hình tam giác sẽ mang đến điều xấu cho mọi chuyện. Vậy có thể xuất hiện những tai hoạ như thế nào? Đầu tiên là hệ thống thần kinh bị tổn hại, làm việc trì trệ, làm việc gì cũng không nên hồn, hoặc là trong nhà xuất hiện người bị bệnh thần kinh không bình thường, có khi thậm chí còn xuất hiện cả người phạm tội gây thêm phiền não cho mọi người. Tác dụng của trung khu mất nhanh nhạy, không thể nào có cuộc sống vẹn toàn được, đương nhiên trong công việc cũng gặp rất nhiều khó khăn.

Tình hình này phiền hà ở chỗ, dù có quan sát biết được nguyên nhân của tai hoạ, lập tức dời đi nhưng hung vận mạnh mẽ thì vẫn còn đó, khó có thể thay đổi vận mệnh nhanh chóng được.

Ví dụ về cửa hàng ăn uống nói ở trên, sau này mua lại mảnh đất cũ, lấy bà chủ làm trung tâm, bắt đầu tận tâm làm ăn, 2 năm sau chủ nhân mới tỉnh ngộ, con gái mới cải tà qui chính.

Đây là ví dụ gặp phải tai ương nhưng vẫn chưa bị mất vận tốt. Tình hình xấu nhất là dù có chuyển đến mảnh đất có tướng tốt nhưng vận xấu vẫn theo mình. Mảnh đất hình tam giác đáng sợ như vậy.

Giả sử như trót sống trong mảnh đất hình tam giác mà chưa thể dời chuyển đi ngay thì làm thế nào? Nếu không còn chỗ đất thừa nào thì rất khó cứu chữa, còn nếu có phần đất trống thì những chỗ sinh hoạt thường ngày không nên sử dụng phần nhọn tam giác đó, có thể trồng các loại cây leo, cây bụi ở phần tam giác để biến hình tam giác thành hình tứ giác sử dụng. Hoặc là ngăn phần nhọn thành vườn hoa, vườn rau của gia đình cũng được. Tóm lại biến phần đất sử dụng sinh hoạt thành hình chữ nhật, như thế có thể giảm nhẹ đi rất nhiều những tai nạn mà mảnh đất hình tam giác mang đến.

Tóm lại nếu sống ở mảnh đất hình tam giác thì phải bỏ đi phần nhọn 3 góc đó.

15 điểm mấu chốt để phán đoán tướng nhà

Cuộc sống của con người vô cùng đa dạng. Có người sống vui vẻ, mãn nguyện, có người lại luôn luôn thất bại, sống cuộc sống tăm tối, tẻ nhạt. Cũng có người quanh năm bệnh tật đầy mình, thậm chí không thể tự chăm sóc bản thân, đúng là muôn hình muôn vẻ.

Mỗi người trong chúng ta ai cũng mong được thành công, mong cuộc sống phồn vinh nhưng lại có rất nhiều người không thể nào nắm bắt được cơ hội, không đuổi kịp được người khác.

Những người đau khổ vì bệnh tật, nếu vì cuộc sống không biết tự chăm sóc mình thì chẳng nói làm gì, nhưng

ều đó là những người sinh hoạt nghiêm túc, cẩn thận thì khiến người ta đồng cảm.

Chỉ cần quan sát loại người không thể nào nắm bắt nội, những gia đình khổ vì những bệnh tật không rõ nguyên nhân, nguyên nhân phần lớn là do những tai họa mà tướng nhà xấu mang đến.

Khi tôi xác định tướng nhà, thiết kế kiến trúc, nhất định phải sử dụng một số điểm mấu chốt để quyết định. Những điểm này hết sức đơn giản, mọi người ai cũng có thể học được nên hãy nhớ lấy.

Tuy nhiên, tiền đề lớn là phải xác định chính xác cực Bắc của mảnh đất và của kiến trúc. Dưới đây xin nói về những điều cần chú ý khi xác định phương vị.

Đá nam châm rất dễ bị ảnh hưởng của sắt, dòng điện. Nếu xung quanh có những thứ này thì sẽ không thể xác định được chính xác cực từ Bắc. Khi đo đạc ở trong nhà thì phải đặt trên chiếc ghế gỗ để đo, đồng thời phải để cách xa tivi, máy thu thanh, lò sưởi...

Thêm nữa khi đó phương Bắc trên đất, đầu tiên đặt một miếng gỗ trên đất tạo thành một chiếc bục cao khoảng 30cm, trên mặt phủ giấy dày để cho bằng phẳng, sau đó đặt nam châm lên trên để đo là được.

Sau đây xin giới thiệu những điểm chủ yếu khi phán đoán tướng nhà:

1. Phần nhô ra, khuyết vào và móng nhà: phần lồi ra, khuyết vào và hình dạng kiến trúc có liên quan đến sự xấu tốt của vận thế nên phải lưu ý. Móng nhà giống như đôi chân của cơ thể con người, nếu không ổn định thì đương nhiên không thể lấy được nguồn năng lượng của tự nhiên.

2. Nhà vệ sinh, bể phốt: có ảnh hưởng lớn nhất đến sức khoẻ của gia đình, vì thế phải lưu ý đến phương vị của nhà vệ sinh và bể phốt.

3. Cửa chính quyết định vận thế của chủ nhà trong quan hệ bên ngoài vì thế vị trí của cửa chính phải đặc biệt thận trọng.

4. Nhà tắm: nhà tắm có quan hệ với thủy (nước) và hoả (lửa) nếu vị trí của nhà tắm là tướng hung thì sẽ liên tục có tai hoạ với cơ thể cũng như tinh thần.

5. Bếp lửa và bàn nấu trong nhà bếp: những tai hại đến từ nhà bếp xuất hiện đầu tiên ở người nữ chủ nhân ngôi nhà hoặc mẹ già, ảnh hưởng đến sức khoẻ của họ. Vì thế nó cũng là một điểm quan trọng trong tướng nhà.

6. Những vật không sạch ở tầng 2: ở tầng 2 phải chú ý đến nhà vệ sinh, tiếp theo là phòng ăn, nguồn năng lượng từ đất ở tầng 2 yếu hơn tầng 1, phải xem xét kĩ điểm này.

7. Cầu thang: cầu thang dễ tích tụ không khí phủ bụi, phải được bố trí ở vị trí an toàn, tránh đặt ở trung tâm ngôi nhà.

8. Cống thoát nước: tướng xấu nhất là chạy qua chính bên dưới của nhà ở. Ngoài ra, nếu cống chạy ngang qua cửa chính cũng là hung tướng. Tuy nhiên, do không thể nhìn thấy trực tiếp nên khi mua nhà ở đã có sẵn thì phải đặc biệt chú ý.

9. Giếng nước: sự sai khác giữa hung và cát rất lớn, không được đặt ở phương vị hung, trên đường chính giữa, trên đường nối 4 góc.

10. Ao đầm và nhà xe, dù mảnh đất có to đến mấy đi chăng nữa nhưng hễ có ao đầm là sẽ biến thành tướng

xấu. Tuy vào vị trí mà tai hại cũng to lớn khác nhau. Ngoài ra, nhà để xe cố gắng không nên để gần nhà ở, thế là không có trở ngại gì.

11. Quá khứ của mảnh đất: phải điều tra trước đây mảnh đất dùng để làm gì, nếu trước đây là bãi tha ma, có mộ chắc chắn sẽ có tai ương.

12. Độ tôn kính với thần phật: thần phật là vấn đề trước đó của tướng nhà nhưng lại là đối tượng để tín ngưỡng thờ cúng. Vì thế phải đặt ở vị trí có tướng tốt, hướng đến phương vị tốt.

13. Quan hệ với hàng xóm: nếu gần nhà hàng xóm thì phải chú ý đến nhà vệ sinh và bếp lửa. Khoảng cách ít nhất là 9 mét trở lên mới an toàn. Nếu không thì dù có to nhỏ khác nhau nhưng cũng khó tránh những điều dữ.

14. Cổng nhà và tường bao quanh: cổng nhà và tường bao quanh là đường phân chia giữa gia đình với thế giới bên ngoài, nếu nó không phải là tướng tốt thì sẽ tổn hại đến cuộc sống riêng tư.

15. Thời gian sống: tướng nhà cũng có giới hạn thời gian sử dụng, dù có là tướng tốt đến thế nào đi nữa nhưng qua năm tháng lâu dài, vận thế cũng sẽ tự nhiên suy yếu đi. Nếu hơi mang một chút tướng xấu thì cái xấu đó sẽ tăng theo thời gian.

Về những điểm chủ yếu giới thiệu ở trên, khi xem xét hướng nhà xin hãy theo thứ tự mà kiểm tra giám định.

Chỉ có một điểm không hợp đó là cố gắng xây mới hoặc sửa chữa để xoá bỏ đi nguồn hung ý.

Những điểm mấu chốt trong tướng nhà.

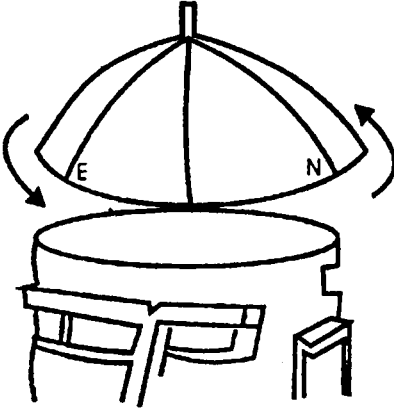

1. Phần nhô ra, khuyết vào và móng nhà
2. Nhà vệ sinh, bể phốt.
3. Cửa chính
4. Nhà tắm
5. Bếp lửa và bàn nấu trong bếp
6. Vật không sạch ở tầng 2
7. Cầu thang
8. Cống thoát nước
9. Giếng nước
10. Ao đầm và nhà để xe
11. Quá khứ của mảnh đất
12. Độ tôn kính với thần phật
13. Quan hệ với hàng xóm
14. Cống và tường bao quanh
15. Thời gian cư trú

Phần nhô ra và khuyết vào của ngôi nhà chi phối cát hung của tướng nhà:

Xét về tướng nhà thì hình dạng lý tưởng nhất của ngôi nhà là hình chữ nhật tỉ lệ 6/4. Nhưng ngay cả ngôi nhà rất gần với hình chữ nhật ít nhiều vẫn có thể có chỗ nhô ra hoặc khuyết vào.

Trong tướng nhà người ta gọi phần nhô ra là "đột" phần thu vào là "khuyết". Nhưng đột và khuyết cũng chỉ là tương đối thôi. Như thế nào mới gọi là "đột" và như thế nào mới gọi là "khuyết", người ngoại đạo khó có thể phân biệt. Trong tướng nhà cái được gọi là "khuyết" là: nhìn vào

hình, trong một bên chiều dài của kiến trúc, phần khuyết vào nếu trong khoảng 2/3 thì gọi là "khuyết"; ngược lại phần nhô ra trong khoảng 1/3 một bên chiều dài của ngôi nhà thì gọi là "đột". Đo kích thước thì sẽ được chính xác.

Nói chung, trong tướng nhà "đột" là mặt chính, "khuyết" là mặt phụ. Tỷ lệ của "khuyết" càng lớn thì hung xuất càng nhiều. Hơn nữa, mặc dù cùng là tướng hung, nhưng nếu "khuyết" ở Biểu quỷ môn (Đông Bắc) thì sẽ trở thành tướng hung lớn, nhưng nếu ở Quả quỷ môn (Tây Nam) thì tai hại sẽ nhẹ hơn ở Biểu quỷ môn. Còn về trường hợp nhô ra thì mặc dù nói là trong tướng nhà nó là mặt chính nhưng nếu ở Biểu quỷ môn, Quả quỷ môn thì cũng sẽ trở thành tướng xấu, xin hãy lưu ý.

Ông A là một công chức nhà nước, tích lũy nhiều năm mua được một ngôi nhà. Nhưng mua xong thì liên tục bị cảm, sinh bệnh vặt. Trước đây, cơ thể khoẻ mạnh, không sinh bệnh bao giờ nên cảm thấy rất quái lạ thế là ông ta tìm đến tôi nhờ kiểm tra. Hoá ra là Quỷ môn của nơi ở mới có khuyết nên ông A mới bị ảnh hưởng từ nguyên nhân này.

Nhưng trường hợp này vẫn là may lớn trong không may, bởi vì ông A sinh năm Tý. Vì thế dù khuyết vào hay nhô ra ở Quỷ môn thì cũng bị tai hoạ phải tử vong. Nếu là người sinh năm Dần hay năm Sửu, sợ rằng đã không qua được. Nói ra, mới thấy thật là nguy hiểm.

Còn về phần "đột" trong cát tướng, cụ thể là tình hình như thế nào vậy?

Ví dụ người sinh năm Tuất, Lục bạch kim tinh, mấu chốt là ở phương Tây Bắc. Nếu sống trong ngôi nhà có phần nhô ra ở phương đó thì là tướng tốt, hoặc là tiên tài

tích tụ, hoặc là được chỉ đạo nhiều người khác. Trong gia đình thì phu xương phụ tử, vợ chồng hoà thuận, đồng lòng, có một cuộc sống an lành, vận thế cũng được bay cao. Nhưng nếu ngược lại, phía Tây Bắc có phần "khuyết" thì vận thế liên tục có rắc rối, khó có thể phát triển được trong xã hội. Hơn nữa, phần khuyết càng to thì tai hoạ càng lớn, điểm này nhất định phải biết.

Ví dụ như sao năm sinh trong cửu tinh là Cửu tử hoá tinh, 12 chi là năm Thìn. Vậy thì Cửu tử hoá tinh là phương vị 45 độ Nam, phương Thìn là Đông Tây lệch 15 độ Đông, 4 đường ngẫu tuyến lấy Đông Nam làm trung tâm là phương vị cần phải tránh.

Vì thế nếu bố trí phân nhô ra của ngôi nhà từ Nam đến Đông Nam thì "đột" và "khuyết" có cơ chuẩn nhất định.

Ảnh hưởng đối với tướng cát đó, mặc dù do phân nhô ra to nhỏ khác nhau, nhưng trên thực tế nó cũng mang lại rất nhiều hiệu quả cho cuộc sống.

Nếu phương Thìn có phần nhô ra thì hi vọng có thể thực hiện được chính xác hoặc là tín dụng tăng lên nhiều lần, hoặc là tính tình trở nên nồng hậu...

Nếu phương Nam có phần nhô ra thì hiệu quả càng tốt, việc làm ăn phát triển, gia đình càng hoà hợp.

"Khuyết" và "Đột"

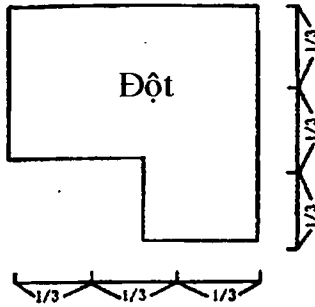
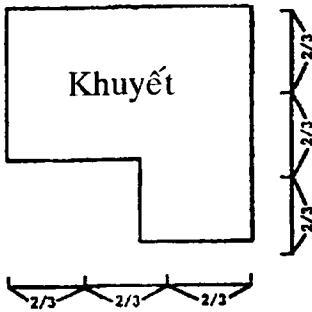

Phần khuyết vào nếu trong khoảng $2/3$ chiều dài của một bên thì gọi là "khuyết"

Phần lồi ra nếu nằm trong khoảng $1/3$ chiều dài của một bên thì gọi là "đột"

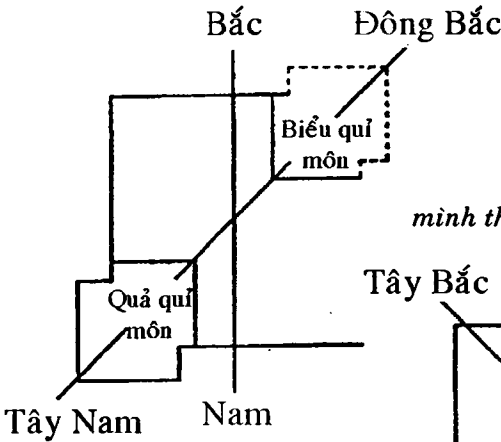

Sống trong căn nhà có phần "đột" nhô ra, ở phương sao năm sinh của mình thì sẽ được cuộc sống an lành.

Nói chung, "đột" trong tướng nhà là chính diện, "khuyết" là mặt trái. Nhưng nếu nhô ra ở phương quĩ môn thì sẽ thành hung tướng, phải cẩn thận.

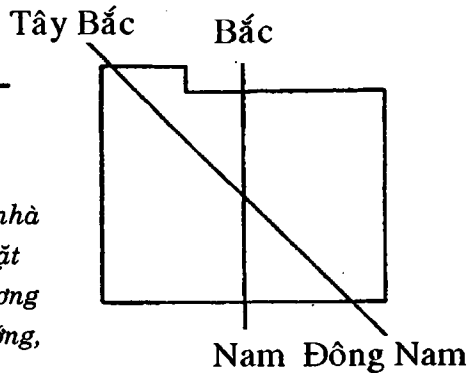

Nhà tập thể, chung cư chọn căn nhà phía Đông, Đông Nam, Nam

Trong thành phố đô thị có rất nhiều người sống ở các khu chung cư tập thể. Các loại nhà tập thể như vậy cũng phải lưu ý đến tướng nhà.

Nếu cần phán đoán cát hung trước khi xem căn nhà, đầu tiên xem toàn thể kiến trúc toà nhà mà mình sẽ sống, tìm ra trung tâm của toà nhà đó, từ điểm trung tâm tìm ra phương Bắc, tiếp đó vẽ đường phân chia nó thành 8 phương vị một cách chính xác, chọn căn phòng nằm ở Đông, Đông Nam, hoặc Nam.

Tiếp theo quan trọng là xem cả toà nhà có phần khuyết nào không. Nên cố gắng chọn toà nhà không có chỗ khuyết, nếu không thể được thì chọn căn nhà mà phía Đông, Đông Nam, Nam các phương vị tốt của nó không có chỗ khuyết.

Ngược lại, nếu toà nhà có phần nhô ra thì phải chọn như thế nào cho tốt? Phương Đông, Đông Nam, Nam có phần nhô ra, căn nhà lại nằm ở phương vị đã nói ở trên thì chính là tướng tốt không thể nói gì được rồi. Dù giá có cao hơn một chút nhưng nếu muốn mua vì tướng nhà thì vẫn tuyệt đối đúng đắn.

Dưới đây là tình hình rất thường thấy, về địa hình, ánh sáng mặt trời hết sức tiện lợi nhưng xung quanh của toàn bộ toà nhà lại có những căn phòng hình tam giác, giá lại rẻ hơn rất nhiều. Mảnh đất hoặc toà kiến trúc hình tam giác vẫn là tướng xấu, nhà ở cũng vậy. Dù có rẻ như thế nào, hình tam giác vẫn là hình bất thường, không nên mua.

Đã từng có một cán bộ viên chức, để đi làm cho thuận

tiện, ngoài ngôi nhà ở ngoại thành đã mua thêm một căn nhà hình tam giác nhỏ nhỏ trong thành phố. Một tuần ở 4 ngày, chưa được 1 năm thì phát điên.

Sống trong ngôi nhà kiểu này dễ bị suy nhược thần kinh trầm trọng, thậm chí xuất hiện những chứng ngại về tinh thần. Nếu có tai họa đến thì sẽ không thể nào sinh hoạt xã hội bình thường nên phải lưu ý.

Ngoài ra, trong một số căn phòng, nếu chỉ có một căn phòng khuyết góc thành hình dị thường thì ấn tượng khi bước vào căn phòng đó là hết sức quan trọng. Nếu như biết một cách rất rõ ràng rằng: căn phòng đó bị khuyết góc, là biến hình thì không tốt. Nếu không cảm thấy rõ lắm dù biến hình một chút thì cũng không phải là lo lắng lắm.

Toà nhà chung cư cũng chịu ảnh hưởng của tướng nhà cát hung

Các loại nhà tập thể như chung cư, nhìn từ điểm trung tâm của cả kiến trúc thì các căn hộ ở phía Đông, Đông Nam, Nam là hướng tốt; ngược lại căn hộ Tây Bắc, Tây Nam, Tây là tướng xấu.

Vì vậy, khi xây nhà tốt nhất chọn căn nhà ở góc Đông Nam. Nhà ở góc Đông Nam, ở hai bên Đông Nam có cửa sổ, không khí trong nhà lưu thông, về sức khoẻ có thể nói là không có gì để phải kén chọn.

Tiếp theo nếu phán đoán cát hung theo số lầu của chung cư tướng nhà ảnh hưởng từ dưới lên trên, từ trên xuống dưới đương nhiên là không phải không có ảnh hưởng. Vì vậy khi chọn số lầu trong các toà nhà tập thể giống như chung cư thì chọn càng gần mặt đất càng tốt.

Gần với mặt đất, ngoài việc an toàn còn dễ đạt được nguồn năng lượng của đất. Nguồn năng lượng phát tán ra từ đất phiêu tán trong không khí, tầng lầu ở càng cao thì năng lượng lại càng mỏng, thêm vào đó càng cao thì khí O₂ trong không khí lại càng loãng, không lí tưởng cho sức khoẻ.

Chúng ta thường thấy xung quanh chung cư có trồng cây cối. Cây có tác dụng cung cấp bù đắp thêm khí O₂, có lợi cho sức khoẻ, nếu bất đắc dĩ mà phải sống ở tầng cao thì tốt nhất đặt ở ban công một số bồn hoa cây cảnh. Ngoài ra, những chỗ có dùng lửa trong bếp hoặc nhà tắm, khí O₂ thường ít nên cố gắng bày một vài cây xanh, tốt nhất nên chọn những loại cây có thể sống được trong bóng râm.

Có rất nhiều những loại cây ngắm lá, đây là những loại thực vật phát tán ra rất nhiều O₂. Chúng không chỉ có thể bày được ở ban công mà trong phòng cũng rất thích hợp.

Ngoài ra, các loại thực vật còn có nhiều tác dụng khác. Ví dụ cửa sổ của nhà đối thẳng với nhà vệ sinh, bếp, nhà tắm của nhà hàng xóm, vậy thì trồng một số cây nhỏ ở ngoài cửa sổ là có thể tránh được những tai hoạ đến từ hàng xóm.

Tóm lại, sống trong căn nhà thuộc toà nhà chung cư toàn xi măng cốt thép, tốt nhất nên cố gắng tận dụng nhiều màu xanh cây cối để trang trí trong nhà.

Tướng nhà của toà nhà chung cư cũng bị ảnh hưởng cát hung giống như nhà một mái, dù chỉ là sống tạm trong thời gian ngắn, chỉ cần ở 90 trở lên là đều bị ảnh hưởng nhất định.

Nếu là tướng xấu thì những điều dữ không chỉ xuất hiện đối với vận thế của mình mà còn xuất hiện đối với mọi người trong nhà, vì thế khi chọn cần phải hết sức thận trọng.

Đặc trưng chọn nhà trong chung cư.

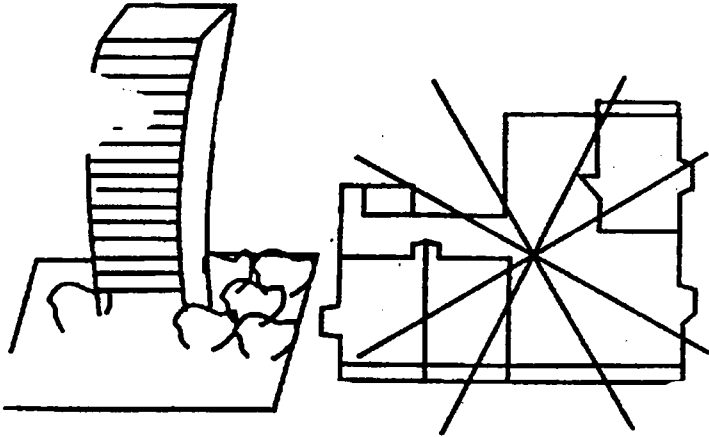

Tướng nhà triệt để lấy nhà ở làm đối tượng

Cái gọi là nhà ở chính là nơi mà chúng ta thường sinh hoạt hàng ngày, nơi chúng ta ngủ cũng là nơi hồi phục lại sức khoẻ sau một ngày làm việc mệt mỏi.

Còn những căn phòng không có người ở thường xuyên, ví dụ như: phòng làm việc (văn phòng), những nơi mà người ta không ăn ngủ ở đó thì đó không phải là đối tượng của tướng nhà. Tại sao vậy? bởi vì người sống ở đó, sinh hoạt ở đó, sau đó căn phòng mới nảy sinh mối quan hệ với con người, cũng vì thế mới cần thiết phải sản sinh ra tướng nhà.

Tướng nhà mà giới thiệu trong sách này không qui các kiến trúc sử dụng trong kinh doanh, những biệt thự sử dụng trong thời gian ngắn vào đối tượng. Sách này chỉ lấy căn phòng sinh hoạt thường ngày làm đối tượng. Ví dụ mở cửa hàng ở bên đường, sau đó dùng làm luôn nhà ở, tình

hình này phải chia tách riêng phần cửa hàng ra, chỉ phán đoán phần nhà ở mà mọi người dùng để sinh hoạt.

Căn nhà mà trung tâm của nó không nằm thì là tướng nhà rất xấu, nhưng nếu tính cả phần cửa hàng mà trung tâm rơi vào trong nhà, thì có thể yên tâm được.

Tại sao tướng nhà lại đặt phần trọng điểm lên phần nhà ở, hơn nữa lại là nơi ăn ngủ? Bởi vì đối với con người quan trọng nhất là ngủ. Chúng ta không thể nào coi nhẹ giấc ngủ nếu chúng ta nếu không chúng ta không thể nào có được cuộc sống tràn đầy sinh lực.

Vì vậy, tướng nhà lấy nhà ở, nơi ăn ngủ làm đối tượng. Còn trường hợp nơi sống trong một thời gian ngắn thì phán đoán như thế nào mới được?

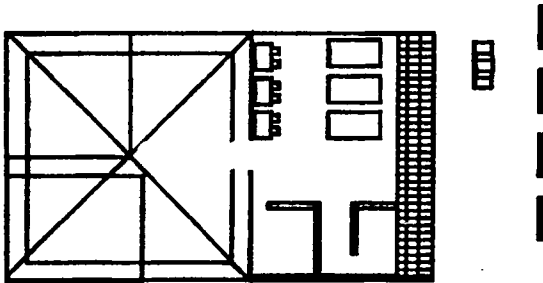

Chỉ phán đoán phần ở.

Ví dụ: một công chức phải đi công tác một mình, trong giới hạn 90 ngày, ảnh hưởng của nhà chính sẽ dần mờ nhạt đi, ngược lại nơi ở khi đi công tác sẽ ảnh hưởng ngày càng mạnh. Ban đầu là một người tính tình vui vẻ, sôi nổi, sau khi đi công tác lại trở thành người bị thần kinh suy nhược nặng, đây cũng là một ví dụ thường thấy, cũng là ví dụ về việc tướng nhà mang tai họa đến.

Vì vậy khi đi công tác bên ngoài trên 90 ngày, đồng thời nơi ở là cố định thì phải lưu ý đến tướng nhà của nơi ở.

Thêm nữa, về tình hình liên quan đến nữ, do hôn nhân mà phải dời khỏi nhà mẹ đẻ thì ảnh hưởng của nhà mẹ đẻ dần nhạt đi. Khi nào thì ảnh hưởng của nhà mẹ đẻ mới mất đi, trong đó có sự khác biệt tương đối lớn đối với từng người. Có người trong một tháng đã mất đi ảnh hưởng của nhà mẹ đẻ và thể hiện ảnh hưởng của nhà chồng, cũng có người phải qua hàng năm. Trường hợp này phải dùng phương pháp phán đoán tướng nhà tương đối chuyên môn.

Chương 12

TƯỚNG NHÀ MÀ GIA VẬN SA SÚT

Biết được định vị của mọi người trong nhà và tướng tốt. Hạnh phúc - An khang

Mỗi người trong nhà đều có định vị riêng của mình

Các phương Bắc, Đông Nam, các phương vị này trong tướng nhà đều có ý nghĩa riêng của nó. Nói cách khác 8 phương vị có liên quan đến sao năm sinh, bản thân nó đã có ý nghĩa rồi.

Ví dụ ý nghĩa của Tây Bắc là "Mạnh mẽ kiện toàn, viên mãn đủ đầy", phương vị này là phương vị chủ trong nhà. Cũng có nghĩa là nếu không liên quan đến sao năm sinh thì Tây Bắc chính là phương hướng chủ trong nhà. Định vị này gọi là "Định vị của chủ nhân", thêm nữa Tây Nam có nghĩa là: "Thai nghén sinh sản ra tất cả", đó là phương vị của người nữ chủ, nên gọi là định vị của chủ phụ.

Những định vị này có được thoả đáng hay không thì cát hung cũng bị chi phối như thế. Vì vậy, xin hãy lưu ý.

Định vị của chủ nhân là Tây Bắc, phương vị Lục bạch kim tinh: Tây Bắc là vị trí của chủ nhân. Phương vị này nếu bị khuyết địa vị xã hội của chồng sẽ không ổn định, nên là tướng xấu. Phương vị này nếu có chỗ nhô ra, thì có thể làm thư phòng, phòng ăn, ngủ, nơi sinh hoạt hàng ngày thì tốt.

Định vị của người nữ chủ là Tây Nam, là phương vị Nhị Hắc thổ tinh. Phương vị này nếu có khuyết thì cử chỉ của người chủ nữ trong nhà sẽ trở nên thô bạo, thiếu sự khiêm tốn, lịch sự.

Định vị của người con trai lớn (trưởng nam) là Đông, phương vị Tam Bích mộc tinh, phạm vi 45 độ Đông có khuyết thì là tướng xấu, thêm nữa, những gia đình ít người thì phần đông là có khuyết ở phương vị này. Nếu dùng làm phòng tiếp đãi, phòng nghỉ, phòng ăn thì tốt.

Định vị của người nam thứ nhì (thứ Nam) là Bắc, phương vị Nhất Bạch thủy tinh. Nếu có nhà vệ sinh, bàn chế biến, bể phốt... những thứ dễ bị hư thối thì sẽ có tai họa đến với người nam thứ, trở thành thiếu niên không tốt hoặc xảy ra những chuyện quan hệ khác giới không đứng đắn, làm cho cha mẹ phải đau đầu. Nếu ở phương vị đó đặt tủ bếp, phòng đọc sách thì là tốt.

Định vị của người nam thứ 3 trở xuống là Đông Bắc, phương vị Bát Bạch thổ tinh. Phương vị này nếu có lỗi hoặc khuyết, là nhà để xe thì sẽ mang tai họa đến. Cá tính chướng mắt khác thường, nếu là phòng nghỉ, phòng tiếp khách thì tốt.

Định vị của trưởng nữ là Đông Nam, phương vị Tứ Lục mộc tinh. Phương vị này nếu có khuyết thì tai họa sẽ đến với người nữ lớn trong nhà. Người trưởng nữ sẽ trở nên lười nhác, ỷ lại, dễ có cuộc sống bất hạnh. Nếu có phòng nghỉ, phòng ăn, phòng tiếp khách thì tốt.

Định vị của thứ nữ là Nam, phương vị Cửu Tử hỏa tinh, nếu có khuyết hoặc có bể phốt, bồn tắm, nhà vệ sinh, nhà để xe thì là tướng xấu. Người nữ sẽ có tính không tốt, dễ bị xã hội cô lập. Nếu có phòng nghỉ, phòng tiếp khách thì tốt.

Định vị của người nữ thứ 3 trở xuống là Tây, phương vị Thất xích kim tinh, có khuyết hoặc nhà vệ sinh, nhà bếp, bếp lửa, bình nóng lạnh của nhà tắm thì là tướng xấu. Người con đó sẽ trở thành đứa con không nghe lời, khó có được một cuộc sống ổn định. Nếu là phòng ngủ, phòng tiếp khách thì vận thế của người con gái thứ 3 sẽ trở nên tốt đẹp.

Từ trên có thể thấy khi phán đoán tướng nhà phải xem xét cẩn thận mọi người trong nhà, đó là điều rất quan trọng.

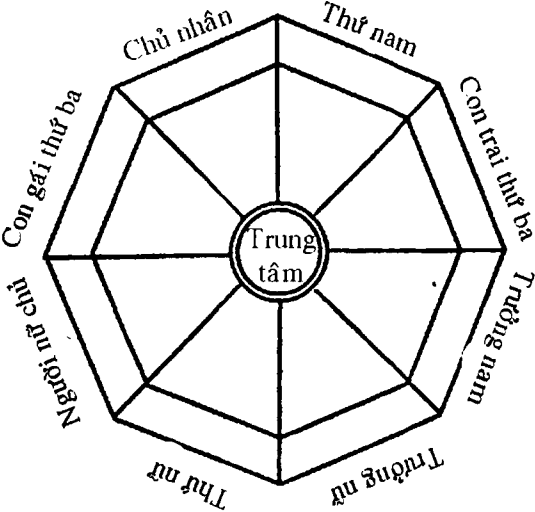

Mọi người trong nhà đều có định vị.

Tướng nhà của một nhà có khuynh hướng vận mệnh suy tàn:

Một gia đình theo chế độ nữ hệ (mẫu hệ) nhiều đời nay luôn kén con rể đến ở rể đến đời thứ 5 thì đã có trưởng nam nối dõi thừa kế.

Gia đình đó có hai công ty kinh doanh, thuê khoảng 300 công nhân viên. Từ sau khi trưởng nam lên thừa kế, không biết vì nguyên nhân gì công việc kinh doanh của

công ty bắt đầu xấu đi, trong đó một công ty năm 1968 đã bị một công ty lớn toàn quốc mua và thu nạp mất. Còn một công ty thì cũng rơi vào tình trạng hấp hối, 10 năm sau thì cũng phải chuyển nhượng lại cho người khác.

Trước đó để cứu vãn công ty, gia đình này đã bán đi một phần đất, ngay cả mảnh đất mà tổ tiên để lại cũng bán rồi. Vậy mà vẫn không thể nào ngăn cản được vận thế suy sút của nó, cuối cùng nhà cũng bán nốt.

Tôi có quan hệ họ hàng với gia đình đó, đã nhận lời uỷ thác của một người xem tướng nhà đến xem ngôi nhà đó.

Nhìn từ phía bên ngoài chỉ phát hiện phía Đông có khuyết, ngoài ra không tìm thấy vấn đề gì. Khi tôi biết được sao năm sinh của người trưởng nam thừa kế thì mới hết sức kinh ngạc.

Anh ta sinh năm 1934, là năm Giáp Tuất, điều tra phía bên trong ngôi nhà, hoá ra phương vị sao năm sinh của chủ nhân có bếp lửa trong nhà bếp, đồng thời chỗ đó lại thu nhỏ vào, trở thành chỗ khuyết. Như thế chả trách vận nhà lại suy sút.

Vận tàn cứ đến liên tiếp, chờ đến khi phát hiện ra thì hầu hết đã rơi vào tình trạng không cứu vãn được gì nữa rồi. Loại tướng nhà có vận thế suy tàn nay thường là do sao năm sinh 12 chi của chủ nhân có hoả khí (lửa, khí nóng), Cửa chính hoặc là phương vị cửu tinh của chủ nhân có chỗ khuyết.

Ví dụ như người sinh năm 1934 đã nói ở trên, nếu ở phương Tây Bắc có hoả khí, cửa chính, phương Đông, Tam bích mộc tinh có khuyết thì là xấu nhất.

Ở đây có một điểm cần giải thích thêm đó là tai hoạ trong tình huống như thế này không thể nào xuất hiện

ngay lập tức. Nếu vận thế của người ta mạnh, có tướng xấu thì cũng phải 3 năm sau tai hoạ mới xuất hiện, vận thế bình thường thì 2 năm, vận thế tương đối yếu thì 1 năm tai hoạ sẽ xuất hiện.

Vì thế nếu chưa thấy có tai hoạ đến thì cũng không thể yên tâm ngay được, vì sớm hay muộn thì nó cũng phải xuất hiện thôi, không thể nào tránh khỏi.

Do sao năm sinh của mỗi người trong nhà khác nhau nên hiện tượng của tướng nhà cũng có những thay đổi khác nhau. Tuy nhiên nó không chắc chắn là sẽ xuất hiện ở một thời gian nhất định. Nếu như thấy vậy mà đã yên tâm thế sớm muộn cũng phải hối hận không kịp thôi. Tóm lại tuyệt đối không thể xem thường tướng nhà.

Nhà không có điểm trung tâm sẽ bị diệt vong

Trong số khách hàng của tôi đã từng có người muốn xây một ngôi nhà lạ mắt, nhưng khi chuyển vào ở không phải người trong nhà sinh bệnh thì chồng cũng bị lừa gạt ở công ty hoặc gặp phải chuyện bất hạnh, ngoài ý muốn.

Tôi tiến hành nghiên cứu bản vẽ thiết kế và đến xem xét ngôi nhà trên thực tế thì thấy phần lớn là do điểm trung tâm của ngôi nhà bị sai lệch.

Tướng nhà lấy vị trí của nhà vệ sinh, bàn chế biến và bếp lửa trong bếp, bồn tắm và bình nước nóng trong nhà tắm, bể phốt... là những nơi có ý nghĩa quan trọng.

Tuy nhiên, do điểm trung tâm của ngôi nhà không thẳng thắn, mà nhà vệ sinh đứng ra là ở vị trí an toàn lại trở thành phương vị rất xấu, hoặc là tưởng rằng cửa chính không nằm ở vị trí sao năm sinh 12 chi của mình nhưng

trên thực tế lại rơi vào đấy, thậm chí khi mở đóng cửa lại vừa đúng vào đường chính giữa và đường 4 góc.

Tướng nhà có Biểu quỷ môn và Quả quỷ môn, Quỷ môn tuyến... những nơi này có thể mang tai họa đến. Quỷ môn tuyến ban đầu không thông qua cửa quét rác nhưng do trung tâm nghiêng lệch nên trên thực tế lại vừa đúng đi qua. Đây cũng chính là ví dụ mà tôi thấy, chả trách người trong nhà tự nhiên cứ bị tổn hại về sức khỏe.

Chỉ có điểm trung tâm của ngôi nhà không đúng cũng chi phối đến cát hung, xấu hơn nữa là trong nhà không tìm thấy điểm trung tâm. Trong tướng nhà loại nhà này là tướng rất xấu, sẽ mang đến những tai họa xấu nhất.

Nhà kiểu này do thông gió không tốt, nguồn năng lượng phát tán ra từ đất không thể nào đến được với cả kiến trúc vì thế người trong nhà mới dễ bị mắc các bệnh ảnh hưởng đến sự sống còn.

Ví dụ những vết thương bình thường rất dễ lành nhưng do bị nhiễm trùng từ miệng vết thương mà phải nằm viện. Chỉ vì một chuyện nhỏ mà ảnh hưởng tới tính mệnh thì thật là đáng sợ. Ngoài ra, còn có rất nhiều các bệnh nguy hiểm chết người như ung thư, tràn máu não, nhồi máu cơ tim... Về tính tình thì tàn nhẫn vô đạo, tham lam không từ thứ gì dẫn đến thất nghiệp, phá sản, những vấn đề liên quan đến tiền bạc dẫn đến thất bại, đó là những vận mệnh rất bi thương.

Những gia đình có con nhỏ thì con bị bạo lực trong nhà trường hoặc trong gia đình. Cảm rồi sốt cao từ đó dẫn đến thần kinh suy nhược, cuối cùng biến thành ngu đần.

Những gia đình mà căn nhà không có điểm trung tâm thì cũng bị tổn hại về tinh thần cũng như về cơ thể, đó là

tướng xấu. Vì vậy dù hình dáng bên ngoài của kiến trúc có đẹp dễ như thế nào, vườn hoa trong sân có đẹp như thế nào thì cũng không nên xây.

Tuy nhiên, những kiến trúc dùng để buôn bán, kinh doanh như nhà hàng... thì tình hình có khác biệt đôi chút.

Những gia đình mà hành lang chia đôi ngôi nhà thì vận thế sa sút

Hành lang, đường đi trong tướng nhà rất khó trở thành tướng tốt. Nhưng hành lang nằm phía Đông, Đông Nam, Nam, Tây Nam, xét về thông gió lấy ánh sáng thì cũng có thể trở thành tướng tốt.

Những phương vị ngoài khác rất khó trở thành tướng tốt, xấu nhất là hành lang chia đôi căn nhà.

Những nơi dùng để kinh doanh buôn bán như nhà hàng, khách sạn... thì lại là chuyện khác, còn những gia đình bình thường nếu có hành lang dài chia căn nhà ra làm đôi thì sẽ dẫn đến tranh chấp cãi cọ

Cô N, năm nay 32 tuổi, đúng là một cô con dâu tốt hiếm có thời nay. Cô rất dung hoà với mẹ chồng, dường như không bao giờ có những chuyện cãi cọ mẹ chồng nàng dâu thường thấy.

Mùa xuân năm ngoái do con cái đã lớn nên chồng 38 tuổi đã mua một ngôi nhà trả góp, 2 vợ chồng, 2 đứa con, ngoài ra còn có mẹ chồng, tất cả là 5 người, chuyển vào ở nhà mới.

Nhưng không rõ vì sao từ khi chuyển vào ở nhà mới, mẹ chồng nàng dâu bắt đầu tỏ ra bất hoà. Cậu con trai lớn học lớp 7 vốn rất nghe lời nay cả ngày chẳng ở nhà, luôn lấy lý do này khác đi chơi với bạn bè, tối thường về muộn,

ngôn ngữ hành động khiến cô N rất lo lắng. Càng không ổn nữa là anh chồng từ xưa tới nay chẳng bao giờ ngủ ở ngoài nay lại thường không về nhà đêm.

Thấy gia đình thay đổi lớn quá mà cô N thấy bàng hoàng, cuối cùng cô tìm đến tôi hỏi chuyện. Tôi xem bản vẽ thiết kế của ngôi nhà mới, hoá ra có một hành lang dài chia căn nhà ra làm đôi, phòng của mẹ chồng và con ở cùng một bên, phòng của 2 vợ chồng ở bên kia, như thế chẳng trách gia vận lại sa sút.

Tôi kiến nghị với cô N xây tủ bếp ở tận cuối hành lang, như thế đã rút ngắn chiều dài của hành lang được 1/3. Sau đó tướng xấu của nhà cô N liền biến mất, trở lại như xưa.

Nếu như chỉ xem xét đến đường đi cho con người thì hành lang khá là tiện lợi, nhưng nếu cần xây thì quan trọng là không được dài hơn 2/3 chiều dài của ngôi nhà. Ngoài ra, không liên quan đến phương vị, rất nhiều gia đình ở đầu cuối của hành lang là nhà vệ sinh, nhà vệ sinh mà ở vị trí đó là tướng rất xấu. Trên thực tế không có vị trí nào để nó trở thành tướng tốt, chỉ có 3 loại ảnh hưởng là an toàn, hung và đại hung. Vì thế nếu bắt buộc phải làm nhà vệ sinh ở vị trí đó thì phải cố gắng thu nhỏ vị trí của nó.

Hành lang không cải thiện được.

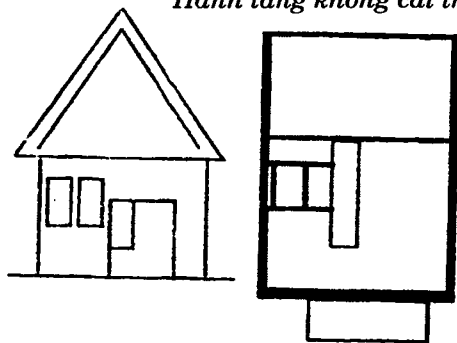

Phương pháp cải tạo hành lang. Để phòng hành lang chia đôi ngôi nhà.

Cửa chính nằm ở phương vị Quỷ môn, gia vận sẽ sa sút

Cửa chính nếu nằm ở phương vị Quỷ môn thì tai họa sẽ xuất hiện giống như dòng nước nhỏ chảy mãi, u u ám ám. Những hiện tượng xấu không thể hiện ra ngay lập tức nhưng một khi phát hiện ra thì đã lâm vào tình trạng không cứu vãn gì được nữa rồi. Như thế đúng là tướng xấu rất đáng sợ. Dưới đây là một ví dụ thực tế:

Ông T là một viên chức nhà nước. Tình hình là rất ôn hoà, nhà có, vợ hiền và 2 con gái. Năm 50 tuổi ông T dời khỏi công ty, tự kinh doanh một nhà hàng nhỏ. Do có quan hệ xã hội tốt, chân thành nên việc làm ăn tương đối tốt.

Nửa năm sau, do nhà ở đã cũ kĩ nên mới xây nhà mới. Nhưng sau khi chuyển đến nhà mới, ông T vốn rất ôn hoà bỗng trở nên khó chịu, thích nói khoác, thậm chí có lúc tranh cãi với khách hàng, từ đó khách hàng cứ ít dần đi.

Đúng lúc đó cô con gái lớn đã lập gia đình lại ly hôn, quá nhiều chuyện xảy ra khiến không khí gia đình lạnh lẽo. Vợ chồng cũng thường xuyên cãi cọ, ông T vốn nhiệt tình làm việc nay bỏ bê, công việc kinh doanh của nhà hàng càng không thuận lợi.

Tôi nhận uỷ thác đến xem ngôi nhà ông T, hoá ra cửa chính nằm ở trên đường Quỷ môn ở Đông Bắc, hơn nữa ông T lại sinh năm Dần vì thế tại hoạ lại càng nặng thêm.

Cửa chính nằm ở phương Cấn trong phạm vi 45 độ trung tâm phương Bắc và cung Khôn trong phạm vi 45 độ trung tâm Tây Nam là tướng rất xấu.

Đặc biệt nếu cửa chính nằm ở phương Đông Bắc thì điều xấu lại càng lớn, làm việc gì cũng xuất hiện phản tác dụng gặp phải tai hoạ. Quan hệ xã hội cũng bị xấu đi, đó là phương vị mà những người làm dịch vụ phải tránh.

Thêm nữa, nếu cửa chính mở ở Quẻ quĩ môn ở Tây Nam thì chủ nhân của ngôi nhà đó làm việc thiếu tự tin, dễ bỏ dở giữa chừng, không thể nào được sự tín nhiệm của người khác, trong cuộc sống gặp nhiều trắc trở.

Những ví dụ như thế này thực sự là rất nhiều. Phương pháp tốt nhất để tránh tai hoạ là cải tạo ngôi nhà, nhưng một khi đã gặp tai hoạ rồi thì có thể thậm chí chẳng còn bao nhiêu tiền dư dật nữa mà cải tạo xây dựng. Như thế chẳng lẽ đành bó tay sao?

Không. Còn có cách làm giảm nhẹ tai hoạ, hãy nhớ kĩ dù không thể xây dựng lại toàn bộ của chính thì chỉ cần thay đổi phương hướng của nó là được rồi.

Nếu cửa hướng Biểu quĩ môn ở Đông Bắc thì chuyển thành hướng Đông, Đông Nam, Nam là có thể tránh được tai hoạ. Nếu hướng đến phương vị Biểu quĩ môn ở Tây Nam thì đổi thành hướng Bắc, Tây, Tây Bắc. Như thế tình hình kiểu này mặc dù không thể chuyển thành tướng tốt nhưng ít nhất cũng có thể tránh được tai hoạ.

Vận khí của con người có lúc lên cao có lúc xuống thấp. Khi đi xuống dốc, càng sốt ruột thì càng tệ. Nên phải bình tĩnh đó là điều rất quan trọng.

Đặc biệt là cửa chính là nơi ngoại đạo, quyết định sự lên xuống của vận mệnh ngôi nhà, nên phải hết sức lưu ý. Vị trí của cửa chính có thể dẫn đến hiện tượng xấu nghiêm trọng hãy chú ý đến điểm này.

Ngôi nhà hình chữ thập, 4 phía có chỗ nhô ra là đại hung. Nói đến nhà hình chữ thập, có thể có người nghĩ: Có ngôi nhà như vậy sao? Những ngôi nhà ở bình thường đúng là rất ít khi gặp hình dạng này nhưng cửa hàng thì lại thường nhô ra thành hình chữ thập.

Nhô so với khuyết, phần lớn biến thành tướng tốt. Nhưng nhà làm cửa hàng do muốn ăn nên làm ra, gia đình bình an, nên mới theo đuổi cái "nhô ra" đó, thế là biến thành hình chữ thập. Như thế lại không phải là tướng tốt nữa mà ngược lại trở thành tướng xấu rồi.

Nhà hình chữ Thập, trường hợp Bắc, Nam có phần nô và Đông Tây có phần nô ra, tai họa xuất hiện với phương thức khác nhau.

Trường hợp Bắc Nam có phần nô ra, tình hình trở nên lạnh lùng tàn khốc, những người có thể trông cậy, tin tưởng được cứ quay lưng mà đi hết. Dù có làm công việc gì cũng không thuận lợi, gặp nhiều khó khăn trong tình cảm cũng như trong cuộc sống.

Trường hợp Đông Tây có phần nô ra, thì trở thành người lảm điếu. Thành công chỉ là ngắn ngủi, sau đó rất nhanh lại thất bại. Tiền bạc chu chuyển không linh hoạt, đương nhiên không được người ta tin cậy nữa, sống cuộc đời nhiều sóng gió.

Nhà làm cửa hàng nếu nô ra thành hình chữ thập, công việc làm ăn đang hưng thịnh bỗng trở nên sa sút, sớm muộn thì cũng phải chuyển nhượng cho người khác.

Nếu là gia đình viên chức nhà nước, chủ nhân của ngôi nhà đó liên tục thay đổi công tác, nghiêm trọng thì có thể gia đình đổ vỡ.

Nếu muốn biến ngôi nhà hình chữ thập thành tướng tốt thì phải làm thế nào mới được?

Chỉ cần bỏ đi một bên là được. Ví dụ hai bên Bắc Nam có nô ra thì bỏ đi phần nô ra đó. Nhưng lúc này xin hãy lưu ý là: bỏ đi phần nào cũng có quan hệ với sao năm sinh của chủ nhà.

Ví dụ phía Đông Tây có nhô ra, nên chủ nhà sinh năm Mão hoặc thuộc Tam bích mộc tinh trong Cửu tinh thì để lại phần lồi bên Đông, bỏ đi bên Tây. Nếu Bắc Nam có nhô ra, nếu chủ nhà sinh năm Tý hoặc thuộc Nhất bạch thủy tinh thì để lại phần bên Bắc bỏ đi phần phía Nam.

Tóm lại, chỉ cần dùng phần nhô ra của phương vị, sao năm sinh thì tướng xấu sẽ chuyển thành tướng tốt.

Cái gọi là "nhô ra" ấy đúng là quan hệ rất chặt chẽ tới cuộc sống của con người nên nếu thực sự là không thể nào cải tạo phần nhô ra ấy được thì ít nhất cũng phải duy trì song song hai bên nhà cùng sử dụng.

Nói cách khác nếu biến hình dạng của ngôi nhà thành hình chữ nhật, nhìn từ điểm trung tâm của ngôi nhà, hai đầu dài cũng thành phần nhô ra nho nhỏ, hình dạng của ngôi nhà cũng không cần thiết phải đặc biệt chú trọng đến phần nhô ra nữa.

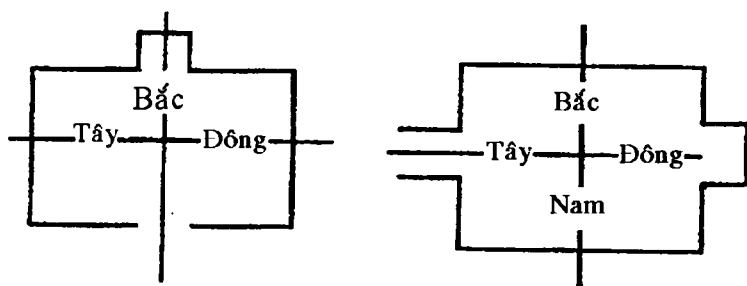

Nhà hình chữ thập có tướng đại hung.

Phương vị sao năm sinh của chủ nhân.

Người thuộc nhất bạch thủy tinh, sinh năm Tý phải lưu ý hơn về tướng nhà

Người sinh năm Tý, sao năm sinh ở cực Bắc, xét về phương vị 24 sơn thì thuộc phạm vi 15° Bắc.

Người sinh năm Tý, đó là các năm 1924, 1936, 1948, 1950, 1962, 1974, 1986. Xét về cửu tinh thì người sinh năm 1936, có sao năm sinh là Nhất bạch thủy tinh là xấu nhất, bởi vì sao năm sinh là phương vị Cửu tinh trùng nhau.

Những người phụ nữ trung niên, thường đến tìm tôi bàn chuyện dò hỏi năm sinh mới biết phần lớn là sinh năm Tý thuộc Nhất bạch thủy tinh.

Gần đây có một trường hợp như thế này:

Một bà A kết hôn đã được 20 năm, chồng là nhân viên nhà nước, tích cóp nhiều năm mua được một ngôi nhà mới xây 20 năm sau khi kết hôn cũng là lúc nên rời khỏi căn nhà tập thể chật hẹp của công ty, bắt đầu có một ngôi nhà của riêng mình, đúng ra là một việc rất vui rất mừng. Nhưng không biết tại sao, sau khi chuyển nhà lại thấy cơ thể không thoải mái. Chứng lạnh giá trở lên nghiêm trọng, bác sĩ cũng cho rằng gan không tốt. Khi đã điều trị rồi mà vẫn không thấy chuyển biến lên tốt đẹp được, cuối cùng đã đến mức một tuần 3 ngày nằm trên giường bệnh.

Bà A là người phụ nữ chủ của gia đình, sau khi sinh bệnh không khí trong gia đình cũng trở lên trầm mặc. Bà A và chồng đều bị mắc vào trạng thái thần kinh suy nhược. Bà A lo lắng cứ như thế gia đình suy sút mất liền tìm tôi hỏi chuyện.

Tôi đến nhà bà ấy ở quan sát, hoá ra phương Bắc có nhà vệ sinh. Ngay cả phương Bắc 15° Đông Bắc là phương Quý lại có nhà tắm. Như thế vừa có nhà vệ sinh vừa có nhà tắm xung phạm vào phương Bắc là phương được gọi là khởi nguyên của nhà vì thế mới biến thành tướng xấu.

Thông thường do người ta đã quá để ý đến Quỷ môn mà đem nhà vệ sinh, bể phốt, bể tắm... chuyển đến phương Bắc nhưng đây lại là điều cấm kỵ trong tướng nhà.

Người nữ chủ nhân của gia đình dễ bị mắc các chứng bệnh như chứng lạnh giá, cũng dễ bị các bệnh nội tạng, ngoài ra còn có thể bị ung thư tử cung, nghiêm trọng có thể bị vô sinh.

Do đó, người nữ chủ nhân dễ bị tổn hại về tinh thần thần kinh suy nhược, mắc chứng u uất.

Mặt khác khi tai hoạ đến thân, do nhiều bệnh cùng đến nên mất tính kiên nhẫn, dễ bị lừa, nhu mì.

Ngoài ra có thể là cơ quan hô hấp bị xâm hại, thậm chí đến mức không thể nào sinh hoạt vợ chồng được.

Tóm lại người ta thường đem những thứ bị coi là không sạch trong tướng nhà chuyển đến phương Bắc. Thế là người sinh năm Tý, đặc biệt người thuộc Nhất bạch thuỷ tinh sẽ bị tai hoạ. Nhưng tử cục tử Bắc di chuyển đến Nhâm, từ Nhâm đến Quý thì tướng xấu cũng nhạt đi dần vì vậy nếu kiểu gì cũng phải làm nhà vệ sinh ở phương Bắc thì hãy nghĩ cách chuyển đến phương Nhâm hoặc Quý.

Trên đây nói về trường hợp của bà A, chỉ cần sửa sang một chút là có thể chuyển nhà vệ sinh từ Bắc đến phương Quý ở Tây Bắc. Sau đó cơ thể bệnh tật ốm yếu đã dần hồi phục lại như ban đầu.

Tai hoạ là những người sinh năm Tý hoặc thuộc Nhất bạch thuỷ tinh nhưng do thời kỳ không giống nhau nên cũng có lúc tương đối tốt.

Khoảng từ 34 đến 36, 43 đến 46 tuổi là thời kỳ vận thế tương đối tốt, dù có mắc bệnh thì cũng nhẹ thôi.

Người sinh năm Sửu, năm Dần có thể chuyển phòng ngủ đến Quý môn

Ông E là giám đốc công ty điện máy. Khi ông xây nhà mới

đã mang bản vẽ thiết kế đến nhờ tôi xem xét. Phán đoán từ bản vẽ thiết kế thấy hoả khí của nhà bếp và phòng ngủ nằm ở phương vị của Biểu quý môn, hơn nữa phương vị Quả quý môn ở Tây Nam có nhà tắm, đó là chỗ nhô ra của căn nhà.

Ông E sinh năm Dân năm 1926, bà vợ ông E cũng sinh năm 1938 năm Dân.

Xét vào cửa tinh thì năm Dân tương đương với Bát bạch thổ tinh, phương vị 24 sơn thì nằm vào phạm vi 15° Biểu quý môn lệch Đông.

Chỗ đó nếu có hoả khí của nhà bếp, dù cũng là năm Dân nhưng tai hoạ sẽ đến với người nữ chủ nhân, sẽ bị đau thần kinh, xấu nhất là có thể dẫn đến trạng thái ung thư.

Tôi xem xong bản vẽ thiết kế bảo với ông E:

"Chuyển phòng ngủ của hai vợ chồng đến phương vị Quỷ môn của Đông Bắc, sau đó thu hẹp lại phòng tắm nắng ở Tây Nam lại, giáp với bức tường ở mặt Nam.

Ông E sửa lại bản thiết kế theo lời tôi. Ngôi nhà đã hoàn thành được 4 năm, ông E cứ từng bước thăng tiến, nghe nói đã được chọn làm tổng giám đốc nhiệm kì sau.

Không cần thận mà xung phạm vào phương vị Quỷ môn ngôi nhà sẽ trở thành tướng xấu, mang tai hoạ đến cho mọi người trong nhà.

Vậy thì phải xử lí thế nào mới được?

Đầu tiên nếu làm để sử dụng thì thiết kế là phòng nghỉ ngơi, phòng tiếp khách, phòng đọc sách thì tốt.

Nếu là người sinh năm Sửu hay năm Dân, thiết kế phòng ngủ ở Biểu quý môn có thể chuyển thành tướng tốt rất có hiệu quả. Ngoài ra, người thuộc Bát bạch thổ tinh cũng như vậy.

Mặt khác, người sinh năm Mùi và năm Thân, thuộc Nhị hắc thổ tinh, tại Quả quỷ môn thuộc Tây Nam thiết kế những căn phòng mà mình thường sử dụng như phòng ngủ, phòng đọc sách ... thì cũng là tướng tốt.

Ngoài ra những người có 12 chi và Cửu tinh khác dù có thiết kế những căn phòng mà mình thường sử dụng ở phương vị Quỷ môn cũng không thể biến thành tướng xấu. Điểm này có thể yên tâm. Chỉ cần không được lơ là những điều cấm kỵ trên Quỷ môn thì không cần phải lo lắng lắm, điều này cũng nên biết. Ngoài ra bày thật nhiều bồn hoa cây cảnh ở căn phòng ở Quỷ môn, hiệu quả càng tốt hơn.

Cái gọi là nhiều bồn hoa cây cảnh cũng phải phù hợp với chiều rộng của căn phòng, nhiều quá hay ít quá đều không tốt.

Ngôi nhà nằm ở đầu đường là đại hung.

Môi trường xung quanh hết sức quan trọng đối với con người, đặc biệt phải chú ý là công năng của không khí. Ngôi nhà được coi là có tướng tốt chính là ngôi nhà có không khí lưu thông. Ngược lại ngôi nhà mà vị trí của nó cản trở không khí lưu thông hoặc hình dáng bên ngoài cản trở không khí lưu thông thì sẽ biến thành ngôi nhà có tướng xấu.

Đi trên đường, thường xuyên có thể thấy ở đầu tận cùng của con đường có nhà, đó là tướng đại hung.

Người Trung Quốc kỵ ngôi nhà nằm ở đầu tận cùng của con đường. Tại sao vậy? Điều này là có căn nguyên của nó.

Do ngôi nhà nằm ở vị trí giao nhau của con đường hình chữ T hoặc nằm ở cuối đường nên nó sẽ cản trở không khí ô nhiễm từ bên ngoài đường vào. Không khí ô nhiễm

không thể thoát đi đâu được nên sẽ lưu lại trong nhà. Sống lâu ngày trong phòng khí ô nhiễm đầu tiên sẽ khiến cho tinh thần không bình thường, dễ bị mắc các bệnh như cảm, bệnh truyền nhiễm, vì thế vận khí sẽ ra rút dần kết quả dẫn đến gia đình đổ vỡ. Gần nhà tôi ở cũng có ngôi nhà như vậy. Không biết tại sao 2, 3 năm nay thường có người chuyển đến rồi chuyển đi, hiện nay thì bỏ không .

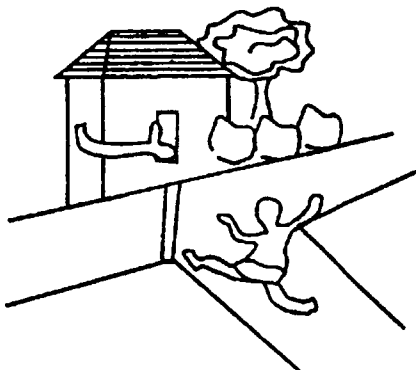

Kì ngôi nhà nằm ở tận cuối đường.

Làm thế nào để phòng tránh được những ảnh hưởng xấu đến từ nhà hàng xóm

Tướng nhà thường là lấy ngôi nhà của chính mình làm đối tượng xem xét, nhưng tướng nhà cũng cần phải xem xét đến môi trường xung quanh.

Chắc chắn nhiều người đã từng có kinh nghiệm như thế này, ví dụ nhà hàng xóm bắt đầu khởi công xây nhà, do phương hướng xây dựng hoặc hình dáng của ngôi nhà mà có lúc có thể che mất ánh sáng mặt trời hoặc khiến cho không khí lưu thông không tốt. Do nhà hàng xóm xây dựng mới mà ngôi nhà vốn có tướng tốt đã chuyển thành tướng xấu. Điều này phải lưu ý.

Nhưng chúng ta không thể nào cản trở nhà hàng xóm xây nhà mới vì nhà của mình biến thành tương xấu. Bán anh em xa mua láng giềng gần, hoà thuận với nhà hàng xóm là hết sức quan trọng, nhưng để tránh ảnh hưởng xấu từ nhà hàng xóm, cần phải nghĩ cách để phòng tránh.

Khi nhà hàng xóm xây xong, vấn đề lớn nhất là nhà vệ sinh, bếp, nhà tắm, bể phốt liền kề nhau. Nó không chỉ không tốt về cảm giác mà về tướng cũng trở thành tương xấu. Bởi vì không khí hôi thối của nhà hàng xóm có thể vào nhà mình.

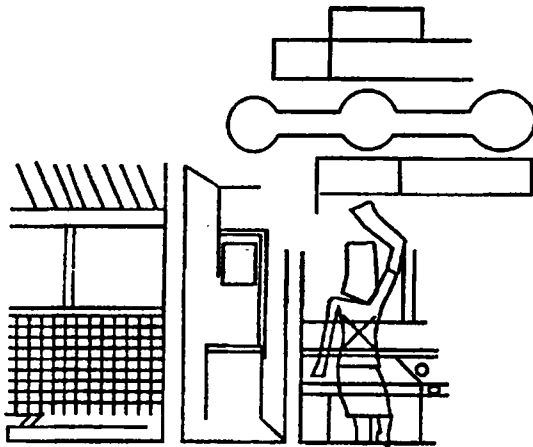

Trường hợp này để tránh ảnh hưởng của nó có thể trồng vào khoảng giữa nhà mình và nhà hàng xóm các loại cây khoẻ mạnh, sinh trưởng nhanh như cây khôi, hoàng dương, sơn trà... nếu cách nhà hàng xóm khoảng rộng thì có thể trồng các loại cây này là có thể tránh được những ảnh hưởng xấu đó.

Nếu trường hợp cụ thể với nhà hàng xóm nhỏ hẹp thì phải làm thế nào? Trường hợp này nếu phải trồng cây thì

cũng không thể nào phòng trừ được. Nhưng nếu không làm gì để xử lí thì chi bằng cứ trồng một số cây thân cỏ mọc dày cũng có thể tránh được ảnh hưởng của những vật không sạch từ hàng xóm.

Xây tường bao quanh cũng có thể tránh được những ảnh hưởng không tốt từ nhà hàng xóm, nhưng làm như thế lại ngăn cản không khí lưu thông, trở thành dễ bị chịu ảnh hưởng không tốt từ những cái khác. Như thế cũng không gọi là tương tốt được.

Trồng cây có thể tránh được không khí ô nhiễm hoặc không khí hôi thối từ nhà hàng xóm, không chỉ những ngôi nhà cá lẻ độc lập có thể dùng mà nhà chung cư cũng có thể làm như vậy. Nhà chung cư xây bên cạnh xây lên nếu liền với nhà vệ sinh, bếp của nhà bên cạnh thì cũng chịu ảnh hưởng không tốt như vậy. Trường hợp này tốt nhất bày một số cây to để phòng tránh.

Tướng nhà dễ gặp phải những sự cố xảy ra bất ngờ

Con người có may rủi hoạ phúc. Nhưng có một số người lại dễ gặp phải những sự cố ngoài ý muốn hơn như tai nạn xe cộ, bị vật rơi từ trên cao xuống trúng vào...

Tình hình này phần nhiều là do tướng nhà mang hoạ đến.

Tướng nhà mà gọi là dễ gặp phải sự cố xảy ra bất ngờ cụ thể là trường hợp nào vậy?

Đầu tiên là trường hợp ngôi nhà đó có lời nguyên, có dớp trước. Ví dụ ngôi nhà có người tự tử, địa điểm đã từng xảy ra án hung sát hoặc ngôi nhà mà người sống ở đó trước đây do sự nghiệp thất bại mà phải dời đó. Ngôi nhà loại

này dù có cải tạo thành ngôi nhà tướng tốt như thế nào nhưng cũng không thể nào tránh được tai hoạ.

Thêm nữa, lơ là việc cúng tổ tiên cũng có thể gặp phải những chuyện bất trắc. Có bàn thờ nhưng lại không biết cúng bái hoặc bàn thờ bố trí ở Biểu quỷ môn, Quả quỷ môn.

Phương vị Cửu tinh, sao năm sinh 12 chỉ có khuyết hoặc bị nhà vệ sinh, bể phốt, bàn chế biến trong bếp làm ô nhiễm cũng đều không được.

Ví dụ người sinh năm 1940, thuộc Lục bạch kim tinh, phương Tây Bắc có khuyết đồng thời phương Thìn Đông Nam của 12 chi sao năm sinh có nhà vệ sinh, bể phốt, bàn chế biến...

Tiếp theo là giếng. Nó không có quan hệ gì phương vị sao năm sinh của người cư trú, nếu giếng nằm ở phương vị hung thì cũng dễ gặp phải sự cố. Nhưng phương vị hung cũng tùy theo giếng.

Nếu là giếng đào, nếu đào ở các phương vị Tý, Sửu, Dần, Ngọ, Mùi, Thân, Dậu, thì là tướng xấu. Nếu là giếng khoan thì nằm ở phương Tý, Sửu, Ngọ, Mùi, Thân, Dậu là không tốt.

Những điểm đã nói ở trên nếu không cẩn thận lưu ý thì người trong nhà dễ gặp phải sự cố bất ngờ, nên nhất thiết phải lưu ý.

Tướng nhà mà khiến con người trở thành tham lam vô độ

Nhiều thủ đoạn, nhiều mưu mô, cuối cùng nắm bắt được điểm yếu của đối phương, khiến cho bản thân có lợi, hoặc hoàn toàn không nghe ý kiến của người khác, việc gì cũng chuyên quyền hoành hành.

Không suy nghĩ cho người khác, chỉ nghĩ đến mình, loại người tham lam không biết đến người khác trên thực tế có rất nhiều. Nhưng nhìn vào những trường hợp thực tế thì những người này cuối cùng rồi hầu như cũng đều sống chẳng hạnh phúc gì.

Có một số người từ hai bàn tay trắng xây dựng sự nghiệp nhưng cuối đời lại bất hạnh. Sau khi nghiên cứu kỹ lưỡng, những người này làm ăn buôn bán, mở rộng công ty, trở thành giàu có nhưng gia đình lại không mỹ mãn. Trường hợp này hầu hết là do tướng nhà mang hoạ đến. Người vẫn luôn lương thiện đột nhiên trở thành thô bạo, lạnh lùng, trường hợp này cũng có thể coi là tướng nhà biến thành hung tướng.

Đó là loại tướng nhà nào vậy? Đó chính là Biểu quĩ môn Đông Bắc và Quả quĩ môn Tây Nam hình thành một phần nhô ra thật lớn. Hoặc là ở phương vị của hai Quĩ môn có bếp, nhà kho, như thế chủ nhà có thể trở thành tham lam, không nghĩ gì đến người khác.

Phần khuyết của ngôi nhà thường mang lại điều xấu nhô ra là tướng tốt. Nhưng nếu ở trên hai đường quĩ môn thì khuyết hay nhô ra đều là tướng xấu. Vì vậy, mặc dù nói rằng nhô ra là tướng tốt nhưng người sinh năm Sửu, năm Dần, thuộc Bát bạch thổ tinh hoặc sinh năm mùi thuộc Nhị hắc thổ tinh dù cho phương vị của sao năm sinh của mình có tốt như thế nào, nếu tạo thành phần nhô ra thì cũng là cấm kỵ.

Trường hợp hai đường Quĩ môn có khuyết khó tránh được tai hoạ, nhưng nếu là nhô ra thì có cách cứu chữa.

Người có sao năm sinh nằm ở Đông Bắc lấy phương Đông Bắc của Biểu quĩ môn làm phòng ăn, người có sao

năm sinh nằm ở Tây Nam thì lấy Quả quỉ môn ở phương Tây Nam làm phòng ăn như thế là có thể chuyển thành tướng tốt.

Mặc dù như vậy nhưng trường hợp phương vị Quỷ môn có lỗi hoặc khuyết, phương vị sao năm sinh ở đó thì dùng làm phòng ăn, phòng ngủ, phòng đọc sách cũng không thể nào chuyển thành tướng tốt như vậy, điều này cần phải biết.

Áp căn là phương pháp hoá giải không biết mà hoá thành như thế. Đương nhiên lỗi khuyết ở phương Đông Bắc, Tây Nam là hung, điều này sẽ không nói thêm nữa.

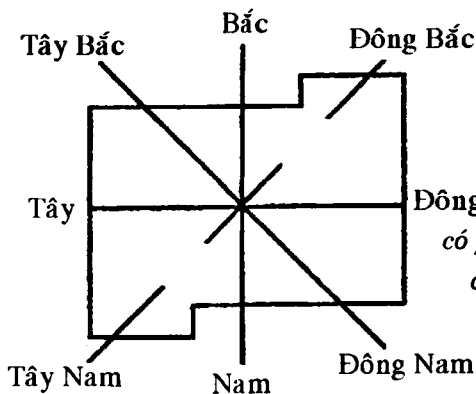

Biến phân nhô ra trên đường quỉ môn trở thành Cát tướng, Đông trường hợp trên đường quỉ môn có phân nhô ra thì dùng làm phòng của người có sao năm sinh nằm ở phương Quỷ môn, như thế có thể biến thành tướng tốt.

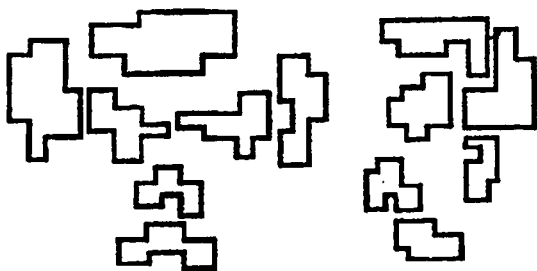

Có hai chỗ khuyết trở lên phải lưu ý.

Tướng nhà xuất hiện người phạm tội.

Báo chí hàng ngày đưa tin không hết các tin tức xã hội, trộm cướp, giết người... Mỗi khi có sự việc phạm tội xảy ra tôi liền đến nhà của tội phạm để điều tra tướng nhà, trong đó tôi đã phát hiện ra một số điểm tương đồng.

Đó là, dù ngôi nhà có như thế nào thì cũng đều có hai chỗ khuyết trở lên. Một kẻ cướp ngân hàng mới đầu chạy chốn, sau đã bị bắt giữ. Nhà hắn ta hai bên Tây Bắc và Đông Bắc đều có khuyết. Một anh chàng là nhân viên trợ tuyển của một ứng cử viên, sau khi tiêu hết sạch tiền dùng để chi phí cho tranh cử thì bỏ trốn không tăm tích. Nhà hắn ta phía Đông Bắc và Tây Nam có khuyết.

Tôi biết người lừa đảo ở Phi lippin sau đó chạy về nước thì bị bắt giữ. Cha của cậu ta là một nhà kinh doanh, điều kiện gia đình tốt, thực không đến nỗi phải đi lừa đảo mà phạm tội, vậy mà anh ta lại phạm tội.

Tôi đã từng đến kiểm tra tận nơi nhà anh ta, phía Tây Nam và Đông Bắc có khuyết. Nhưng không chỉ như thế mà thôi, anh ta sinh năm 1931, thuộc năm Mùi trong 12 chi. Thế mà ở phương vị Mùi của Tây Nam lại có bếp lửa.

Cũng giống như ví dụ này, nhà có hai chỗ khuyết, hơn nữa phương vị sao năm sinh trong 12 chi của người trong nhà do bị hoả khí xung phạm, như thế người có định vị ở phương vị đó dễ phạm tội.

Hiển một nỗi không phải vì sinh hoạt bức bách cũng không phải vì thiếu thốn vật chất mà lại phạm tội. Nói cách khác, chỉ là vì muốn tìm khoái cảm trong cảm giác căng thẳng khi phạm tội.

Người đi lừa đảo ở nước ngoài ấy, anh em trong nhà

lại đều là những nhân vật đứng đắn trong xã hội, chỉ có mỗi mình anh ta là phạm tội.

Tóm lại, khuyết phần lớn đều đem tai hoạ đến, nếu có hai chỗ khuyết thì tai hoạ càng nặng. Đồng thời nếu phương vị sao năm sinh 12 chi bị hoả khí xung phạm thì tình hình lại càng nghiêm trọng. Tướng hung đó không chỉ ảnh hưởng đến chồng mà cả đến vợ vì vậy phương vị sao năm sinh 12 chi của mọi người trong nhà nhất định phải lưu ý.

Như thế, nếu thay đổi vị trí của hoả khí sẽ có thể giảm nhẹ bớt hung ý của phần khuyết.

Ví dụ làm bếp lửa mà biến thành hung tướng là các phương Bắc, Đông Bắc, Tây Nam, phương Mùi của Nam, Tây Bắc, phương Hợi của Bắc và đường chính giữa, đường nối 4 góc. Những chỗ đó nếu không có bếp lửa thì không đến nỗi có người phạm tội. Vì vậy nếu chỉ là những tranh chấp trong gia đình, bạn bè cãi cọ, sai lầm trong công việc thì không đến nỗi phải làm những hành vi sa vào lưới pháp luật.

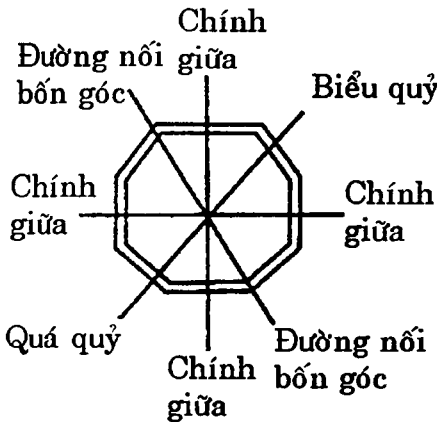

Trên đường chính giữa, đường nối 4 góc phải lưu ý hoả khí (bếp lửa, bình nước nóng)

Tướng nhà xảy ra hoả hoạn

Hoả hoạn vô cùng đáng sợ. Một khi nó đã xảy ra thì chỉ trong chớp mắt, toàn bộ những tài sản quan trọng đều mất sạch. Cháy nhỏ thì còn đỡ, nếu cháy to thì không chỉ nhà mình mà ngay cả nhà hàng xóm bị cháy lây, vậy thì đúng là gay go, tồi tệ thật.

Người xưa đã từng nói: "Căn nguyên của hoả hoạn đã có từ đời trước", nổi oán hận của người bị hại thì thật là đáng sợ. Nếu là tự nhà mình bắt lửa cháy, hơn nữa nếu có người chết thì đúng là hối hận cả đời cũng không kịp.

Trong tướng nhà cũng có những ngôi nhà dễ xảy ra tai hoạ. Tướng nhà ấy như thế nào? Đó là những ngôi nhà mà hoả khí (bếp lửa, bình nước nóng...) của bếp, nhà tắm nằm ở phương Tý của Bắc, phương vị Sửu của Đông Bắc, phương vị Dần của Đông Bắc. Ngoài ra bàn chế biến, bồn tắm của nhà tắm, nhà vệ sinh, bể phốt... nằm ở phương vị xấu. Hoặc là trong nhà có phần khuyết lớn. Như thế rất dễ xảy ra nạn lửa hoặc là tự bắt lửa cháy hoặc là bị cháy lây. Đó chính là hướng nhà dễ bị hoả hoạn.

Thêm vào đó nếu vị trí của hoà khí nằm ở trên đường chính giữa nối Bắc và nam, nối Đông và Tây, đường tứ ngung nối Đông Nam và Tây Bắc, Đường quỷ môn nối Đông Bắc và Tây Nam, cùng tạo thành tướng xấu.

Nguyên nhân của hoả hoạn có thể là hút thuốc trên giường không cẩn thận, quên không tắt bàn là, đồ điện... nhưng tướng nhà nghiên cứu về việc phát sinh hoả hoạn thì phần nhiều là do vị trí của hoả khí nằm ở đường chính giữa, đường 4 góc, đường quỷ môn.

Hung tướng liên quan đến hoả khí, tuyệt đối không được lơ là những đồ dùng bằng điện, có lửa dễ gây ra tai hoạ.

Hoả hoạn có thể gây tổn thất về tính mệnh và tài sản của con người, phải hết sức cẩn thận. Điều này không cần phải nói thêm nữa. Đặc biệt phải lưu ý hơn nữa về vị trí của hoả khí. Nếu nằm ở vị trí dữ, có nguy cơ vị hoả hoạn, khó tránh được bất hạnh không ngờ tới. Trong tướng nhà phải đặc biệt lưu ý về mối quan hệ giữa hoả khí và khả năng bị hoả hoạn.

Chương 13

TƯỚNG NHÀ CÓ HẠI CHO SỨC KHOẺ

Để có một cuộc sống sức khoẻ dồi dào.

Ao đầm có hại cho sức khoẻ người trong nhà, xuất hiện người thần kinh không bình thường

Không vì sở thích, vì nhã quan mà đào ao, trong tướng nhà, ao là cấm kỵ. Trong mảnh đất nhà ở mà có ao thì là tướng xấu.

Vạn vật đều sinh ra từ nước. Cơ thể con người có 72% là nước. Từ xa xưa sinh vật đã có mối quan hệ mật thiết, không thể tách rời với nước.

Vì thế, nước là thánh thần, tùy ý dùng làm đồ thưởng ngoạn, đương nhiên sẽ dẫn đến tai hoạ.

Từ xưa người ta đã thích xây ao hồ trong đất nhà mình coi đó là một thú vui trong cuộc sống. Nhưng nếu trong mảnh đất có ao đầm thì dễ trở thành trạng thái có quá nhiều nước, dễ dẫn đến hiện tượng hôi thối. Không chỉ có thế, do ao đầm chiếm diện tích đất nên nguồn năng lượng từ đất cũng bị giảm bớt, sẽ khiến cho sức khoẻ bị hao tổn.

Vậy thì dễ dẫn đến những tai hoạ như thế nào? Đó chính là tuần hoàn máu, dịch không tốt, cơ thể lạnh giá. Thêm nữa mặt nước phản xạ ánh sáng mặt trời, dễ làm tổn hại đến mắt.

Về phương vị của ao đầm, do nó nằm trong trạch địa nên có người cho rằng nên xem từ trung tâm của mảnh đất. Thực tế thì không phải, mà phải nhìn từ điểm trung tâm của ngôi nhà.

Nếu trong nhà có người có phương vị sao năm sinh 12 chi trùng với phương vị của ao hồ thì tai họa sẽ tăng lên 2 đến 3 lần mà đến. Hoặc là biến thành tinh thần không bình thường. Ví dụ phương Đông có ao đầm, nếu trong nhà lại đúng có người sinh năm mao, tai họa chắc chắn sẽ đến với người đó.

Nếu muốn giữ lại hình thái của ao mà thay đổi thành tướng tốt thì phủ cát ở dưới đáy ao. Thêm nữa, nếu bất luận thế nào cũng phải xây ao đầm, nuôi cá cảnh để ngắm thì phải xây ở phương Đông Nam, đồng thời cách nhà ít nhất là 9 m. Nếu ao đầm rộng trên $3,3m^2$ thì không thể nào tránh được tai họa.

Nếu ao hồ nằm ở ngoài phương Đông Nam, nằm trong cự li 9m so với nhà ở, rộng trên $3,3 m^2$ thì là tướng xấu.

Tuy nhiên những nhà hàng, khách sạn mà số người ra vào không nhất định, cần nguồn năng lượng của nước để kinh doanh, vì thế nếu phương Đông, Đông Nam, Tây Bắc có ao đầm thì lại là tướng tốt.

Ngoài ra những công xưởng lớn nếu có ao hồ làm nơi nghỉ ngơi cho công nhân viên thì cũng là tướng tốt.

Trường hợp này mảnh đất phải rộng rãi, cách nơi mọi người làm việc ít nhất là 18m, có cây cối che chắn khoảng 1/3 ánh sáng mặt trời, như thế ao đầm cũng sẽ biến thành tướng tốt.

Giếng ở phương vị xấu tạo thành những căn bệnh không rõ nguyên nhân

Nếu trong nhà ở có giếng, do có tác dụng của không

khí nên nước sẽ xảy ra hiện tượng hôi thối, không chỉ làm tổn hại đến sức khoẻ của người trong nhà mà đồng thời còn ảnh hưởng đến tinh thần, thật là đáng sợ.

Trong giếng có thần thuỷ dữ việc nước cư trú. Vì vậy nếu đào giếng ở phương vị hung, sau khi không dùng nữa làm nơi chứa rác hoặc lấp đi tuy tiện thì nhất định sẽ mang tai họa đến.

Vậy trong tướng nhà, giếng nằm ở phương vị nào thì trở thành tướng xấu?

Nhìn từ điểm trung tâm của ngôi nhà, nếu giếng nằm ở Phương Sửu và cán của Bắc, Đông Bắc hoặc Nam, Tây Nam, Tây, hoặc trên đường chính giữa, đường nối 4 góc thì là tướng hung. Trong đó xấu nhất là trường hợp giếng nằm ở Phương Sửu, Phương Cán của Đông Bắc.

Dùng giếng nằm ở Phương vị hung, trong nhà sẽ có người bị mắc bệnh không rõ nguyên nhân. Dù có khám chữa bệnh hẳn hoi cũng không có chuyển biến gì. Chủ yếu là bệnh cao huyết áp, cứng động mạch, viêm đại tràng hoặc trung khu thần kinh của xương cột sống bị tổn hại. Nghiêm trọng thì ngay cả thần kinh cũng có thể bị tổn hại.

Như thế sẽ phải tăng thêm chi phí cho thuốc men chữa trị nên kinh tế gia đình cũng bị ảnh hưởng. Thậm chí có thể vì thế mà vợ chồng con cái cãi cọ, cả gia đình suy sụp.

Gần đây có một trường hợp như thế này.

Ông T là cán bộ nhà nước, mua một ngôi nhà kiểu cũ chưa xây dựng lại, chỉ tu sửa một chút rồi chuyển đến ở.

Phía Đông Bắc của vườn hoa có một cái giếng còn lại từ ngày xưa, ông T không động chạm gì đến, cứ giữ nguyên như thế. Nhưng sống ở ngôi nhà đó được nửa năm

thì cậu con trai học lớp 8 bắt đầu xuất hiện những đổi khác, trước vốn là một thiếu niên tính tình điềm tĩnh nay bỗng thành ra động tí là cãi cọ âm ỉ, có khi lại đầy tâm trạng, tự nói một mình suốt ngày.

Ông T thấy con trai thay đổi mà rất hoang mang lo lắng mới đến tìm tôi hỏi chuyện. Tôi đến kiểm tra nhà ông ta thì đúng là ở biểu quỷ môn có giếng cổ.

Tôi lập tức khuyên ông ta lấp giếng đi. Nửa năm sau tôi nhận được thư cảm ơn của ông ấy nói là con trai đã hồi phục lại như xưa là một thiếu niên chín chắn.

Giếng lâu đời dễ mang đến những chuyện không tốt lành có giếng như vậy dễ bị coi là tướng xấu, nhưng giếng cũng có vị trí tốt.

Nếu là giếng đào, nằm ở phương Dân, Đông, Đông Nam, Tây Bắc thì là tướng tốt, đặc biệt là phương Thìn của Đông Nam và Phương Hợi của Tây Bắc là tướng tốt nhất. Nếu đào giếng ở phương vị này trong nhà sẽ xuất hiện người có tính sáng tạo đặc biệt và rất nhạy cảm trực giác. Đồng thời chủ nhân của ngôi nhà ấy chính nghĩa được mọi người xung quanh tin cậy.

Tùy theo cách dùng mà giếng được chia làm 2 loại, phương vị tốt của nó vì thế mà khác nhau, xin giới thiệu như sau:

Giếng đào: Đông lệch Đông Bắc, cũng chính là phương Giáp và phương Đinh lệch Đông Nam, phương Tây Bắc đó là tướng tốt. Tuy nhiên không được đào ở đường chính giữa đường 4 góc.

Giếng khoan, Đông Bắc lệch Đông, phương vị Dân hay là phương Tây Bắc và phương Đông, Đông Nam là tướng tốt.

Tốt nhất không nên đào giếng hoặc lấp giếng cổ, nhưng trường hợp bắt buộc phải đào giếng thì đương nhiên phải chọn đào ở phương vị tốt như đã nói ở trên, đồng thời trước khi khởi công phải mời đạo sĩ đến tế bái thần thổ địa.

Có giếng cổ rất phức tạp, phải thận trọng khi lấp đi.

Nếu vị trí của giếng là tướng dữ, người trong nhà sẽ phải khổ vì các căn bệnh không rõ nguyên nhân. Phiên một nổi là dù có khám bệnh chữa trị cũng khó mà khỏi được. Nếu gặp phải tai họa như vậy, muốn sớm lấp đi thì phải làm như thế nào? Lấp giếng có cái gọi là "nghi thức lấp giếng", nhất định phải tuân thủ.

Nếu có người ngại phiền mà tùy ý vứt các vật bỏ đi các đồ bẩn hoặc rác thải vào trong giếng rồi lấp đi thì nhất định tai họa đến sẽ càng đáng sợ.

Trước đây, trong cuộc sống của con người, giếng có vai trò ất quan trọng. Nếu vì không dùng đến nữa hoặc vì giếng ượng tai họa đến thì phải dùng phương thức lấp giếng lấy ân áo thù. Hậu quả sau đó không phải lo nghĩ gì.

Đầu tiên, trước khi lấp giếng phải mời vị đạo sĩ hoặc hầy cúng đức cao vọng trọng đến tiến hành chuyển thần nước đi. Nếu lúc đó nước giếng chưa cạn thì dùng gầu múc nước làm thủy thần, cúng tế, dâng lễ phẩm, xin thần nước dời đi được yên tĩnh.

Sau đó dùng cát sạch lấp vào đáy giếng khoảng 1m. Cắm gậy trúc hoặc ống chạ xuống đất, để ngòi van lên trên. Dùng đá nhỏ lấp khoảng 1/4, tiếp tục dùng đá lấp 1/4, dùng cát lấp 1/4, cuối cùng 1/4 dùng đất mới lấp bằng.

Có thể là hơi phức tạp một chút nhưng như thế mới được coi là cách lấp giếng đúng.

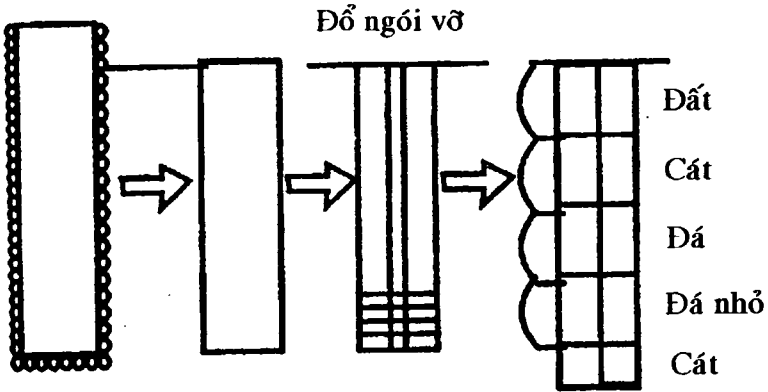

Phương pháp lấp giếng cổ.

Sau khi lấp trồng các cây bụi nhỏ ở xung quanh. Nếu lưu ý càng không dẫm đạp lên tàn tích cũ của giếng thì càng tốt. Nếu xây nhà trên giếng đã lấp đi thì ít nhất cũng phải một năm sau khi lấp giếng thì mới được xây. Tuy nhiên dù có sau một năm thì cũng không được thiết kế các phòng mà mọi người trong nhà hay tụ tập như phòng nghỉ, phòng ăn, phòng ngủ... Thiết kế các phòng mà mọi người ít ra vào như tủ bếp, phòng tiếp khách, phòng khách... đây mới là bí quyết tận dụng giếng cũ đã lấp.

Thời gian Hạ chí không được động thổ.

Tương truyền từ xưa rằng thời gian hạ chí không được chặt cây hoặc động thổ. Trên thực tế trước và sau hạ chí không được động thổ là để tránh bị trúng cảm nóng do khí nóng từ trong đất bốc ra. Nếu trong thời gian đó chặt cây thường bị sốt cao do khí nóng.

Đất đương nhiên cũng là sống, vì vậy trong đất có tích

trữ một lượng nhiệt năng tương đối lớn, nó phát ra đúng với thời kì Hạ chí để duy trì mức bình thường.

Lúc đó các nguyên tố có trong đất như sắt, nhôm, đồng, kẽm... sẽ tác dụng hỗn hợp với nhau. Những vật chất có hại cho con người bay lơ lửng trong khoảng 1m trên mặt đất. Nếu hấp thụ những vật chất đó vào thì sẽ có hại cho sức khoẻ con người.

Nếu không biết được sự vận hành của tự nhiên thì cũng gây ra những tai hại cho cuộc sống của chúng ta. Tướng nhà được xây dựng cũng trên cơ sở sự dung hoà giữa tự nhiên và con người, vì thế không thể coi thường sự vận hành của tự nhiên. Vì vậy động thổ vào thời gian hạ chí bị coi là cấm kị nhất, đó là những tri thức cuộc sống truyền từ xưa lại. Do xảy ra hiện tượng hôi thối, nhìn từ tướng nhà, xây nhà trên giếng đã lấp là mang tai hoạ đến cho cả nhà. Vậy có thể có hiện tượng hung ác nào?

Đương nhiên có hại cho sức khoẻ không cần phải nói đến nữa, nhất là những bệnh từ phần eo trở xuống.

Khoảng 2 năm trước đã xảy ra một trường hợp như thế này: Ông F mua một miếng đất ở ngoại thành, đồng thời dự định sẽ bán căn nhà ở chung cư mà ông đang sống. Nhưng mua đất rồi mà căn hộ ở chung cư lại không bán được, vì vậy miếng đất ông vẫn để không, đã được gần 2 năm.

Ông F thấy mảnh đất cỏ mọc dại đầy nhưng cũng chẳng làm gì cả, vì căn hộ chung cư không bán được nên không có tiền để xây nhà.

Đúng là chẳng chờ vô ích, giá nhà đất bỗng tăng cao, căn hộ ở chung cư của ông F đã bán được với giá kha khá. Ông liền thu dọn mảnh đất, ngôi nhà được hoàn thành

đúng vào thời kì mùa hè. Chuyển vào nhà mới được khoảng 2 tháng bà vợ ông F mắc chứng bệnh lạnh giá nửa đêm, uống thuốc mà chẳng có hiệu quả gì. Chỉ có trong vòng chưa đầy một tháng bà đã gầy đi đến 10 cân, thế là ông F liền đến tìm tôi hỏi chuyện.

Tôi hỏi ngày tháng khởi công và tình trạng bệnh tật của bà F, liền biết ngay được nguyên nhân. Tôi khuyến cáo ông ấy: " Trừ khi xây lại, nếu không thì khó tránh được tai hoạ" Nhưng ông F bảo kinh phí để xây lại quá lớn, không chịu được.

Thế là tôi lại khuyên ông ấy nhờ vào việc thờ cúng hương hoa để trừ hoạ. Ông F làm theo lời khuyến cáo của tôi, bắt đầu đến chùa chiền thắp hương, bà F đã dần dần có chuyển biến tốt.

Thời gian Hạ chí không được động thổ, nếu không sẽ giống như trường hợp của bà F, đầu tiên là bị chứng lạnh giá rồi đến cơ quan nội tạng bị tổn hại, mắc bệnh phụ nữ, bệnh đường ruột...

Nếu đã xây nhà rồi thì phải đến chùa chiền thắp hương cầu khẩn như ông F mới được. Nếu đang chuẩn bị xây nhà thì phải chờ Hạ chí qua. Xây nhà không thể vội, phải có kế hoạch trước.

Cây liễu trong tướng nhà tại sao lại là đại hung

Trên đây đã từng giới thiệu những tướng tốt liên quan đến cây cối. Con người hít vào khí O_2 và thải ra khí CO_2 . Thực vật thì lại hấp thụ khí CO_2 và nhả ra khí O_2 .

Mặc dù con người và cây cối có mối quan hệ cùng tồn tại cùng phát triển, về cơ bản con người không đến nỗi gặp tai hoạ vì cây cối. Nhưng cũng có ngoại lệ, đó chính là cây liễu.

Cây liễu tại sao lại là đại hung? Vườn của khách sạn nhà hàng thường có cây liễu, trồng liễu như thế đẹp mắt mà không phải là tướng xấu. Nhưng nếu trong nhà ở bình thường mà trồng liễu thì lại dễ xảy ra các hiện tượng không lành.

Mặc dù nguyên nhân không rõ ràng nhưng có thể là do hình dáng của cây liễu mang cho người ta cảm giác không vui.

Liễu trồng trong vườn nhà càng tươi tốt thì người sống trong ngôi nhà ấy lại càng mất đi sinh khí. Những người vốn mạnh mẽ vui vẻ, bỗng trở lên suy nhược thần kinh. Trong gia đình mất đi sức sống.

Hiện tượng này xảy ra có thể là do liễu là loại cây có tác dụng âm linh mạnh. Những bộ phim quỷ quái thường có các cảnh có cây liễu. Những câu chuyện ma quỷ lưu truyền trong dân gian cũng thường có quỷ xuất hiện ở dưới cây liễu.

Dưới đây là kinh nghiệm của chính bản thân tôi.

Tôi đã từng cùng với đội ngoại cảnh ra ngoài theo "ngày tết nửa đêm" trên truyền hình. Ngày 18 tháng 8 năm 1981 từ 11 giờ đêm đến 3 giờ sáng đi rình bắt quỷ hồn dưới gốc cây liễu. Ngày hôm đó chính mắt tôi nhìn thấy, vào lúc khoảng 2 giờ đêm, máy ảnh hướng thẳng vào cái cây liễu tương truyền là có quỷ quái xuất hiện, bỗng nhiên giữa các cành cây xuất hiện một cái gì đó trắng loang loáng.

Đó là một cô hồn màu trắng cao khoảng 3m, rộng khoảng 70, 80 cm. Xuất hiện khoảng 30 phút, máy ảnh cũng chụp lại được rất rõ, chụp xong những người cùng đi với tôi sợ quá mà chạy hết đi. Quả thật cây liễu là cây có tác dụng âm linh rất mạnh, không còn nghi ngờ gì nữa.

Nếu trong vườn nhà có cây liễu thì tốt nhất là chặt đi.

Ngoài ra cũng còn một số cây không có tác dụng thực tế gì lớn lắm đối với con người thì cũng không nên trồng. Khi chọn cây để trồng hãy chú ý điểm này.

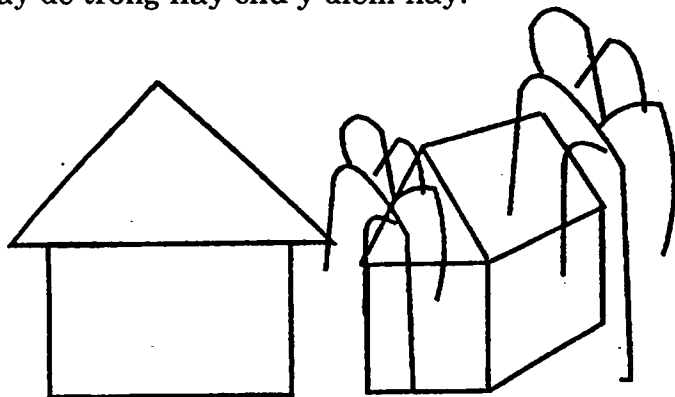

Nhà ở có cây liễu là đại hung.

Phương pháp tránh phương vị quỷ môn.

Biểu quỷ môn Đông Bắc, Quả quỷ môn của Tây Nam đều là những phương vị dễ sinh phũ bại, cần phải lưu ý nhất. Vì vậy về cơ bản phương vị này không nên để các thứ dễ hư hỏng hoặc các thứ có thể làm ô nhiễm không khí. Hoả khí, bồn tắm của nhà tắm, nhà vệ sinh, bếp lửa hoặc bàn chế biến của nhà bếp đều là tướng xấu.

Hơn nữa cả biểu quỷ môn và quả quỷ môn đều không thể có phân nhô ra hoặc khuyết vào của kiến trúc.

Xung phạm quỷ môn có thể mang đến những tai hoạ nào? Thường thì đó là các bệnh lâu ngày khó chữa lại nghiêm trọng do không khí phũ bại.

Ông B hơn 40 tuổi, làm một chức vụ quan trọng trong công ti, luôn luôn nhiệt tình làm việc. Từ trước đến giờ chưa bao giờ nghỉ ốm, vừa nhìn là đã thấy dồi dào sinh lực.

Sau đó ông B mua một căn hộ sang trọng trong trung tâm của thành phố. Sau khi chuyển được 3 tháng thì bỗng nhiên mắc bệnh, không thể không đi bệnh viện chữa trị. Cũng thường xuyên phải xin nghỉ làm ở công ty, đó là đương nhiên. Ông B vì vậy mà luôn rơi vào trạng thái suy nhược thần kinh. Chuyển vào ở được hơn một năm thì biểu hiện của ông B ở công ty không được như trước, vì vậy bị chuyển công tác.

Ông B có một đồng nghiệp là bạn của tôi. Anh ta nhìn thấy ông B có những thay đổi lớn như vậy liền tìm tôi hỏi chuyện.

Tôi đến kiểm tra nhà ở của ông B. Điều khiến tôi hết sức ngạc nhiên là phương vị Biểu Quỷ môn ở Đông Bắc có hoá khí của nhà tắm và nhà vệ sinh, phạm vào quỷ môn dễ mắc bệnh đau thần kinh, điên loạn, đau khớp và nhiều bệnh khó chữa khác. Hoặc là vì thế mà rơi vào tình trạng thần kinh suy nhược, thần kinh căng thẳng sinh bất an, hàng loạt những chuyện nhỏ sinh ra tranh chấp với người khác, thậm chí mất đi niềm tin của mọi người. Ngoài ra do sự giảm sút chức năng mà sinh bệnh về đường ruột. Nếu như tai hoạ vẫn tiếp tục tăng lên, thậm chí xuất hiện những triệu chứng như chân tay lạnh, chảy mồ hôi, mất ngủ. Thường mắc các bệnh mà không thuốc gì chữa được, vì vậy phải hết sức lưu ý đối với phương Quỷ môn.

Phương pháp tránh tướng xấu.

*Không đặt những vật có thể
làm ô nhiễm không khí ở
hai phương vị Quý môn.*

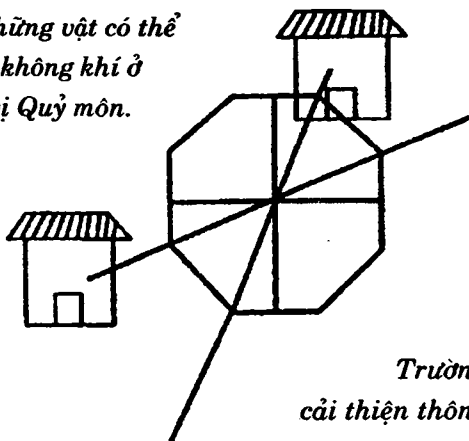

*Trường hợp bất đắc dĩ thì
cải thiện thông gió, đặt cây xanh.*

Ông B do sớm bị mắc bệnh mà phát hiện được ra vấn đề của tướng nhà, có thể nói là may trong không may. Ông ấy theo lời khuyến cáo của tôi, triệt để sửa sang lại ngôi nhà, chuyển phòng đọc sách đến Biểu quý môn.

Sau đó bệnh tình của ông B bắt đầu chuyển biến tốt, đến nay thì đã hoàn toàn hồi phục như trước.

Vậy phương Quý môn phải sử dụng như thế nào? Quan trọng nhất là phải làm cho không khí được lưu thông không được để cho không khí lưu trữ lại. Khi bất đắc dĩ thì cải thiện thông gió hoặc là bày một số cây cảnh.

Khi phần khuyết gây tổn hại cho sức khỏe có thể sửa chữa bằng cách xây thêm ra

Khuyết dù là ở phương nào cũng là tướng xấu. Gần đây do vấn đề quyền chiếu sáng mà các ngôi nhà xây lên đều có chỗ khuyết, khuyết sẽ trở thành vấn đề rất phức tạp.

Những tai hoạ mà khuyết mang lại là sự tụt lùi của

hình thức vận động trong xã hội thậm chí có thể biến thành thân kinh có vấn đề, hoặc các bệnh có liên quan đến cơ quan nội tạng, sức khỏe bị tổn hại. Chính vì tai họa do nó mang đến rất sâu đậm nên tuyệt đối không được xây nhà có khuyết. Nếu vì không biết mà lỡ xây rồi, thì trong rất nhiều phương diện có thể có những điều không vừa ý. Lúc đó tuyệt đối không nên nản lòng, buồn bã bởi vì có một số phương pháp có thể sửa phần khuyết của ngôi nhà.

Cái gọi là khuyết có rất nhiều trường hợp khác nhau. Nếu là công nhân viên nhà nước thì chỉ cần tại phương vị sao năm sinh 12 chi của mình không có nhà vệ sinh, bể phốt, bồn tắm và bình nước nóng của nhà tắm, dù có hơi khuyết cũng không sao.

Ví dụ nếu một bên chiều dài của kiến trúc có phần khuyết dưới 1/4 chiều dài thì chỉ cần nó không nằm trong phạm vi Biểu quỹ môn Đông Bắc và Quả quỹ môn Tây Nam là được không cần phải quá lưu ý.

Nhưng nếu là phần khuyết lớn thì phải sửa chữa bằng cách xây thêm. Trước khi xây phải tiến hành nghi lễ cúng bái, chọn ngày tháng tốt để động thổ. Nếu lỡ là ngày tháng mà khởi công thì ngược lại có thể mang tai họa vì thế phải hết sức lưu ý.

Khi xây thêm phải tiến hành tu sửa ở mức độ nào? Điểm này khác nhau tùy vào phương vị, xin giải thích như sau :

Trường hợp phương Đông, Đông Nam, Nam có khuyết, cách kiến trúc khác khoảng 2m, xây thêm cho hơi nhô ra một chút. Trường hợp phương Tây Bắc, Tây có khuyết, xây sát với kiến trúc cũ, làm cho phần đó trở thành phần nhô ra.

Bù lấp phần khuyết ở phương Bắc cũng dùng cách xây

sát với kiến trúc, làm cho nó biến thành phần nhô ra, phần nhô ra lúc đó cần nhỏ hết mức có thể.

Phương Đông Bắc, Tây Nam có khuyết thì bỏ bớt tường của nhà để làm cho ngôi nhà dài thêm ra, bề mặt của nó phải bằng phẳng, phương vị đó không được có lỗi lôm.

Ngoài ra cũng có phương pháp sửa phần khuyết mà không cần phải xây thêm, nhưng đó chỉ là những trường hợp mà phần khuyết nhỏ, chỉ cần trồng cây xanh ở phương có khuyết nhờ vào nguồn năng lượng mà thực vật thải ra là được.

Độ cao thấp của cây phải duy trì cân bằng, tạo thành vành đai màu xanh. Nhưng phải tránh những cây có thể ra quả, những cây không có tác dụng thực tế gì mà lại không lành ví dụ như cây liễu. Nhưng phương pháp đó không thể dùng ở phương Đông, Đông Nam, Nam bởi vì nếu trồng cây ở những phương vị nói trên có thể che khuất ánh sáng mặt trời, cần phải lưu ý.

Nhắc lại một lần nữa về phần khuyết của kiến trúc ở phương Đông Bắc và Tây Nam thì xây thêm liền với kiến trúc đã có, điều kiện là vừa không có khuyết cũng không có nhô ra.

Phương Đông Bắc và Tây Nam không cần phải miễn cưỡng xây liền kề với kiến trúc đã có, làm cho bản thân kiến trúc lại nhô ra, hơn nữa phần nhô ra này phải lớn. Về các phương vị khác thì không cần phải xây thêm nhô ra nhiều quá.

Bố trí nhà vệ sinh như thế nào?

Trong cuộc sống của con người, nhà vệ sinh không thể thiếu, nhưng nhà vệ sinh dù ở phương vị nào cũng đều là tướng hung, không có tướng tốt. Thật là một gánh nặng phiền phức.

Đối với tình trạng không gian nhà ở nhỏ hẹp như hiện nay thì không thể nào bố trí nhà vệ sinh ở chỗ nào để có thể tránh được tai họa.

Nhà vệ sinh đứng ra phải hướng ra ngoài nhưng không ít những căn hộ trong chung cư nhà vệ sinh lại nằm ở trung tâm của căn nhà. Như thế 4 phía đều bị tường bao vây, khó có thể tránh bị tai họa được.

Trong tướng nhà để những thứ có thể sinh ra vật bẩn ở trung tâm của ngôi nhà, cũng giống như ngôi nhà không có trung tâm, đều là tướng nhà gặp phải tai họa lớn.

Nhà vệ sinh sản sinh ra vật bẩn, lại chứa nhiều nước, hơn nữa gần đây phân nhiều nhà vệ sinh và nhà tắm liền làm một. Nếu như thế tai họa sẽ tăng lên thành 2,3 lần .

Làm nhà vệ sinh ở trung tâm của ngôi nhà, do có quá nhiều nước dễ sinh ra vi khuẩn hôi thối, không khí hôi thối sẽ bị lưu trong phòng. So sánh với cơ thể con người, trung tâm của ngôi nhà có nhà vệ sinh cũng giống như trên đầu có vi khuẩn độc, có vật bài tiết chất bẩn. Vì vậy cơ thể đương nhiên sẽ xuất hiện tai họa, mắc các bệnh khó chữa trị như các bệnh nội tạng, bệnh não, bệnh nhiệt, thần kinh không bình thường ...

Tai họa đầu tiên sẽ xuất hiện ở những người mà vị trí sao năm sinh của họ có nhà vệ sinh. Đúng thật trong nhà thế nào cũng có một người dễ bị tác dụng âm linh hơn, người đó sẽ gặp phải bất hạnh.

Những tai họa loại này xuất hiện nhanh chóng, thật là đáng sợ. Một người thời học sinh thành tích ưu tú, tốt nghiệp xong có một công việc rất tốt, tiền đồ xán lạn. Sau khi kết hôn chuyển vào sống trong căn nhà chung cư mà

có nhà vệ sinh nằm ở trung tâm của ngôi nhà. Rất nhanh sau đó mắc chứng bệnh trầm cảm, sau đó rơi vào tình trạng thần kinh suy nhược trầm trọng. Những ví dụ thực tế như vậy rất thường gặp, tác phong làm việc cũng không được như trước, vận thể thoái trào rất nhanh chóng.

Tóm lại, nhà vệ sinh là một gánh nặng, nhưng lại không thể không có. Vì vậy cần phải lưu ý không được làm ở trung tâm của ngôi nhà, và cũng không được làm ở phương vị sao năm sinh của người trong nhà.

Do nhà vệ sinh có các loại khác nhau nên nó cũng có những phương vị tương đối an toàn riêng, xin giới thiệu dưới đây:

Nhà vệ sinh dạng một ngăn (tồn trữ); Đông, Đông Nam, Tây Bắc, phương Hợi của Bắc.

Nhà vệ sinh bể phốt tự hoại: phương vị Dần của Đông Đông Bắc, Đông, Đông Nam, Tây Bắc.

Nhà vệ sinh dạng rửa trôi: phương vị Dần của Đông Đông Bắc, Đông, Đông Nam, phương vị Mùi của Nam Tây Nam, Tây Bắc.

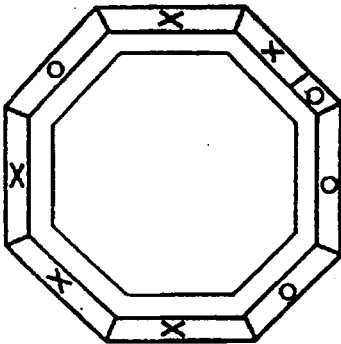

Dạng bể phốt tự hoại

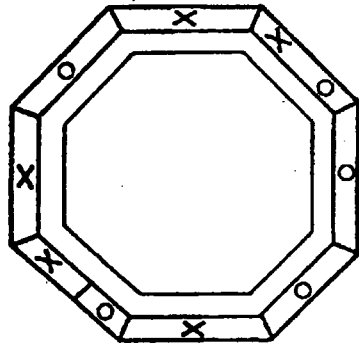

Dạng rửa trôi.

Tuyệt đối không được thiết kế trên đường chính giữa đường 4 góc.

Phương vị an toàn của các loại nhà vệ sinh

Tuyệt đối phải tránh nhà vệ sinh ở phương bắc

Nhà vệ sinh mà nằm ở phương Bắc hay nằm ở phương vị sao năm sinh của người trong nhà thì nhất định sẽ làm tổn hại đến sức khoẻ.

Ví dụ nhà vệ sinh nằm ở phương Bắc dễ mắc các bệnh về tim. Từ đó sinh ra các bệnh do máu lưu thông không tốt, ví dụ bệnh cao huyết áp, huyết áp thấp, đau thần kinh, bệnh trầm cảm, mất ngủ, bệnh gan tạng...

Nếu ở Phương Bắc thì mắc các bệnh về da, đau dây thần kinh, đau lưng... Nếu ở Phương Đông thì mắc bệnh gan, trúng gió, viêm khí quản, cơ thể suy nhược... Nếu ở Phương Đông Nam thì dễ mắc bệnh đường ruột, thần kinh suy nhược, viêm khí quản, ung thư thực đạo...

Nhà vệ sinh nếu ở Phương Nam thì mắc các bệnh đau đầu, bệnh tim, đau mắt, đau tai, bệnh truyền nhiễm, thần kinh nhiễu loạn... Nếu ở Phương Tây Nam thì mắc các bệnh về cơ quan tiêu hoá, bệnh thận, thần kinh suy nhược, bệnh phụ nữ. Nếu ở phương Tây Bắc thì dễ mắc các bệnh trong miệng, bệnh liên quan đến não. Nếu ở Phương Tây Bắc dễ mắc bệnh sốt, đau đầu, khó đại tiện, nhức xương, viêm phổi.

Từ trên có thể thấy tướng nhà vệ sinh thật là phức tạp vì thế nhất định phải sửa chữa. Nếu là dạng nhà xí một ngăn (nhà xí tích trữ) thì phải xử lý như sau .

Đầu tiên dọn sạch ngăn trữ nhà xí, sau đó đào bể trữ đó ra ngoài nhà. Đồng thời đào đi khoảng 50 cm phần đất xung quanh bể. Đặt 5 đến 7 bó rơm khô vào trong phần đất trống vừa mới đào đi này, đốt rơm cho cháy để tránh nguy hiểm hoả hoạn, đương nhiên phải chuẩn bị thiết bị

dập lửa hoặc nước khi công việc đó gần kết thúc, trong lúc ngọn lửa vẫn chưa tắt hẳn khoảng 5 đến 7 gam muối tinh vào xung quanh và đáy hố vừa đào, sau đó lại đổ vào hai lít rượu trắng, sau khi hoàn tất, lại dùng các loại đất lạnh như đất đồi núi, đất ruộng lấp bằng hố.

Nếu không làm đủ những thủ tục này khi lấp hố tai họa vẫn ở đó, vì thế dù có hơi phức tạp một chút nhưng vẫn phải tiến hành đủ các thủ tục trên.

Phương pháp lấp bể phốt tự hoại cũng như vậy, bể phốt có cái to cái nhỏ, dung tích không giống nhau, có loại rất lớn, muốn bỏ đi cũng rất phức tạp, vì vậy một số người để nguyên như vậy không sử dụng nữa. Nhưng nếu sợ phiền hà, mà cứ lấp xuống đất thì sẽ trở thành nguyên nhân khiến cho đất phát tán ra nguồn năng lượng bị hôi thối vì vậy dù làm bể phốt có to đến đâu, dù có phải tiêu bao nhiêu tiền, nhưng nó liên hệ đến sức khỏe con người, nên phức tạp mấy cũng phải trừ bỏ đi. Đây là việc làm rất quan trọng trong tướng nhà.

Kị hoá khí trên đường chính giữa, đường 4 góc.

Tám Phương vị Đông, Tây, Nam, Bắc, Đông Nam, Tây Bắc, Đông Bắc và Tây Nam đều có đường trung tâm chạy qua. Đường trung tâm của phạm vi 45 độ Bắc và Nam, Đông và Tây gọi là đường Quỷ môn.

Mặt khác đường trung tâm chạy qua phạm vi 45 Đông Nam và Tây Bắc, Tây Nam và Đông Bắc gọi là đường Tứ ngung (đường 4 góc). Trong đó đường 4 góc nối Đông Bắc và Tây Nam, tên gọi khác cũng gọi là đường Quỷ môn.

Nói một cách đơn giản hơn, đường chính giữa xuyên qua chính trung ương của phương vị các sao năm sinh như

Tý (Bắc), Ngọ (Nam), Mão(Đông), Dậu (Tây), còn đường 4 góc thì chạy qua trung tâm của Cấn (Đông Bắc), Khôn (Tây Nam), Tốn (Đông Nam), Càn (Tây Bắc).

Gọi là đường chính giữa, đường 4 góc nghe có vẻ xa lạ nhưng khi xem tướng đất, tướng nhà thì đó lại là mấu chốt chi phối cát hung.

Không ít người khi xây nhà liền xem xét đến tướng nhà tin tưởng rằng thiết kế tuyệt đối an toàn, đáng tin cậy nhưng lại xung phạm vào đường 4 góc thế là lại chuyển thành tướng xấu.

Dưới đây xin giới thiệu một ví dụ thực tế:

Ông F xây nhà mới ông biết đây là chuyện lớn trong đời. Ông đã nghiên cứu tướng nhà xem xét để mọi người già trẻ trong nhà đều được mạnh khoẻ, sau đó mới vẽ ra một bản vẽ thiết kế.

Nhà xây xong chuyển vào ở được nửa năm, ông F bắt đầu cảm thấy sức khoẻ không tốt. Đến công ty làm việc, ngay buổi sáng đã cảm thấy lực bất tòng tâm, sức lực suy giảm. Đã mời bác sĩ khám chữa nhưng vẫn không có chuyển biến gì được.

Mặt khác, bà vợ ông F lại thường xuyên thấy đau đầu. Tôi xem xét bản vẽ thiết kế nhà mới của ông F, đúng là thiết kế theo quan điểm của tướng nhà, chỉ cần sửa sang chút ít là sẽ được thành tướng tốt.

Nhưng xem xét kĩ hơn thấy trên đường 4 góc ở Tây Bắc có nhà vệ sinh còn trên đường chính giữa ở Phương Đông thì lại có bếp lửa của nhà bếp.

Hơn nữa bà vợ ông F lại sinh năm Mão vừa đúng là chính giữa của phương Đông. Nếu cứ như vậy thì tai hoạ chắc chắn sẽ tăng lên đến 2 - 3 lần.

Tôi khuyên ông F phải nhanh chóng sửa chữa. Ông ấy tiếp thu lời khuyên của tôi. Khoảng 3 tháng sau, ông F đã hồi phục lại như xưa.

Như đã nói ở trên, đường chính giữa, đường 4 góc rất khó xử lý. Trên những đường này, nếu có nhà vệ sinh, bể phốt, bồn tắm, bếp lửa hoặc bàn chế biến của nhà bếp... Chỉ cần có một trong ba thứ đó thì cũng biến thành đại hung.

Ngoài ra, cửa hoặc giếng do Phương vị mà trở thành tướng tốt, nhưng nếu nằm trên đường chính giữa, đường 4 góc thì cũng biến thành tướng tốt.

Vậy như thế nào thì mới được?

Phòng ăn, phòng nghỉ, phòng tiếp khách, thư phòng, gian thờ dù có nằm trên đường chính giữa, đường 4 góc thì cũng không thể mang đến tai hoạ. Nhưng trường hợp đó để an toàn nhất thì cửa nên tránh nằm trên các đường này.

Những người coi trọng đến tướng nhà rất thận trọng đối với các gian phòng, cửa chính, bếp, nhà vệ sinh và sự phối hợp của chúng. Nhưng lại có rất nhiều người lơ là đường chính giữa, đường 4 góc. Nói cách khác đường chính giữa đường 4 góc có thể coi là góc chết của tướng nhà.

Phải chú ý đường chính giữa đường 4 góc.

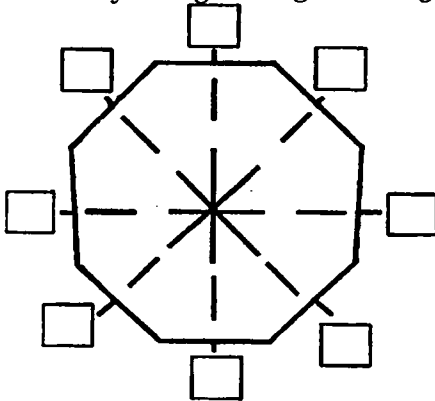

Tướng phức hợp cũng có tướng hung

Xác định từ trung ương của ngôi nhà, những vị trí có 2 trong số các phương vị Đông, Tây, Nam, Bắc, Đông Bắc, Tây Nam, Đông Nam, Tây Bắc thì gọi là tướng phức hợp.

Tướng phức hợp của 8 phương vị tổng cộng có 27 tổ hợp tướng phức hợp phần nhiều là tướng tốt. Nhưng tùy từng phương vị, có lúc cũng có tướng hung.

Biểu quĩ môn của Đông Bắc, và Quả quĩ môn của Tây Nam nếu hai quĩ môn này có phần nhô ra thì đó là tướng hung điển hình của tướng phức hợp, chắc chắn sẽ mang lại tai hoạ. Thêm nữa, phương vị nhô ra và phương vị của sao năm sinh kết hợp với nhau cùng biến thành tướng hung. Đây là trường hợp phần nhô ra trùng với vị trí sao năm sinh ví dụ phần nhô ra ở Đông và Bắc thường là tướng tốt, nhưng trong nhà có người sinh năm Sửu, năm Dần hoặc sao năm sinh thuộc bát bạch thổ tinh thì tai hoạ sẽ đến với người ấy. Có thể mắc các bệnh như đau lưng, bệnh đau cơ bắp. Vận thế cũng đi xuống dần dần. Nếu là công nhân viên nhà nước thì mặc dù từ trước đến nay vẫn luôn thuận buồm xuôi gió nhưng bỗng nhiên vì một chuyện nhỏ, vì vài nỗi nhỏ nhặt mà bị giáng chức hoặc bị suy chuyển công tác.

Đông và Nam có phần nhô ra, người sinh năm Thìn, năm Tị, người thuộc Tứ lục thổ tinh dễ bị cảm hơn nữa còn khổ vì bệnh đau đầu, mắc các bệnh về đường hô hấp, bệnh phổi. Vận thế, quan hệ xã hội không thuận lợi hoặc là chuyện hôn nhân không thành.

Tây và Nam có phần nhô ra, người sinh năm Thân, năm Mùi, người có sao năm sinh thuộc nhị hắc thổ tinh dễ bị mắc các bệnh đường ruột, bệnh gan, bệnh cơ quan nội

tạng. Vận thế không thuận lợi, bị người khác ghét, đương nhiên sẽ không được người khác tín nhiệm nữa. Nếu có bất động sản, cuối cùng có thể lại mất.

Tây và Bắc có phần nhô ra thì người sinh năm Hợi hoặc thuộc Lục bạch kim tinh dễ mắc các bệnh về xương cốt, ung thư phổi. Máu lưu thông không tốt, bị bệnh đau đầu... Về vận thế thì cuộc sống đầy đủ yên lành bắt đầu suy sụp, trong nhà trở lên bất hoà. Nghiêm trọng hơn thậm chí có thể rơi vào cảnh cả nhà ly tán.

Từ trên có thể thấy, tướng phúc hợp có lúc cũng có thể biến thành tướng xấu nên phải hết sức lưu ý.

Nếu muốn tránh, chỉ cần tại Đông Nam và Tây Bắc, Đông và Tây, Nam và Bắc có nhô ra là được. Như thế cát tướng còn mạnh lên nữa. Nhưng nếu có phần nhô ra là tướng xấu thì khi sửa sang phải bỏ đi một phần nhô ra trong đó. Nếu không thì mãi mãi không thể nào trừ bỏ được tai họa.

Cầu thang làm ở phía Bắc thì khổ vì bị cấm. Điều này rất thường gặp. Cửa chính hướng Bắc để có thể lên thẳng được tầng 2 thì cũng phải thiết kế cửa cầu thang ở trong phạm vi 45 độ phương vị Bắc.

Cầu thang, nhà vệ sinh, nhà tắm đều không thể nào biến thành phương vị tướng tốt được. Nhiều nhất thì cũng chỉ có thể tránh biến thành tướng xấu là tốt rồi.

Cầu thang nếu nằm trong phạm vi 45 độ Bắc, phạm vi 45 độ Tây Bắc thì biến thành tướng xấu tệ hại nhất là đầu tận cùng của cầu thang lại nằm ở đúng trung tâm của ngôi nhà. Thêm nữa, nếu đầu tận cùng của cầu thang nằm vào phương vị sao năm sinh 12 chi của vợ chồng thì cũng là

hung tướng. Ví dụ chồng sinh năm Mão vợ sinh năm Sửu thì phải tránh để cầu thang nằm vào trong phạm vi 15 độ trung ương Đông, phạm vi 15 độ Tý Đông Bắc lệch Bắc.

Cầu thang có thể coi là mang khí bên ngoài vì khuẩn độc lên tầng trên vì vậy nếu cầu thang nằm ở phía Bắc thì rất dễ bị cảm, hoặc vì thế sinh ra các bệnh khác.

Nếu đầu tận cùng của cầu thang nằm ở trung tâm của ngôi nhà thì có thể vì bệnh tật mà dẫn đến vợ chồng bất hoà gia đình trở nên lạnh lẽo. Nếu cầu thang nằm ở vị trí sao năm sinh 12 chi của chủ nam hoặc chủ nữ trong nhà đồng thời đầu tận cùng của cầu thang cùng nằm trong phương vị này thì có thể mắc bệnh lâu ngày không khỏi.

Nếu vì cấu tạo của ngôi, nhà không thể nào tránh được cầu thang nằm ở phương vị xấu thì phải thay đổi thiết kế, cố gắng chỉ để 1/3 cầu thang nằm ở phương vị này. Nếu 2/3 cầu thang nằm vào phương Bắc, Tây Bắc hoặc phương vị sao năm sinh của hai vợ chồng thì sẽ biến thành tướng xấu.

Tướng nhà mà người nữ chủ dễ bị ốm yếu

Sức khoẻ của người nữ chủ nhân có thể nói là một phần không thể thiếu để cả nhà có được một cuộc sống thường ngày sung túc.

Theo như tôi biết cũng có gia đình đã đổ vỡ do người nữ chủ nhân bị ốm yếu bệnh tật. Ông A có vợ sau khi sinh được 2 con thì không biết là vì sao mà cơ thể trở nên suy nhược, không thể nào chăm sóc con nhỏ được, mẹ vợ ông A từ quê ra chăm sóc cháu, cùng chăm sóc luôn bà A.

Khoảng một năm sau, mẹ vợ ông A vì quá mệt mỏi mà

ngã bệnh, không lâu sau cũng qua đời. Ông A rất lo lắng ông phải chăm sóc 2 đứa con thơ và chăm sóc vợ .

Ông A bất đắc dĩ phải đưa vợ đến viện chữa trị, 2 đứa con nhỏ thì gửi về quê cho ông bà chăm sóc, thực tế là cả nhà li tán.

Tình trạng người nữ chủ nhân bị bệnh óm yếu mà không rõ nguyên nhân. Phần lớn là do xung phạm vào phương vị sao năm sinh 12 chi của người nữ chủ nhân.

Ví dụ phương vị sao năm sinh 12 chi của người nữ chủ nhân có nhà vệ sinh, bếp lửa, bể phốt, hoả khí của nhà tắm thì nhất định sẽ tổn hại đến sức khoẻ. Vậy thường mắc các bệnh gì vậy? Tùy vào phương vị mà khác nhau. Xin giới thiệu như sau :

Người sinh năm Tý, nếu xung phạm phương Bắc thì tuần hoàn máu không tốt, mắc các bệnh về tim thận...

Người sinh năm Sửu, năm Dần nếu xung phạm phương Đông Bắc thì bị đau lưng, mệt mỏi...

Người sinh năm Mão, xung phạm phương Đông thì dễ biến thành người có tính tình trầm uất, dễ bị mắc các bệnh mà bị co giật.

Người sinh năm Ngọ nếu phương Nam có vấn đề thì mắc bệnh đau đầu, bệnh tim, thần kinh hỗn loạn, sốt.

Người sinh năm Mùi, năm Thân, nếu xung phạm phương Tây Nam thường bị mắc các bệnh về đường tiêu hoá.

Người sinh năm Dậu, nếu bếp lửa, nhà vệ sinh xung phạm phương Tây thì bị đau răng, đau đầu, bệnh cơ quan hô hấp.

Người sinh năm Tuất, năm Hợi xung phạm phương Tây Bắc thì dễ mắc bệnh đau xương, thần kinh suy nhược, hỗn loạn...

Nhưng trong tám phương vị, nếu để các vật có thể thải ra khí bẩn vào phương Đông Nam thì ít khi có thể biến

thành tướng tốt. Vì vậy người nữ chủ nhân nếu sinh năm Tỵ, năm Thìn thì dù có có xung phạm vào phương này, về cơ bản thì không có vấn đề gì lớn lắm.

Bà vợ ông A sinh năm 1948 là năm Tỵ. Mà bếp lửa lại nằm đúng trên đường chính giữa Bắc nên mới xảy ra tình cảnh ấy.

Tướng nhà không thể sống lâu được

Có rất nhiều trường hợp người chết trẻ, cũng có những người đang tuổi khoẻ mạnh lại mắc các chứng bệnh không chữa được. Có gia đình thì người nữ chủ nhân ốm yếu, con cái chết yểu. Đây là do nhà vệ sinh, bàn chế biến của nhà bếp, nhà tắm, bể phốt tự hoại... xung phạm vào sao năm sinh 12 chi. Nếu phương vị sao năm sinh 12 chi có nhà để xe thì nhất định sẽ tổn hại đến sức khoẻ.

Ví dụ, người sinh năm Dậu, phương Tây Bắc có những thứ kể trên thì là tướng xấu. Trong số 12 chi sao năm sinh, đặc biệt là những người sinh năm Tỵ, Sửu, Dần, Ngọ, Mùi, Thân, Dậu phải đặc biệt lưu ý. Phương vị này nếu bị các thứ có liên quan đến nước xung phạm đến thì sẽ gặp phải vô vàn điều tai hại. Những tai hoạ này xuất hiện khác nhau tùy từng phương vị, xin giới thiệu như sau:

Người sinh năm Tỵ có thể mắc các bệnh về tim, não, các bệnh do máu tuần hoàn không tốt, bệnh phụ nữ, bệnh thận... về tình hình của nữ thì khó mong được bình an.

Người sinh năm Sửu, năm Dần: bị các bệnh đau lưng, viêm mũi, bệnh đau thần kinh, đau cột sống, các bệnh do cơ thể mệt mỏi gây nên, ung thư...

Người sinh năm Ngọ: Các bệnh đau đầu, bệnh mắt, thần kinh hỗn loạn, cơ thể sốt cao...

Người sinh năm Mùi, năm Thân: mắc các bệnh về đường tiêu hoá, viêm dạ dày, thần kinh suy nhược, nghiêm trọng có thể trở thành bệnh trầm cảm...

Người sinh năm Dậu: sức hoạt động của phổi giảm sút, không chịu được những vận động hoặc công việc mạnh. Nghiêm trọng có thể bị các bệnh về phổi. Ngoài ra cũng dễ mắc các bệnh cơ quan trong miệng, cũng có thể biến thành ung thư vòm họng.

Tóm lại khi sức khoẻ bị tổn hại thì tiền tài cũng như sự phồn vinh của gia đình đều bắt đầu giảm sút. Nghiêm trọng có thể rơi vào cảnh cả nhà tan nát. Không có cái gì chi phối vận thế của con người nhiều hơn sức khoẻ, đặc biệt là đối với chủ nam và nữ của gia đình, không nên có nhà vệ sinh xung phạm vào phương vị sao năm sinh của mình.

Trên đây đã nói về những thứ phủ bại, hôi thối như rãnh thoát nước của bếp, nhà vệ sinh, nhà tắm, bể phốt... đầu tiên nó sẽ tổn hại đến sức khoẻ. Một khi dẫn đến cơ thể suy nhược, ốm đau thì đương nhiên hiệu quả công việc cũng không được tốt, vận thế xuống dốc, vì thế mà trở nên dễ nản. Kết quả là tình trạng xung quanh càng ngày càng xấu đi. Nếu chịu những tình huống xấu đó xảy ra lâu



Tướng nhà ảnh hưởng đến sức khoẻ ở phương vị sao năm sinh đặt những vật không sạch sẽ tổn hại đến sức khoẻ.

dài, người vốn ôn hoà sẽ trở thành thô bạo, vận thế sẽ càng xấu hơn.

Nhà để xe phải để cách xa nhà ở. Nếu nằm ở phương Đông và Đông Bắc là tương xấu.

Về nhà để xe, tướng nhà cho rằng nên xây hẳn một nhà để xe riêng biệt, cũng có người cho rằng dù là liền sát với nhà ở, chỉ cần phương vị đúng thì vẫn có thể là tương tốt. Hiện nay số lượng xe cá nhân ngày càng tăng nhanh nhưng những hiểu biết của người ta về nhà để xe đúng là còn rất hạn chế.

Ô tô chạy thải ra khí cacboníc, tổn hại đến sức khoẻ. Những độc tố này xâm hại đến não bộ của con người, thậm chí cướp đi tính mạng của người ta. Vì vậy có thể nói ô tô vừa chạy vừa thải ra khí độc, vì vậy nếu thiết kế nhà để xe ở gần nhà ở thì tuyệt đối không thể là tương tốt được. Đó là quan điểm của tôi.

Nhưng đã có xe thì vẫn phải tìm chỗ để xây nhà để xe, trừ trường hợp thuê ở trong bãi để xe, nếu không vấn đề mấu chốt chỉ là ở khoảng cách giữa nhà ở với nhà để xe.

Nhà để xe làm ở Bắc và Đông Bắc, nếu cách nhà ở không được 10m trở lên thì là tương xấu. Để thoả mãn điều kiện này, trừ khi mảnh đất tương đối rộng rãi còn nếu không thì sẽ tương đối khó khăn. Nếu không thể nào xây nhà để xe cách nhà ở 10m trở lên thì phương pháp tốt nhất là thuê bãi đỗ xe ở bên ngoài nhà.

Nếu thiết kế nhà để xe tương đối gần so với nhà ở lại có thể xây ở phương vị an toàn là Tây Bắc thì được. Nếu xây nhà để xe ở phương Tây Bắc, chỉ cần cách nhà ở 2m là được rồi. Nhưng lúc đó cần phải chú ý là khi để xe vào nhà để xe, phần phía trước của xe phải tiến vào phương Tây từ

phương Tây Bắc. Thêm nữa nhà để xe ở phương Đông Nam, Tây Nam, Đông chỉ cần cách 2m là không có trở ngại gì lớn lắm. Trường hợp ở phương Đông, đầu xe đi vào nhà để xe từ phương Đông hoặc Đông Nam. Trường hợp ở phương Đông Nam, đầu xe từ phương Đông Nam đi vào phương Nam. Trường hợp ở phương Tây Nam, đầu xe đi từ phương Tây Nam đi vào phương Nam.

Nhà để xe ở phương Tây, Nam, cách nhà ở 7m trở lên là an toàn. Nhưng trường hợp ở phương Nam, đầu xe từ phương Đông Nam đi vào Tây Nam. Trường hợp phương Tây, đầu xe từ phương Tây Bắc đi vào phương Tây Nam.

Còn khi xe đi ra từ nhà để xe, nếu lúc đầu xe lùi vào nhà để xe thì những khí độc xe thải ra phần lớn sẽ ở trong nhà, cách để xe này cố gắng tránh đi. Thêm nữa dù nhà để xe nằm ở phương vị nào thì đều phải song song với nhà ở.

Nếu bắt buộc phải xây nhà để xe ở gần nhà ở thì cố gắng tránh gần kề với phòng ăn, phòng đọc sách. Tốt nhất nên trồng nhiều cây ở xung quanh nhà để xe, như thế tai hại cũng sẽ được giảm đi rất nhiều.

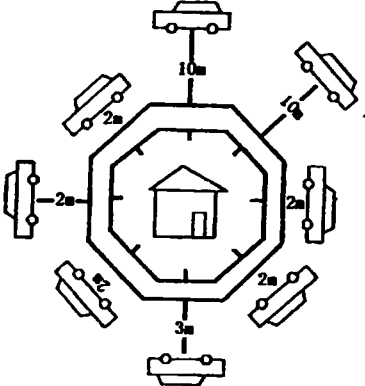

Khoảng cách giữa nhà để xe và nhà ở.

Xe đỗ ở vị trí song song với nhà ở, ống khói tránh vào nhà ở.

Chương 14

TƯỚNG NHÀ TRỞ NGẠI HÔN NHÂN

Muốn được lương duyên, không được có tướng nhà người.

Tướng nhà khiến nữ giới không đoan chính

Một người đàn ông có thật thà đến mấy cũng mong muốn được lọt vào mắt xanh của phụ nữ. Đương nhiên tình yêu khác giới là hiện tượng tự nhiên giữa nam và nữ, bản thân chuyện này thì chẳng có vấn đề gì. Nhưng một người đàn ông đã kết hôn mà lại đi yêu một người phụ nữ khác không chăm sóc gia đình mình thì gia đình sẽ đổ vỡ. Kết quả cuối cùng là làm hỗn loạn sự bình ổn trong gia đình.

Những ví dụ về việc người đàn ông khi trẻ thì chất phác thật thà, đến tuổi trung niên lại sinh ra những hành vi thiếu chừng mực có rất nhiều trong đời sống. Tình huống này thường là tướng nhà có vấn đề tương ứng.

Đầu tiên phương Bắc có phần khuyết của kiến trúc thì sẽ xuất hiện tình cảnh đó. Thông thường những người sinh năm Tý, thuộc Nhất bạch thủy tinh nếu phương Bắc có khuyết thì tai họa tăng lên nhiều lần.

Đặc biệt là trường hợp phương Bắc có khuyết, rất ít trường hợp chỉ có phương Bắc có khuyết mà phần nhiều là cả hai bên Tây Bắc, thậm chí Đông Bắc cũng có khuyết, một khi từ Bắc đến Tây Bắc có khuyết thì những sắc tình dục vọng sẽ xuất hiện vô cùng mạnh mẽ.

Tại sao vậy? Bởi vì Tây Bắc là định vị của chủ nhân. Phương vị này nếu có khuyết thì dù phương vị sao năm sinh 12 chi hoặc sao năm sinh của Cửu tinh không nằm ở phương vị đó thì tai họa vẫn đến.

Ngoài ra, những điều xấu cũng xảy ra với người sinh năm Tý, người thuộc Nhất bạch thủy tinh, sinh năm Nhâm, năm Quý, tiếp theo là những người sinh năm Hợi, năm Tuất, người thuộc Lục bạch kim tinh, năm Mậu, năm Kỉ, quan hệ nam nữ hỗn loạn.

Tiếp theo, phương Bắc và Đông Nam có khuyết thì sẽ như thế nào?

Người sinh năm Tý, người thuộc Nhất bạch thủy tinh không nói thêm nữa. Người sinh năm Dần, năm Sửu, vấn đề nữ tính sẽ trở nên phức tạp.

Không chỉ là phương Bắc có khuyết mà các phương vị khác có khuyết, nếu phương vị sao năm sinh của chủ nhân cũng ở đó thì cũng rất dễ có chuyện ngoại tình. Ví dụ phương Bắc có khuyết, Đông Nam cũng có khuyết thì người có sao năm sinh nằm ở phương Bắc như đã nói ở trên. Người sinh năm Thìn, năm Ty hoặc thuộc tứ lục mộc tinh cũng có thể xuất hiện tai họa.

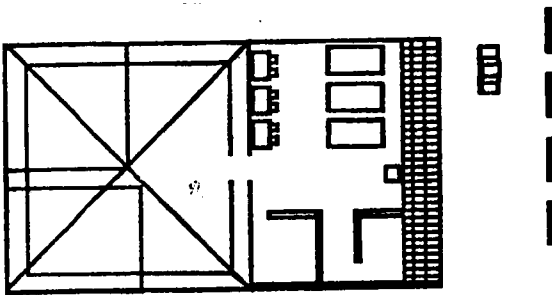

Chỉ phán đoán phần ở.

Tóm lại, phần khuyết của kiến trúc vẫn là tướng mang đến điều xấu vì vậy không có khuyết ở bất cứ phương vị nào là an toàn nhất.

Phòng ngủ ở tây bắc khiến vợ chồng viên mãn

Đối với con người, giấc ngủ là quan trọng nhất. Vì vậy có thể nói phòng ngủ là điểm ban đầu, căn nguyên của cả ngôi nhà. Những người thường hay dậy sớm nên bố trí phòng ngủ ở nơi có ánh sáng ban mai chiếu vào, đó là các phương Đông, Đông Bắc, Đông Nam... Ngược lại những người thường thức khuya dậy muộn thì nên bố trí phòng ngủ ở cách xa phòng có nhiều ánh sáng buổi sớm rục rờ.

Nói chung, phòng ngủ không có phương vị xấu, dù bố trí ở phương vị nào cũng không sao. Nhưng trong tướng nhà phòng ngủ trở thành tướng đại cát khi bố trí ở phương Tây Bắc bởi vì phương Tây Bắc là định vị của chủ nhà. Nếu phòng ngủ được bố trí ở đây thì chủ nhân sẽ được bình an, vợ chồng viên mãn. Thêm nữa nếu phương vị sao năm sinh 12 chi của chủ nhân là năm Tuất, hoặc năm Hợi nằm ở phương Tây Bắc thì đúng là tướng tốt nhất rồi.

Tôi có một người bạn khá gia trưởng, hễ có việc gì không vừa ý là thượng cẳng chân hạ cẳng tay với vợ. Bạn bè thậm chí còn phỏng đoán rằng chẳng mấy mà vợ phải bỏ nhà đi thôi .

Tôi đã đến nhà anh ta chơi mấy lần, và đã phát hiện được nguyên nhân là ở đâu. Không cái gì khác, chính là vấn đề của phòng ngủ. Tính tình của anh chồng mạnh đến nỗi thu hết tinh lực của người vợ.

Tôi nghĩ nếu đem phòng ngủ chuyển đến phương Tây Bắc quan hệ giữa vợ và chồng sẽ cân bằng, thế là tôi liền

khuyên anh ta "chuyển phòng ngủ đến Tây Bắc". Vừa đúng lúc anh ta gả con gái đi, phòng của con gái trước đó ở Tây Bắc, thế là chị vợ liền sửa sang rèm, thiết bị chiếu sáng, trang trí cho nó thành phòng ngủ.

Đầu tiên dường như anh chồng thấy không quen lắm, nhưng sau một thời gian, tính tình quá mạnh mẽ của anh ta trở nên ôn hoà hơn. Nửa năm sau khi tôi đến thăm anh ta, hết sức ngạc nhiên vì một anh chàng gia trưởng trước kia đã trở nên rất điềm đạm. Đồng thời vợ anh ta đã hồi phục hoàn toàn tinh khí. Như đã nói ở trên bố trí phòng ngủ ở Tây Bắc sẽ khiến cho vợ chồng hoà hợp, gia đình viên mãn, tốt đẹp. Trong công việc cũng được tin cậy, gặp nhiều thuận lợi.

Đó là trường hợp chồng tính tình quá mạnh mẽ. Ngược lại nếu gia đình có vợ tính tình quá mạnh mẽ thì chuyển phòng ngủ của vợ chồng đến định vị của vợ là phương Tây Nam. Như thế, tính cách luôn thấy mình là trung tâm sẽ trở nên ôn hoà, dịu dàng, chuyện gì cũng để chồng quyết định trước tiên, công việc của chồng cũng đạt được nhiều hiệu quả tích cực.

Ngoài ra phương vị khá tốt lành của phòng ngủ còn có Đông Bắc, Đông, Đông Nam... Đó lần lượt đều là những phương vị tràn đầy sinh lực, là phương vị tốt được mọi người khác tin cậy.

Vị trí của hoả khí chi phối tình cảm vợ chồng.

Từ xưa đến nay, lửa vẫn được coi là thần thánh. Nếu bất kính với lửa thì nhất định sẽ có tai hoạ giáng xuống. Trong tướng nhà, vị trí của hoả khí phải rất chú ý. Đặc biệt là hoả khí của nhà bếp. Không chỉ là chủ nhân của ngôi nhà mà ngay cả người nữ chủ nhân, người con gái lớn thường ra vào bếp núc cũng sẽ gặp tai hoạ.

Vậy thì trong tướng nhà, phương vị nào của hoả khí sẽ trở thành tướng xấu?

Đầu tiên, định vị của người nữ chủ nhân, người con gái lớn và phương vị 12 sao năm sinh của họ nếu có hoả khí thì sẽ có tai hoạ giáng xuống đầu họ.

Nếu hai vợ chồng cùng sinh năm Sửu, nếu có hoả khí ở phương vị này thì vợ chồng sẽ trở nên bất hoà tình cảm, không khí gia đình trở nên lạnh lẽo, cũng chính vì thế anh chồng thường xuyên không về nhà, trêu hoa gheo nguyệt, trăng gió ở ngoài, cuối cùng sẽ dẫn đến li hôn, gia đình tan vỡ. Những trường hợp như thế này không ít.

Ngoài phương vị sao năm sinh 12 chi của người nữ chủ nhân, nếu đặt hoả khí ở những phương vị này thì cũng biến thành tướng xấu, đó là phương Mão của Đông, Phương Quý của Bắc, Phương Sửu, Thìn, Dần của Đông Bắc, Phương Mùi, Khôn, Thân của Nam, phương Hợi của Tây Bắc, phương Dân của Tây.

Nếu bếp lửa, bình nước nóng của nhà bếp mà nằm trong các phương vị kể trên, đồng thời lại trùng với phương vị sao năm sinh của người nữ chủ nhân thì tai hoạ sẽ tăng lên 2 - 3 lần.

Không chỉ là gia đình đổ vỡ mà còn có thể xuất hiện các bệnh như bệnh tim, máu không lưu thông bình thường, chứng lạnh giá, bệnh phụ nữ, thần kinh suy nhược, đau lưng, đau dây thần kinh, đau dạ dày... Một khi sức khoẻ của chủ nhân bị tổn hại thì không khí trong gia đình cũng sẽ ảm đạm, cuối cùng dẫn đến gia đình tan vỡ.

Vậy thì phương vị nào mới an toàn? Phương Giáp và Ất của phía Đông, Thìn và Tỵ của Đông Nam, Bính và Đinh của

Nam, phương Tuất của Tây Bắc đều không sao cả. Đầu tiên loại bỏ đi phương vị sao năm sinh của người nữ chủ nhân, sau đó bố trí hoả khí ở những phương vị kể trên.

Vợ chồng vốn là hai người nam nữ xa lạ kết hợp với nhau, chính xác mà nói thì không có đời nào kết hợp với nhau tốt hoàn toàn. Nói cách khác, vấn đề ở chỗ hai người có bù cho nhau những khuyết điểm được không, có cố gắng vì cuộc sống vợ chồng hay không. Nhưng nếu hoả khí nằm ở phương vị xấu thì cũng sẽ tạo thành nguyên nhân khiến hai vợ chồng luôn bực tức với nhau. Hoả khí làm tác dụng của ý chí tăng cường, khiến cho 2 người không còn bù đắp cho nhau nữa, vì vậy phải đặc biệt lưu ý.

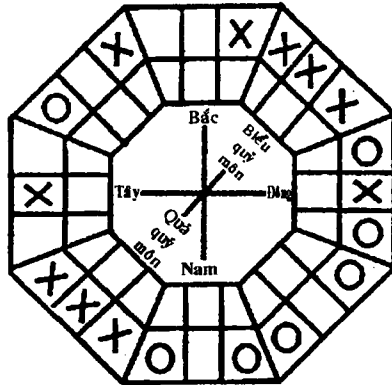

Phương vị tốt của hoả khí nhà bếp.

Tướng nhà mà người nam quan hệ lãng nhãng :

Trong số những vụ việc người ta nhờ tôi xem xét, có không ít là vấn đề người chồng có ngoại tình, cô S là nữ chủ nhân trong gia đình, cô ấy cũng tìm tôi về vấn đề này. Khoảng 1 năm trước, cô ấy bán nhà cũ đi, mua một ngôi nhà mới nhưng ở chẳng được bao lâu thì người chồng vốn rất nghiêm túc bỗng dưng lại có bồ ở ngoài.

Lúc ban đầu thì chỉ là hoạ hoàn, không ngờ gần đây đã đến mức 3 ngày không về nhà. Đúng là không biết làm thế nào được, cô S rất đau lòng.

Tệ hơn là khoảng 3 tháng sau khi chồng bắt đầu có bồ thì đứa con gái duy nhất của họ hình như cũng bắt đầu kết bạn xấu.

Theo lời cô S một hôm cô truy hỏi nghiêm khắc con gái thì con gái cũng bỏ nhà đi 2 hôm. Đến lúc về nhà thì thường xuyên có cậu con trai nửa đêm có xe máy đến đón con gái đi. Cô S vì chuyện chồng đi ngoại tình và con gái có những hành vi không kiểm soát được mà tỏ ra vô cùng lo lắng, mệt mỏi, bất an.

Tướng nhà mà quan hệ khác giới dễ hỗn loạn đó là phía Tây có những thứ liên quan đến nước như ao đầm, nhà vệ sinh, nhà tắm, bàn chế biến ở bếp... Hơn nữa phần lớn là đều có khuyết.

Ví dụ như trường hợp chủ nhà, phương Tây có thứ liên quan đến nước, đồng thời định vị của chủ nhân Tây Bắc có khuyết, như thế có thể có ngoại tình. Trường hợp người vợ phương Tây bị nước xung phạm vào, phương vị sao năm sinh 12 chi có khuyết thì quan hệ khác giới của người nữ sẽ hỗn loạn. Ví dụ phía Tây có nhà vệ sinh, nếu là người sinh năm Tý thì phía Đông Nam có khuyết sẽ trở thành tướng tốt. Điều này phải hết sức chú ý.

Trường hợp con trai trưởng, con trai thứ, phía Tây không được có các thứ liên quan đến nước xung phạm vào, phương Đông Bắc và Đông không được có phần khuyết.

Tôi xem xét nhà cô S, phía Tây có chiếc ao nhỏ, Tây Nam lại có khuyết, con gái sinh năm 1968, năm Thân, vì thế Tây Nam có khuyết mang tai hoạ đến.

Tôi khuyên cô S lấp bằng cái ao ở phía Tây, chưa đầy nửa năm sau, tôi nhận được thư của cô ấy, cho biết tình cảnh chồng ngoại tình và con gái hành vi không kiểm soát đã không còn nữa.

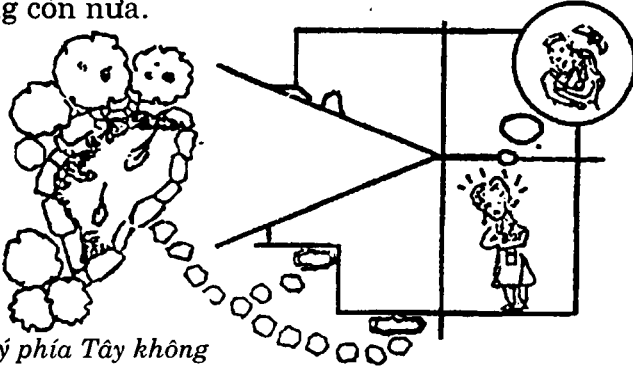

Phải lưu ý phía Tây không được có các thứ liên quan đến nước.

Tướng nhà mà người nam có quan hệ lãng nhãng.

Tướng nhà mà vợ bất mãn với chồng

Phương Tây là phương vị có mối quan hệ rất sâu sắc với giới nữ. Khi quan hệ vợ chồng không viên mãn, hoặc vợ bất mãn với chồng trong chuyện phòng the, đi tìm người đàn ông khác, người chồng trở thành đồ chơi trong nhà.. tướng nhà đó chắc là phương Tây có khuyết, phương vị sao năm sinh của người phụ nữ đó bị hoả khí xung phạm vào.

Ví dụ người nữ sinh năm Tý, phía Bắc có dòng nước, phía Tây có khuyết, hoặc người nữ sinh năm Sửu, năm Dần thuộc Đông Bắc, nếu phương Dần hoặc phương Sửu có hoả khí, phía Tây có khuyết thì là tướng xấu.

Nếu là người sinh năm Mão, phương Đông Nam có hoả khí và phương Tây có khuyết, hợp lại sẽ trở thành tướng hung hai lần.

Trường hợp phương Đông Nam, nếu vợ sinh năm Thìn hoặc năm Ty, mà phương vị Thìn hoặc Ty có hoả khí thì người vợ có thể bất mãn chuyện phòng the mà dẫn tới ngoại tình.

Phương Nam dù có hoả khí vẫn là phương vị khá an toàn. Nhưng nếu trên đường chính giữa có hoả khí thì sẽ trở thành tương xấu. Người vợ sinh năm Ngọ phải chú ý điều này.

Người vợ sinh năm Mùi, năm Thân thuộc phương Nam, Tây Nam lại là định vị của người vợ nên tai hoạ sẽ tăng lên 2, 3 lần.

Phía Tây có khuyết hoặc có hoả khí, người vợ sinh năm Dậu có thể nói là xấu nhất. Người vợ có ngoại tình khiến hàng xóm dị nghị, có thể dẫn đến gia đình tan vỡ.

Trường hợp phương Tây Bắc, phương đó có hoả khí, đồng thời vợ lại sinh năm Tuất, năm Hợi thì là tướng hung. Nếu là phương Tuất có hoả khí nhưng người có sao năm sinh ở phương vị này có khả năng kiềm chế nên không dẫn đến ngoại tình. Nhưng phương Hợi có hoả khí thì không thể tránh được hiện tượng ngoại tình.

Từ trên có thể thấy, phương Tây có khuyết và phương vị sao năm sinh của người vợ có hoả khí thì quan hệ khác giới sẽ có hỗn loạn.

Tóm lại hoả khí dù có bố trí ở phương vị nào thì cũng là tướng xấu, tướng xấu lại trùng với phương vị sao năm sinh của vợ thì cái hung lại càng thêm mạnh. Hoả khí có thể làm mất đi khả năng suy nghĩ, mất đi khả năng kiềm chế. Thậm chí có thể đến mức tinh thần không bình thường, vì vậy phải chú ý đến hoả khí và quan hệ với phương vị sao năm sinh.

Cái gọi là Đạo vợ chồng, do nam nữ khác nhau nên về bản chất không thể nói là giống nhau được. Phụ nữ sinh con cái, đàn ông làm việc để nuôi gia đình vì vợ, vì con. Trong quá trình đó, đương nhiên vợ chồng phải hợp tác hỗ trợ lẫn nhau. Nhưng nếu phương Tây không tốt thì hai người sẽ không còn suy nghĩ dựa vào nhau, hỗ trợ lẫn nhau nữa. Phải hết sức cẩn thận, lưu ý điều này mới được.

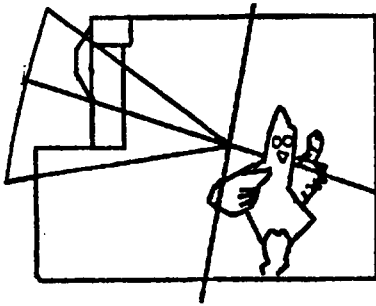

*Phương Tây có khuyết, phương vị
sao năm sinh của người nữ bị
hoả khí xung phạm thì quan hệ
khác giới sẽ hỗn loạn.*

Tướng nhà vợ bất mãn với chồng .

Phương tây nam có chỗ nhô ra và nhà vệ sinh là tướng di xương

Tôi đã xem qua rất nhiều ngôi nhà, muôn hình muôn vẻ theo kinh nghiệm của tôi thì những gia đình có chồng mất sớm, tướng nhà của họ đều có một cách thức nhất định.

Cái gọi là "tướng di xương" có một điểm chung trong những ngôi nhà đó là phương Tây Nam của ngôi nhà phần nhiều là có phần nhô ra, không chỉ có thế, tại phần nhô ra ấy còn có nhà vệ sinh.

Nói về định vị của người trong nhà thì phương Tây Nam chính là định vị của người vợ. Mặc dù phần nhô ra phần lớn

đều là tướng tốt nhưng nếu phương vị đó có nhô ra thì dục vọng của người vợ ngược lại lại càng trở nên mãnh liệt.

Không nghĩ đến chồng, những dục vọng lấy mình làm trung tâm quá mạnh mẽ, vì dục vọng đó mà không kiêng kị gì cả. Để thoả mãn dục vọng của mình mà thậm chí có thể hại người khác, không từ thủ đoạn nào. Đúng là hết sức đáng sợ.

Những tai hoạ này đáng sợ ở chỗ nó không chỉ ảnh hưởng đến bản thân người vợ mà ảnh hưởng đến chồng trước tiên, sau đó hậu quả mới giáng tai hoạ xuống người vợ. Tai hoạ đến bất ngờ. Một trường hợp nghiêm trọng, khi sửa sang nhà cửa, vô tình làm thành phần nhô ra ở Tây Nam, đồng thời bên ngoài có bể phốt.

Sau khi sửa sang được 1 tuần, chồng đi làm về đột nhiên bị hôn mê mãi không tỉnh, nửa đêm thì mất. Nửa năm sau, vợ cũng sinh bệnh phải vào viện chữa trị.

Những tai hoạ mà phương Tây Nam mang đến luôn bất ngờ và nhanh chóng như thế, dù thế nào thì phương Tây Nam cũng tuyệt đối không nên có phần nhô ra. Sống trong ngôi nhà như thế này, vợ đắc tội người ta, bản thân cũng rơi vào vực sâu bất hạnh đồng thời có thể gặp phải tai hoạ tang thương.

Chỉ có ở phương Tây Nam có phần nhô ra đã gặp phải những chuyện xấu như vậy, thế mà nếu xây nhà vệ sinh ở đó, cộng thêm bị những vật không sạch xung phạm vào có thể nói là không có thuốc gì cứu chữa được.

Không chỉ là chồng chết mà sức khoẻ của mình cũng gặp tai hoạ, các bệnh như bệnh đường tiêu hoá, viêm đường ruột, thần kinh suy nhược. Nghiêm trọng thậm chí có thể chuyển thành bệnh trầm cảm.

Nếu phương vị sao năm sinh của vợ ở phương Tây Nam đó thì càng tệ hại hơn. Đó chính là người sinh năm Mùi, năm Thân, thuộc Nhị hắc thổ tinh, thuộc Mậu và Kỷ trong Thập can. Thêm vào đó Tây Nam có nhà vệ sinh, có phần nhô ra thì chính là tướng rất xấu nguy hiểm đến tính mệnh.

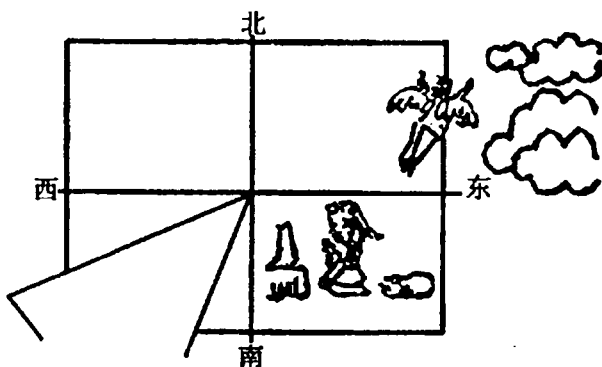

Tướng nhà chồng mất sớm.

Tướng nhà trở ngại đến việc hôn nhân

Hôn nhân đúng là một sự kết hợp tài tình. Hai người hoàn toàn xa lạ. Vì một cái cơ duyên tiền định, một ngày kia họ kết hôn với nhau, xây dựng thành gia đình. Nhưng có rất nhiều người lại không có duyên với nhau hoặc kết hôn chẳng bao lâu sau lại chia tay.

Một số người đã đến tuổi kết hôn mà chẳng có dấu hiệu gì sắp kết hôn, trong tướng nhà của họ thường có vấn đề, tướng nhà tác dụng hung cát đối với chuyện hôn nhân. Ví dụ trong nhà có con cái đến tuổi lấy vợ chồng phải chú ý những điểm sau:

Trường hợp con trai lớn. Các phương Bắc, Đông Bắc, Đông có liên quan đến chuyện hôn nhân của con trai lớn.

Nếu ở các phương vị trên có nhà vệ sinh, bàn chế biến, bể phốt, nhà để xe... hoặc là ở các Phương Tý - Bắc, phương Thìn thuộc Đông Bắc, phương Mão thuộc Đông thì chuyện hôn nhân khó thành được. Có thể là do người con gái mà cậu con trai lớn nhà mình yêu có nhiều người theo đuổi. Hoặc có kết hôn thì gia đình cũng không mỹ mãn. Nếu người con trai lớn lại sinh năm Tý, Sửu, Dần, Mão thì chuyện hôn nhân lại càng không thuận lợi.

Người con trai thứ 2 trở xuống: phía Đông có nhà vệ sinh, nhà tắm, hoá khí và nhà tắm của nhà tắm, rãnh thoát nước, hoá khí, bể phốt của nhà vệ sinh, người sinh năm Mão hoặc thuộc Tam bích thuỷ tinh, chuyện hôn nhân sẽ không thuận lợi. Hoặc là lại mê đắm người phụ nữ lớn tuổi hoặc yêu người đã có chồng... Tóm lại quan hệ khác giới thường có khuynh hướng hỗn loạn.

Trường hợp con gái: Con gái dù là con trưởng hay là con thứ, quan trọng là ở phương Tây. Nếu phương Tây có quan mối quan hệ rất sâu sắc với chuyện hôn nhân của con gái. Phương Tây nếu có nhà vệ sinh, bồn tắm, ao đầm, giếng, rãnh thoát nước của nhà bếp... và các thứ liên quan đến nước xung phạm vào có thể nói chuyện hôn nhân vô vọng.

Trong các trường hợp tôi đã nhận uỷ thác có một trường hợp như thế này. Gia đình đó có hai người con gái cô lớn 33 tuổi, cô thứ 2 khoảng 28 tuổi, tính tình và dung mạo đều tốt nhưng không biết tại sao chuyện hôn nhân cứ chắc trở thế là cha mẹ của họ tìm gặp tôi.

Tôi đến xem ngôi nhà của họ thì thấy căn phòng phía Tây có bồn tắm, bên ngoài lại có ao, tậ nữa là nhà vệ sinh lại nằm ở phương vị sao năm sinh 12 chi của người con gái lớn, đó là phương Tây Bắc.

Tôi đề nghị gia đình lấp cái ao, chuyển bồn tắm đến phương Tây Bắc. Nửa năm sau cuối cùng cô con gái lớn đã có gia đình.

Hôn nhân và phía Tây có mối quan hệ mật thiết như thế nào?

Những gia đình có con gái, nếu muốn cho con gái có hôn nhân hạnh phúc thì phải chú ý nhiều đến phương Tây cũng có nghĩa là hôn nhân của người con gái của gia đình ấy phụ thuộc rất nhiều vào việc phương Tây sử dụng như thế nào. Nếu tốt có thể được lương duyên, nếu không có thể dễ lỗ mất thời cơ hoặc dù có kết hôn thì cũng nhanh chóng phải ly hôn thôi.

Hôn nhân và phương vị tướng nhà có liên quan với nhau, quan điểm bình thường mọi người cho rằng quan trọng nhất là phương Đông Nam, nhưng theo thống kê qua nhiều năm của tôi thì đó là phương Tây.

Vậy trường hợp nào trở thành tướng tốt? Nhìn từ trung tâm của ngôi nhà, phạm vi 45 của phương Tây dùng làm phòng ngủ của con gái hoặc phòng khách, phòng nghỉ ngơi hoặc bản thân kiến trúc và hình dạng của ngôi nhà biến thành phần nhô ra thêm nữa, bố trí đường rãnh nước ngầm hoặc tủ bếp của nhà bếp cũng là tướng tốt.

Tướng xấu là phương Tây có nước, ví dụ rãnh nước của bếp, bể phốt, ao đầm, nhà vệ sinh, giếng, bồn tắm của nhà tắm...

Hơn nữa nếu sao năm sinh Cửu tinh của cô con gái ở Thất xích kim tinh của phương Tây, người sinh năm Dậu trong 12 chi, Canh và Tân của thập can, dù sao năm sinh không ở phương Tây cũng sẽ bị ảnh hưởng rất lớn còn nếu sao năm sinh ở đó thì tai họa càng thêm nghiêm trọng.

Hiện tượng của tai hoạ tùy từng người mà khác nhau nhưng về cơ bản không ngoài 8 loại sau đây :

1. Lỡ tuổi kết hôn, dù có lo lắng.
2. Yêu người đàn ông đã có vợ, bị thiên hạ chê cười.
3. Sống chung với người khác mà chưa kết hôn, cuối cùng bị bỏ rơi.
4. Dù điều kiện tốt, nhưng do quá kén chọn mà không tìm được người vừa ý, đến khi phát hiện ra, tuổi của mình đã cao lên đành phải độc thân cả đời.
5. Dù đã kết hôn nhưng tình cảm vợ chồng không hoà hợp.
6. Nghe theo lời đồn đại, cuối cùng dẫn đến li hôn.
7. Nhiều khả năng trở thành goá phụ.

Con người ta đúng ra là phải được một cuộc sống hôn nhân hạnh phúc, nuôi dạy con cái, những năm cuối đời được sống an nhàn. Nhưng nếu chẳng may có chuyện bất hạnh xảy ra thì hãy xem nhưng khiếm khuyết ở phương Tây. Vì vậy những gia đình có con gái phải đặc biệt lưu ý không được để những thứ liên quan đến nước ở phương Tây.

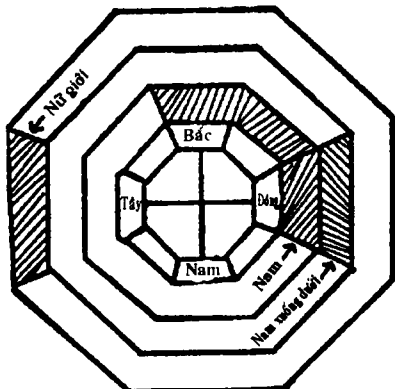

Những phương vị quan trọng liên quan đến hôn nhân .

Không được đặt ở phương vị có gạch chéo:

Đối với trường nam: nhà vệ sinh, bể phốt, bàn chế biến, nhà để xe

Đối với thứ nam: nhà vệ sinh, bể phốt, bồn tắm, nhà tắm, rãnh thoát nước, bếp lửa

Đối với nữ: nhà vệ sinh, bồn tắm, ao dầm, giếng, bàn chế biến.

Tướng nhà không có con cái

Không phải là khiếm khuyết về mặt y học, cũng không phải do vận mệnh vợ chồng không tốt, hai người mạnh khỏe, hạnh phúc. Vậy mà không hiểu vì sao không có con. Những trường hợp vợ chồng như thế này có khá nhiều.

Trường hợp này được coi là do tướng nhà có vấn đề, cơ bản không thể sai được. Trường hợp dưới đây là con gái của người thân của tôi.

Năm 23 tuổi, được lương duyên và kết hôn, nhưng sau khi kết hôn được đến 7 năm rồi mà vẫn chưa có con. Bố mẹ hai bên đều muốn có cháu sớm, nhưng chẳng có hiện tượng gì cả. Cuối cùng bước qua tuổi 30, ngay cả người trong cuộc vốn rất ung dung tự tại nay cũng bắt đầu lo lắng, thậm chí đã cầu thần khẩn phật, nhưng vẫn không có kết quả gì.

Tôi tiếp chuyện bố của cô gái đó, đến xem nhà cửa quả nhiên là trong tướng nhà có vấn đề. Cô gái đó sinh năm Hợi nhưng phương Hợi Tây Bắc lệch Bắc lại có nhà tắm, hơn nữa bên ngoài có bình nước nóng. Mỗi khi tắm, bình nước nóng ở bên ngoài lại đun nóng nước. Như thế, chả trách cầu thần khẩn phật chẳng có hiệu quả. Cần phải chuyển vị trí của nhà tắm và bình nước nóng. Tôi khuyên họ chuyển hai thứ hung tướng này đến phương Tuất.

Khoảng 1 năm sau, tôi nhận được thư cảm ơn, hóa ra là cô con gái đó đã sinh được một bé trai khỏe mạnh, đáng yêu.

Tóm lại, tướng nhà không có con là phương vị sao năm sinh của vợ bị hỏa khí xung phạm vào, đặc biệt là bị hỏa khí của nhà bếp, bình nước nóng, nhà tắm... xung phạm mà biến thành tướng hung, không dễ sinh con.

Ví dụ người sinh năm Mão, nếu phương Đông có những thứ kể trên thì sẽ trở thành tướng xấu. Nói chung tướng nhà thường coi trọng vị trí sao năm sinh của chồng mà coi nhẹ vị trí sao năm sinh của người vợ. Điểm này phải lưu ý hơn.

Không có con không phải là do sự xấu tốt thông thường có tướng, có thể nói là vấn đề của vận mệnh sâu sắc hơn.

Nhưng nó cũng chỉ là những tỉ lệ rất nhỏ, để trở thành những vấn đề thực tế hơn thì là do những khiếm khuyết trong tướng nhà tạo ra nguyên nhân.



Chim lự lửa

Phòng ngủ ở phương Tây khiến chống suy nhược

Phòng ngủ dù có nằm ở phương vị nào cũng không thể biến thành tướng hung, nhưng khi phương Tây có phòng ngủ thì phải cẩn thận hơn một chút.

Phòng ngủ thiết kế ở phương Tây, vì muốn có cảnh quan đẹp mà đào ao hồ, giếng trong vườn hoa thì vợ có thể có ngoại tình. Thông thường phương Tây có phòng ngủ là

tướng xấu, nhưng nếu vợ sinh năm Dậu thì sẽ không biến thành tướng xấu. Phải nhớ, trừ khi vợ sinh năm Dậu còn nếu không phòng ngủ thiết kế ở phương Tây sẽ trở thành tướng xấu.

Nói về việc vợ ngoại tình, trước đây có một trường hợp như thế này. Ông P kết hôn được 10 năm, năm 50 tuổi mua một mảnh đất ở ngoại ô xây nhà, đồng thời làm một vườn hoa rất đẹp và đào một cái ao.

Chuyển vào nhà mới chưa được nửa năm, một nhân viên tiếp thị xe hơi thi thoảng đến nhà đã có quan hệ bất chính với bà P. Một khi đã có màn khởi đầu, hai người bắt đầu liêu lĩnh hơn đưa nhau đến nhà nghỉ thuê phòng hưởng thụ lạc thú ngắn ngủi.

Một hôm bà P và anh chàng tiếp thị vào nhà nghỉ thì bị cấp dưới của ông P trông thấy. Tin đồn lan truyền rất nhanh trong công ty, cuối cùng truyền đến tai ông P. Từ đó tình cảm vợ chồng bất hòa, ly hôn chỉ là vấn đề thời gian.

Một hôm, em gái của ông F đến thăm tôi, nói đến chuyện này, cuối cùng tôi cũng đến xem nhà ông P, phòng ngủ và cái ao nằm đúng ở phương Tây. Bà vợ ông P lại không phải là người sinh năm Dậu.

Tôi đề nghị lấp cái ao và chuyển phòng ngủ đến phương Tây Bắc. Khoảng nửa năm sau bà vợ không còn ngoại tình nữa. Vợ chồng hòa thuận, đương nhiên cũng không còn cãi nhau đòi ly hôn nữa.

Về tướng nhà, nguyên nhân vợ chồng ly hôn là do phương Tây có phòng ngủ và ao. Nói chung phòng ngủ ở phương Tây khả năng tình dục của chồng sẽ bị suy yếu. Chồng yếu dẫn đến kết quả vợ ngoại tình.

Nếu ba mặt của phòng ngủ bị tường bao quanh, chỉ có một bên có cửa sổ thì phải lắp ô thoáng trên cửa để thông gió.

Thêm nữa, nếu muốn sắp xếp phòng ngủ ở phương vị tốt lành thì chỉ cần bố trí ở phương vị sao năm sinh 12 chi của vợ chồng thì sẽ biến thành tướng tốt. Vợ có ngoại tình hoặc có khả năng đó thì có thể phán đoán là vị trí của phòng ngủ có vấn đề.

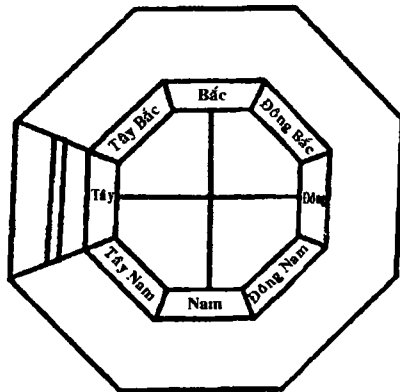

Phòng ngủ mà vợ ngoại tình.

Chương 15

TƯỚNG NHÀ KHIẾN CON CÁI HẠNH PHÚC

Muốn con cái học tập tốt thì phải xem xét đến vị trí bàn học của con.

Tướng nhà khiến con trẻ thích học tập

Sắp xếp phòng của con trẻ là một trong những công việc quan trọng nhằm tạo môi trường sống cho trẻ.. Trong tướng nhà, những cát hung mà căn phòng này đem lại sẽ trực tiếp ảnh hưởng đến con trẻ. Với tâm lí tùy tiện rằng “Con trẻ dù sao thì cũng còn nhỏ..” đi xem xét đến vấn đề ánh sang cho phòng này nhất định sẽ dẫn đến tai họa giáng xuống đầu.

Khi sắp xếp phòng của trẻ, điều bị coi là cấm kị nhất đó là các phương Tây Bắc, Nam, Tây Nam, Tây xét từ trung tâm của ngôi nhà, nếu ở các phương vị này bố trí phòng con trẻ học tập thì thành tích học tập của chúng sẽ giảm sút.

Tây Bắc là định vị của chủ nhà, nếu phòng của con trẻ thiết kế ở đây thì trẻ dễ biến thành kiểu người tự cao tự đại kết quả sẽ bị chúng bạn xa lánh.

Nếu phòng của trẻ nằm ở phương Tây Nam thì trẻ sẽ trở nên ham chơi không thích học, thiếu nghị lực, khả năng quyết định, phán đoán không tốt, không năng động, không chăm chỉ, thành tích học tập đương nhiên sẽ đi xuống.

Ngoài ra sắp xếp phòng của trẻ ở phương Tây cũng không tốt. Đặc biệt là với những trẻ hay học đêm, căn phòng phía Tây sau khi mặt trời lặn sẽ không còn năng lượng gì nữa, dễ bị không khí phủ loại ô nhiễm. Như thế, trí óc sẽ không được minh mẫn, hiệu quả học tập giảm sút. Vì thế thành tích thi cử sẽ không cao. Dù có sức nhưng lại không thể nào phát huy hết được, nhiều nhất cũng chỉ phát huy được 60 - 70% thực lực.

Ngoài ra, căn phòng phía Tây không chỉ làm phòng đọc sách là không tốt mà làm công ty hoặc văn phòng cũng không tốt như vậy. Ví dụ đặt phòng kinh doanh ở phương Tây thành tích công việc sẽ giảm sút. Nếu thiết kế phòng của giám đốc ở phía Tây thì công ty đó cũng sẽ không phát triển được.

Vậy thì phòng học tập của con trẻ bố trí ở đâu mới được?

Tốt nhất là sắp xếp ở chính phương vị sao năm sinh của con. Nếu sắp xếp ở phía Tây thì chỉ cần trồng một số cây xanh có thể che chắn được ánh nắng mặt trời thì căn phòng ở phía Tây cũng sẽ trở thành tương tốt.

Còn không tính đến phương vị sao năm sinh thì tốt nhất là phương Bắc, Đông, Đông Nam theo thứ tự lần lượt.

Nếu thiết kế căn phòng đó ở phương Bắc thì con trẻ sẽ có khả năng suy nghĩ, sinh ra tâm lý căng thẳng và sức hoạt động là một căn phòng không thể kén chọn hơn.

Trường hợp ở phương Đông thì dần dần con trẻ sẽ có khả năng quyết đoán, phán đoán, thành thật... Trong học tập cũng như trong công việc sẽ được phát triển thuận lợi.

Nếu ở phương Đông Nam, con trẻ sẽ biết suy nghĩ sâu sắc, ý chí tốt, có chí tiến thủ, tính tình nhanh nhẹn, năng động.

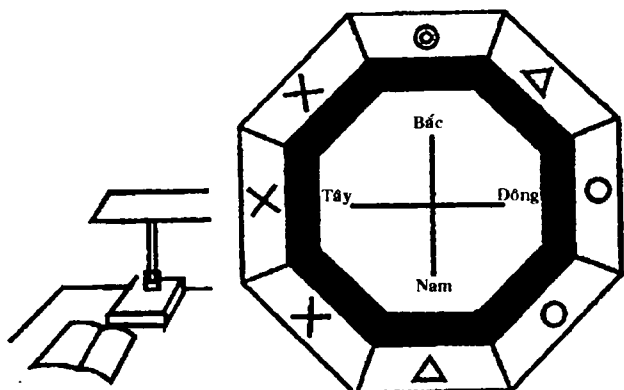

Cát hung phòng đọc sách

Năm thứ cấm kỵ tuyệt đối cấm không được đặt ở phương vị sao năm sinh của con trẻ

Đối với người làm cha làm mẹ, con cái có thể gọi là báu vật. Con cái mà ốm đau bệnh tật phải đi viện chữa trị, cha mẹ hết sức thương xót, đau lòng. Nguyên nhân khiến trẻ nhỏ sinh bệnh, ốm đau có rất nhiều, nhưng nếu là do tướng nhà xấu gây ra thì dù có thuốc men chữa trị cũng rất khó mà khỏi được. Con trẻ mà ốm đau thì gia đình cũng sẽ buồn tẻ nặng nề. Vì vậy để gia đình được hạnh phúc, viên mãn, phải bảo vệ sức khỏe của con cái.

Nói chung, vì sức khỏe của con trẻ, không được để nhà vệ sinh, bể phốt, hỏa khí, phần khuyết lớn và nhà để xe ở phương vị sao năm sinh của trẻ. Đây chính là năm điều cấm kỵ đối với trẻ. Đặc biệt là trường hợp trưởng nam và trưởng nữ, nếu không xem xét đến điều này thì đứa trẻ vốn khỏe mạnh, nhanh nhẹn dễ có bệnh tật ốm đau.

Vậy năm điều cấm kỵ ở những phương vị nào thì sẽ mang tai họa đến với những đứa trẻ có sao năm sinh loại nào? Xin hãy tham khảo dưới đây:

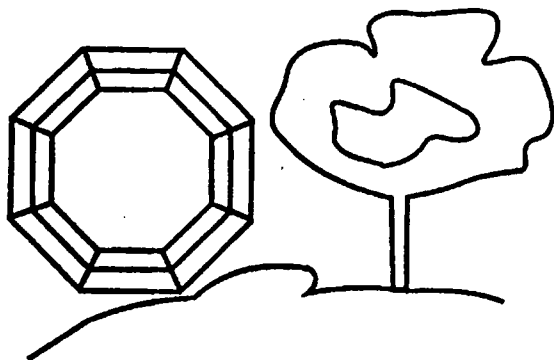

Khi phương Bắc có thứ cấm kị: tai họa sẽ đến với đứa trẻ thuộc Nhất bạch thủy tinh, sinh năm Tý, Nhâm, Quý.

Khi Đông Bắc có cấm kị: ảnh hưởng đến đứa trẻ thuộc Bát bạch thổ tinh, sinh năm Sửu, năm Dần.

Khi phương Đông có thứ cấm kị: ảnh hưởng đến đứa trẻ thuộc Tam bích mộc tinh, sinh năm Mão, Giáp Ất.

Đông Nam có cấm kị: ảnh hưởng đến đứa trẻ thuộc Tứ lục mộc tinh, sinh năm Thìn, năm Ty.

Nam có cấm kị: ảnh hưởng đến đứa trẻ thuộc Nhị hắc thổ tinh, sinh năm Thân.

Phương Tây có cấm kị: ảnh hưởng đến đứa trẻ thuộc Thất xích kim tinh, sinh năm Dậu, năm Canh Tân.

Tây Bắc có cấm kị: ảnh hưởng đến đứa trẻ thuộc Lục Bạch kim tinh, người sinh năm Tuất, năm Hợi.

Năm điều cấm kị đối với con trẻ nếu nằm trong phương vị sao năm sinh của trẻ thì tuần hoàn máu sẽ bị ảnh hưởng, sinh ra chân tay tê nhức, đau đầu, bệnh nội tạng...

Nếu tai họa lớn thì sẽ bị bệnh nặng. Vì vậy phải hết sức chú ý mối quan hệ giữa phương vị sao năm sinh và

những thứ không sạch. Mỗi gia đình nên chú ý đến con cái nhiều hơn để sức khỏe, tinh thần của con trẻ luôn được tốt.

Thường thì nếu trưởng nhà có vấn đề thì sẽ xuất hiện các chuyện xấu. Nếu suy nghĩ đến con cái thì càng không thể lơ là tướng nhà được.

Phòng đọc sách của con trẻ chỉ hạn chế ở phương Bắc.

Nếu con cái mình học hành giỏi giang, tính tình lại tốt thì đó là niềm vui lớn nhất đối với người làm cha làm mẹ. Cha mẹ phải tạo ra cho con trẻ một môi trường tốt nhất, có thể phát huy được hết những tư chất thiên phú của trẻ.

Trong quá trình trưởng thành của trẻ, nếu ngẫu nhiên phát hiện thấy tài năng đặc biệt của trẻ và muốn phát triển nó lên, nó có liên quan đến tướng nhà.

Trong tướng nhà, nếu không phạm vào 5 thứ cấm kỵ là cửa chính, nhà vệ sinh, bếp, nhà tắm, phần khuyết vào và nhô ra của nhà thì con cái sẽ có thành tích học tập tốt, tính tình tốt đẹp. Nhưng nếu muốn hơn nữa thì như thế nào mới tốt đây?

Đầu tiên bố trí phòng ngủ của cha mẹ ở phương vị 12 chỉ của chủ nhân hoặc ở Tây Bắc. Bố trí phòng học của con cái ở một trong các phương Bắc, Đông, Đông Nam. Cũng phải nhắc thêm là hai bên phòng học của con nhất định là phải có cửa sổ hoặc cửa chớp để thông gió với bên ngoài. Ngoài ra nếu lưu ý hơn đến độ ẩm hoặc giữ nhiệt thì cũng sẽ biến thành tướng tốt.

Nếu chú trọng đến thành tích của con trẻ thì ngoài phòng của trẻ, ở phương Bắc chuyển bị thêm một gian làm phòng làm bài tập cho con. Như thế thành tích sẽ luôn đứng đầu.

Trong phạm vi có thể, xây dựng môi trường như trên chắc chắn là không sai. Thêm nữa nếu cha mẹ hạnh phúc, sinh hoạt có trật tự, phép tắc thì con cái cũng sẽ nhìn đó mà theo, không thể đi lạc lối sai được.

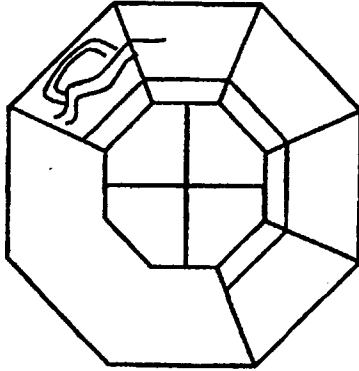

Tạo ra môi trường xấu cho con trẻ.

Phòng của trẻ nằm ở phương Nam là hung tướng:

Những thiếu niên không tốt đã trở thành vấn đề của xã hội. Trên các báo chí, chẳng khó để nhìn thấy những tin tức về bạo lực trong nhà trường, bạo lực trong gia đình. Con trẻ trở thành thiếu niên không tốt là do rất nhiều nguyên nhân, nhưng trong đó trách nhiệm của cha mẹ vẫn là lớn nhất

Là một trong những môi trường bao bọc lấy đứa trẻ, tướng nhà cũng có ảnh hưởng rất mạnh mẽ. Đây là điều cần phải chỉ ra đầu tiên.

Phương vị phòng của trẻ cũng có phương tốt, phương xấu. Chức năng quan trọng của phòng của trẻ là ngủ có được tốt không. Nói về vấn đề sức khỏe, bố trí phòng của trẻ ở phương Bắc, Đông, Đông Nam là tốt. Phương Tây

không tốt mà cũng không xấu nhưng nếu phòng của trẻ nằm ở Đông Bắc, Nam, Tây Nam, Tây Bắc thì sẽ trở thành tướng xấu. Điều này có chỗ không giống với phòng đọc sách.

Quan trọng là dù có bố trí phòng của trẻ ở phương vị nào cũng phải xem xét đến độ sang và tính thông gió của phòng. Nếu hai bên cửa phòng có cửa sổ thì không phải lo lắng gì, nhưng nếu chỉ có một bên có cửa sổ thì phải thiết kế ô thoáng để cho không khí được lưu thông tốt.

Phòng của trẻ có ba mặt bị tường bao vây thì dù có nằm ở phương vị tốt cũng không được. Sử dụng gian phòng này lâu dài tính tình sẽ trở nên trầm mặc, thậm chí có thể biến thành chứng trầm cảm.

Sau đây xin nói về cát hung của từng phương vị phòng của trẻ.

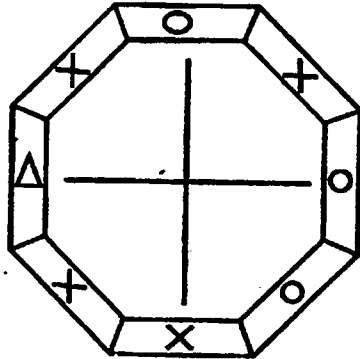

Cát hung phòng của con trẻ.

Phòng con trẻ nằm ở phương Bắc: Có khả năng suy xét, ý chí và khả năng hoạt động kiên cường, mạnh mẽ.

Phương Đông: Có tính quyết đoán, khả năng phán đoán và thành thật. Dù trong học tập hay công việc đều thuận lợi.

Phương Đông Nam: Có khả năng điều hòa và tinh thần hợp tác được mọi người tin cậy. Trong xã hội có khả năng phát triển.

Phương Tây: Cha mẹ yêu thương con cái, coi nó như bảo bối. Đứa trẻ giàu tình cảm nhưng phải trông cậy che ánh nắng mặt trời.

Phương Đông Bắc: dễ trở thành đứa trẻ có tính cách luôn coi mình là trung tâm, sai mà không chịu nhận lỗi, cũng dễ trở thành đứa trẻ quật cường, hiếu thắng.

Phương Nam: Đứa trẻ dễ mải chơi không chịu học. Nếu cửa sổ lớn thì sẽ trở thành đứa trẻ lớn trước tuổi. Phương vị này thường được phương Tây và Đông che chắn, Tây Bắc có cửa nhưng cửa ở Tây Bắc dễ gây cho trẻ cảm giác sợ hãi, dễ biến thành tính cách khép kín.

Phương Tây Nam: Về sức khỏe thì dạ dày yếu. Về tính tình thì thiếu tính nhẫn nại, không có nghị lực để làm hoàn thành được việc gì cho có đầu có cuối.

Phương Tây Bắc: Rất lạ là dễ biến thành kiểu người già sớm “cáo mượn oai hùm”. Tính tình thiếu sức hấp dẫn, dễ bị người khác xa lánh.

Phòng của con trai lớn không bố trí ở phương Bắc

Với mỗi một vị trí của căn phòng, ai là người sử dụng nó thì cát hung cũng sẽ bị ảnh hưởng. Định vị của chủ nhân là Tây Bắc, của nữ chủ nhân là Tây Nam, của trưởng nam là Đông... Trong tương nhà, tương tốt nhất là bố trí phòng ngủ tại vị trí định vị của chủ nhân, bố trí phòng nghỉ ngơi tại vị trí định vị của người nữ chủ nhân. Tuy nhiên cá tính của người sử dụng căn phòng đó khác nhau nên cát hung cũng có khác.

Ví dụ có một trường hợp như thế này:

Người nữ chủ nhân của gia đình. Cô S là kiểu vợ hay lấn át chồng, hàng xóm xung quanh đều nói: Gia đình đó tất cả quyền hành nằm trong tay vợ.

Ông H khổ vì chuyện đó đã tiếp thu lời khuyên của tôi chuyển phòng nghỉ ngơi, ăn uống của gia đình từ phía Tây Bắc đến phía Tây Nam, phòng ngủ chuyển từ phía Tây Nam sang Tây Bắc. Từ Tây Bắc chuyển sang Tây Nam là định vị của người nữ chủ nhân. Chuyển căn phòng thường xuyên sử dụng hàng ngày đến chỗ đó thì vận thế của người nữ chủ nhân sẽ tốt lên. Kết quả là tính tình mạnh mẽ đã ôn hòa lại, tình thế vợ làm chủ gia đình đã xuất hiện ở phương diện tốt.

Ngược lại, cô E là nữ chủ nhân của gia đình nhưng lâu nay vẫn khổ vì anh chồng gia trưởng. Tôi khuyên cô ấy chuyển phòng ăn uống, nghỉ ngơi từ Đông Bắc đến Tây Nam là định vị của nữ chủ nhân. Bố trí phòng ngủ, phòng ăn ở phương Tây Nam thì vận thế của người nữ chủ nhân sẽ trở thành tướng tốt. Từ đó về sau, những cử chỉ theo kiểu bạo chúa của ông chồng đã giảm đi rất nhiều, cuộc sống gia đình trở nên hạnh phúc trọn vẹn.

Ngoài ra cũng có một trường hợp như thế này, sau khi con trai lớn vào cấp 3 ông T liền xây thêm một phòng học ở Tây Bắc. Vào cấp 3 chưa được nửa năm, những hành vi thô bạo của cậu con trai lớn ngày càng rõ nét, cứ như là trở thành một người khác rồi, tính tình dã man. Trong trường thì bị đối xử như là một học sinh hư. Ông T thấy rất lo lắng liền tìm đến tôi hỏi chuyện.

Tôi đề nghị ông T chuyển thư phòng từ Tây Bắc sang Đông

Tây Bắc là Định vị của chủ nhà. Do là bố trí phòng của người con trai lớn ở phương Bắc nên mới mang đến tai hại con trai tự cao tự đại.

Chuyển phòng học sang phía Đông được khoảng 3 tháng những hành vi thô lỗ của con trai đã biến mất. Hiện nay cậu ấy đã là một cầu thủ trong đội bóng hết sức lễ độ.

Trong tướng nhà, phương Tây Bắc nếu có thể dùng vào các hoạt động vận động nhiều thì sẽ có được một cuộc sống đầy đủ, thoải mái, quan hệ xã hội cũng nhận được những sự giúp đỡ rất lớn. Tuy nhiên nếu làm thành phần tướng hung thì quan hệ xã hội sẽ bị sai lệch, mất đi khả năng tiên đoán mọi việc...Không những là không thể thành công, mà thậm chí có thể còn thất bại lớn. Vì vậy phương vị này phải lưu ý hơn.

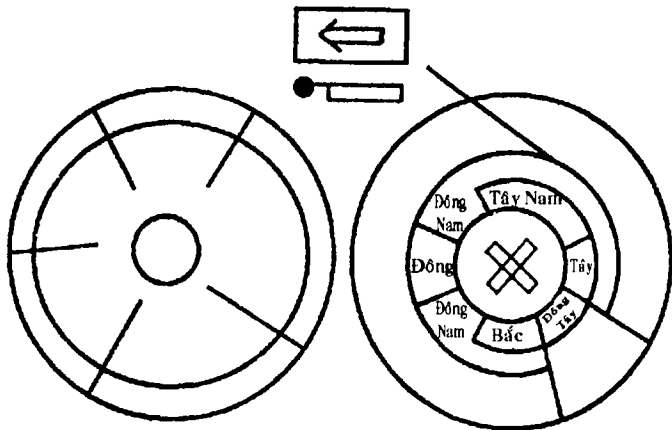

Thư phòng nằm trên nhà xe là đại hung

Xe cộ thải ra khí cacbonnic gây hại cho sức khỏe con người. Vì vậy, nếu lấy một phần của ngôi nhà xây thành nhà xe là tướng đại hung.

Nếu cần phải có nhà để xe thì phải cách nhà ở 10m trở lên, nếu không sẽ khó tránh được tai họa. Ngoài ra, dù có xây nhà để xe kiên cố để tránh thổi ra khí thải nhưng vẫn không nào ngăn chặn được không khí lưu thông.

Do diện tích đất có hạn nên ngày nay chúng ta thường thấy các gia đình dùng tầng 1 làm luôn nhà để xe hoặc trên nhà để xe xây thêm phòng ở. Ngôi nhà kiểu này có thể gọi là tướng xấu. Nếu lấy căn phòng trên nhà để xe làm phòng ở hoặc phòng học của trẻ thì tai họa đầu tiên sẽ xuất hiện đối với chính con trẻ.

Do phương vị của nhà để xe không giống nhau nên những tai họa xuất hiện cũng khác nhau. Xin giới thiệu qua như sau:

Trường hợp nhà để xe nằm ở phương Bắc. Cùng với thời gian mọi việc dần trở thành tiêu cực, trẻ dần mất đi sự thông minh hoạt bát, tính tình dễ trở nên nguy hiểm.

Trường hợp ở Đông Bắc, mất đi sự tự nguyện và sở thích học tập, dần mất khả năng tập trung, thích đi chơi ban đêm...

Trường hợp ở phương Đông: dần trở nên không có sức lực làm việc gì cũng bị bỏ dở giữa chừng. Ngược lại, những thất bại cũng dần rõ rệt.

Trường hợp ở Đông Nam: Tính tình trở nên khó hiểu, trầm lắng. Do quan hệ hướng nội mà bị bạn bè xa lánh, bị bài trừ. Những đứa trẻ cô độc trong trường học, phần nhiều là do tướng nhà có nhà để xe thiết kế ở Đông Nam.

Trường hợp ở phương Nam: Khả năng suy nghĩ yếu đi, không thể nào hiểu rõ được người khác nói, khả năng học tập giảm sút rõ rệt. Sau khi đi ra ngoài xã hội chỉ có thể ở dưới người khác, không phát triển lên được.

Trường hợp ở Tây Nam: Có thói quen lười nhác, làm việc gì cũng không muốn làm, vì vậy không được người khác tin cậy, dễ trở nên cô độc.

Trường hợp nhà để xe ở phương Tây: Dễ có chiều hướng thích hưởng thụ nhàn hạ. Có lúc say mê vào những cuộc giao du khác giới, luôn có thể vì muốn có tiền tiêu xài mà du nhập vào các băng nhóm không tốt, làm những chuyện phi pháp.

Trường hợp nhà để xe ở Tây Bắc. Liên tục tranh chấp với người khác, thậm chí lún sâu vào cờ bạc. Không còn được người khác tín nhiệm. Ở trường học cũng như ngoài xã hội đều có khuynh hướng bị đào thải.

Những tai hoạ do tướng xấu của nhà để xe mang đến thường xuất hiện đối với con cái đang lớn, vì vậy phải đặc biệt lưu ý vị trí nhà để xe.

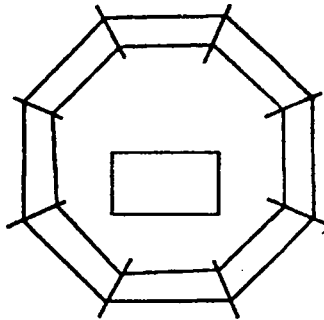

Phòng học ở trên nhà để xe là xấu nhất.

Ngôi nhà có nhà để xe kiểu này phải cẩn thận

Gần đây để sử dụng đất đai tiết kiệm nên người ta thường thiết kế nhà để xe ở tầng hầm dưới những tòa nhà lớn. Lầu tầng 1 làm nhà để xe, từ tầng 2 trở lên mới là nhà

ở. Kiểu kiến trúc này đang ngày một phổ biến. Tòa nhà theo kiểu này là tương xấu.

Lấy móng nhà làm nhà để xe thì không thể nào lấy được nguồn năng lượng từ đất. Ngược lại lại trở thành nơi chứa khí thải. Khí thải mà ô tô thải ra gồm khí cacbonnic, gây ảnh hưởng rất không tốt cho sức khỏe của con người.

Sống lâu ngày trong ngôi nhà có kiểu cấu tạo này, đầu tiên là nơi gần với nhà để xe bắt đầu biến thành tương xấu. Vì vậy tai họa cũng sẽ xuất hiện với những người sống ở tầng 2. Nếu sống ở đó trẻ con đang lớn thì khả năng học tập sẽ giảm sút, làm những việc sai trái, có những hành động ngoài ý muốn.

Nhà kiểu này là tương xấu, nhưng cũng có cách tránh tai họa. Đó là chuyển đến phòng từ tầng 3 trở lên. Nhìn từ trung tâm của toàn tòa nhà, thì chọn căn hộ ở phía Đông, Đông Nam, Nam. Trong phòng lại bày nhiều bồn cây cảnh, làm sạch không khí lại có thể tránh được tai họa.

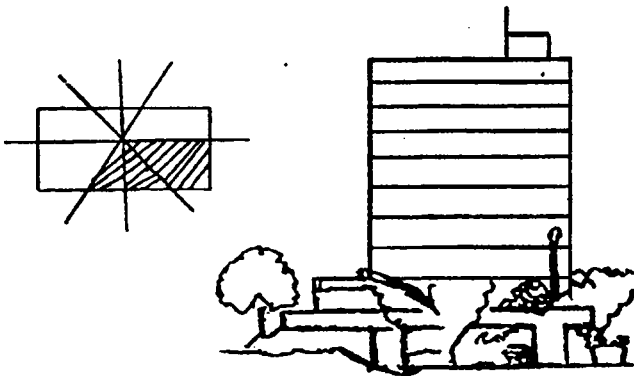

Những điều cần chú ý với những tòa nhà có tầng hầm hoặc tầng 1 là nhà để xe.

Tầng hầm hoặc tầng 1 của tòa nhà lớn nếu không phải là nhà để xe xi măng cốt thép thì tầng càng thấp càng hấp thụ được nguồn năng lượng của đất, nên là tướng tốt. Nhưng nếu có nhà để xe thì ngược lại sẽ trở thành tướng xấu, tầng càng cao càng là tướng tốt.

Căn hộ gắn với mặt đất do nó gắn với nhà để xe nên những ảnh hưởng xấu mà nó chịu còn lớn hơn nguồn năng lượng đến từ đất. Vì vậy, trong trường hợp toàn nhà kiểu này, cố gắng ở tầng trên.

Tướng nhà phải chịu sự phản kháng của người nhà hoặc cấp dưới

Con cái không nghe lời cha mẹ, trở thành thiếu niên không tốt. Hoặc bị người cấp dưới vốn rất tin cậy phụ lòng, không hoàn thành trách nhiệm, nợ nần chồng chất... Những tai họa như vậy về cơ bản là do phương Bắc có khuyết mang đến.

Các trường hợp phương Bắc có khuyết cùng ở phương vị đó có cửa lớn, hoặc phương Bắc có khuyết, cửa lớn nằm ở phương Tây Nam đều là những tướng xấu.

Gây đây có rất nhiều các kiểu kiến trúc dưới nhỏ trên to. Nhà kiểu này là tướng xấu. Cái gọi là “dưới nhỏ trên to” nghe thì có thể chưa rõ lắm, nhưng nói cụ thể đó chính là trường hợp tầng 2 nhà nhô ra so với tầng 1 khoảng 1m. Do quá chú trọng đến hình dáng bên ngoài đẹp mắt, hoặc quá để ý sử dụng triệt để diện tích đất mà xây kiểu nhà này. Nhưng hình dáng “dưới nhỏ trên to” về cơ bản là tướng xấu.

Phần nhô ra ở tầng 2 phần lớn là nằm ở phương Tây,

Bắc, Đông, nhưng dù có nằm ở phương nào thì cũng có tai họa đến, cần phải lưu ý. Sống trong ngôi nhà có hình dạng như thế này, trong gia đình liên tục có chuyện bất hòa, mất tính phát triển. Đặc biệt nếu phần nhô ra của tầng 2 ở phương Tây Nam thì tiền tài sẽ ít đi, đồng thời sinh ra các tai họa như bạo lực trong gia đình.

Năm ngoái, ở một thành phố nọ, một ông mua căn hộ nhà nước. Mua một ngôi nhà “dưới nhỏ trên to”. Sau khi chuyển vào ở, cậu con trai mới học lớp 7 đã đánh lại mẹ. Ông ta không tìm ra nguyên nhân liền tìm đến tôi hỏi chuyện.

Tôi đến xem nhà ông ấy. Hóa ra là do nhà ông ấy diện tích đất có hạn nên mới xây thêm một phần nhô ra ở Tây Nam. Hơn nữa phương Tý có khuyết dư không lớn lắm. Nhưng điều này tạo thành tướng hung.

Tôi đề nghị ông ấy sửa sáng lại phần khuyết ở phương Bắc. Đồng thời bỏ đi phần nhô ra của tầng 2 so với tầng 1. Làm cho tường song song thẳng với nhau. Khoảng 1 năm sau, những hành động bạo lực trong gia đình của cậu con trai lớn cũng mất dần đi.

Tầng 1 của ngôi nhà nhất định phải được xây trên móng nhà ổn định, kiên cố. Tầng trên chỉ nên rộng bằng tầng 1 hoặc nhỏ hơn.

Tuy nhiên, nhìn từ tầng 1, tầng 2 có một phần nào đó nhô ra so với tầng 1, dù có ở mức độ duy trì sự an toàn, nhưng lại dẫn đến những thay đổi với nguồn năng lượng thường xuyên, xét về lập thể thì vẫn là ngôi nhà có khuyết. Như thế cũng sẽ tạo thành tướng hung. Vì vậy phải đặc biệt lưu ý đối với kiến trúc tầng 2.

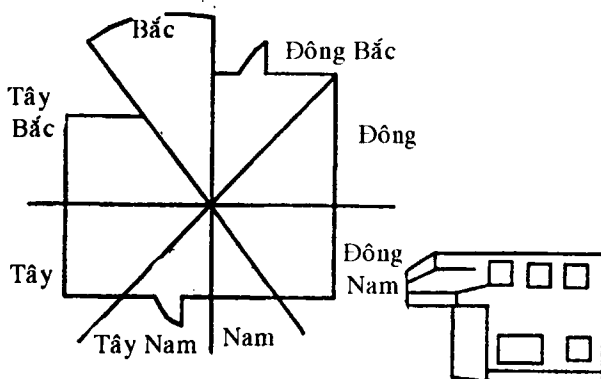

Tầng 2 nhô ra là tường xấu.

Năng lực của trẻ khác nhau tùy vào vị trí bàn học.

Dưới đây là chuyện liên quan đến lần tôi nhận lời mới đến chương trình truyền hình. Trong chương trình, người dẫn chương trình có hỏi tôi một vài câu hỏi liên quan đến phòng của con trẻ. Sau khi giải thích về phòng của con trẻ, về phong vị tướng tốt đã nói đến vị trí của cửa sổ và bàn học.

Bàn học đối thẳng với cửa sổ là không tốt. Nếu có thể thì nên bố trí ở gần với tường đối diện với cửa sổ. Nếu bàn học bố trí ở bên cạnh cửa sổ thì tốt nhất dùng rèm 2 lớp che chắn ánh sáng mặt trời hoặc treo màn cửa chớp. Bàn học của trẻ thà khuất ánh sáng còn hơn là hướng đến cửa sổ.

Sau khi chương trình kết thúc, tôi nhận được các cuộc điện thoại xin tư vấn từ khắp nơi trong cả nước. Điều đáng ngạc nhiên là trong đó có rất nhiều người hiểu lầm, hỏi: “Đặt bàn học ở phương vị nào thì thành tích học tập của con cái sẽ tiến bộ?”

Tôi từng nghiên cứu về tướng nhà làm thế nào để có thể phát huy được 100% khả năng rồi thì không thể làm cho nó tốt hơn được nữa.

Nếu đứa trẻ chỉ mới phát huy được tới 80% năng lực thì bố trí bàn học ở tương tốt có thể sẽ khiến nó phát huy được hết tất cả năng lực. Kết quả nâng cao thành tích học tập là có khả năng.

Trong trường hợp nhà như thế nào thì mới khiến trẻ phát huy 100% năng lực? Như tôi đã nói trên chương trình truyền hình, bố trí bàn học đối diện với cửa sổ là không tốt. Bởi vì đối thẳng với ánh sáng bên ngoài. Khi mở cửa sổ dễ bị phân tán tinh thần bởi khung cảnh bên ngoài. Vị trí bàn học kiểu đó dễ dẫn đến tinh thần tản mạn, không thể nào tập trung suy nghĩ được.

Nếu do hình dạng của căn phòng nào bắt buộc phải ngồi đối diện với cửa sổ, thì chỉ cần lắp đặt ở cửa sổ 2 loại rèm. Một loại chất liệu dày và một loại bằng lụa. Rèm 2 lớp này có thể điều tiết ánh sáng, tránh ánh sáng chiếu trực tiếp là được rồi.

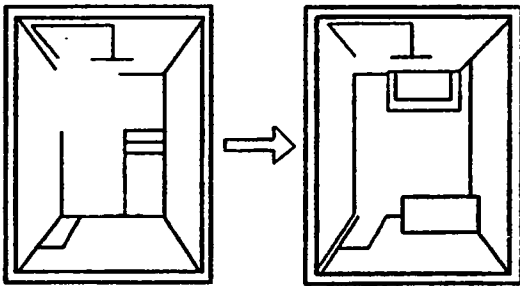

Bàn học phải cách xa cửa sổ

Ngoài ra bố trí bàn học để lưng trẻ ngồi học đối với cửa ra vào của phòng thì cũng dễ dẫn đến phân tán sự chú ý. Tốt nhất là cũng nên tránh. Phòng của trẻ cũng nên lưu ý màu sắc của tường. Tránh đối lập nhau quá mạnh, cố gắng

dùng các màu sắc nhã nhặn. Thêm nữa, nếu ba mặt phòng của trẻ bị tường bao quanh thì phải thiết kế ô thoáng hoặc cửa sổ trên cửa ra vào để cải thiện sự lưu thông không khí.

Tường cao nguy hại đến sức khỏe của trẻ

Chúng ta thường thấy một số ngôi nhà để bảo vệ quyền riêng tư của mình mà xây những bức tường bê tông cốt thép cao sừng sững ở xung quanh nhà. Thúc ra có thể nói đây là một hành động thiếu cận, quá để ý đến tầm nhìn bên ngoài mà lơ là đi những ảnh hưởng của nó đối với gia đình.

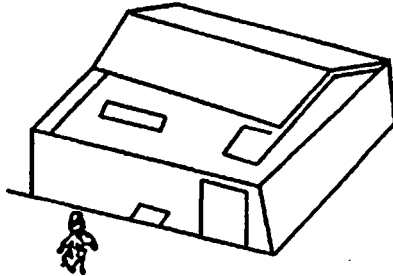

Tường cao không tốt.

Trẻ con sống trong ngôi nhà có kiểu tường bao quanh như vậy dễ ảnh hưởng đến sức khỏe, tinh thần.

Nói về sống trong ngôi nhà có kiểu tường bao quanh và kiến trúc thì xung quanh kiến trúc có tường cao là tương xấu. Nhưng nếu là do đất đai chật hẹp, không xây tường bao thì cũng là tương hung. Bởi vì tường bao ngăn cách nơi công cộng với đất của nhà mình. Dù đất đai có chật hẹp thì ít nhất cũng phải có một hàng rào cây thấp bao quanh.

Về phần chiều cao của tường bao, thì độ cao bao nhiêu thì hợp lý? Về cơ bản thì cao khoảng tầm mắt là được. Có thể nhìn xa trong và ngoài tường một cách tự nhiên là lý

tường. Cụ thể, cao khoảng 1,4m là tốt. Nếu cao trên 1,8m thì không phải là tường tốt nữa.

Thêm nữa trong tường nhà, chất liệu của tường bao quanh khác nhau cũng chi phối đến cát hung. Tệ nhất là tường xi măng cốt thép. Sống trong tường bê tông cốt thép bao quanh, do không khí lưu thông không tốt nên ảnh hưởng xấu đến sức khỏe của mọi người. Đặc biệt nếu trong nhà có những người mà sức đề kháng kém như người già, trẻ em thì phải hết sức chú ý.

Sau đây xin giới thiệu về chất liệu của tường bao quanh theo thứ tự lần lượt từ tốt đến xấu:

1. Hàng rào cây cối.
2. Tường bằng gỗ.
3. Hàng rào bằng thanh sắt hoặc thanh gỗ ghép lại.
4. Tường bê tông có ô thoáng.
5. Tường bê tông.
6. Tường vụn niên (chất liệu cốt thép mỏng)
7. Tường đá hoặc tường gạch.
8. Tường xi măng cốt thép.

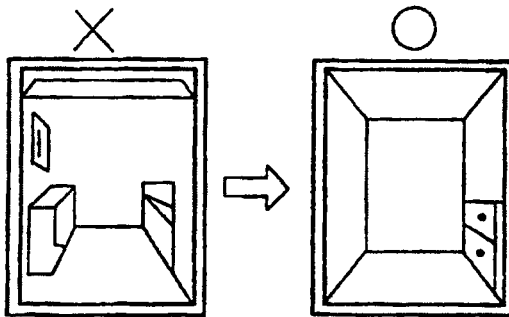

Căn phòng bị tường bao quanh.

Tướng xấu nhất của một căn phòng.

Căn phòng của mỗi người trong nhà, nhìn từ trung tâm của ngôi nhà, chỉ cần nó nằm ở phương vị sao năm sinh 12 chi của người sử dụng căn phòng là được. Những căn phòng thường sử dụng như thư phòng, phòng làm bài tập của trẻ, phòng nghỉ...nằm ở phương vị sao năm sinh 12 chi của người đó thì phần lớn là tướng tốt. Nhưng những gian phòng dưới đây là tướng đại hung.

Đầu tiên là căn phòng bốn phía bị tường bao vây, không có cửa sổ. Ban ngày cũng tối tăm, hơi ẩm để tích tụ trong nhà. Nếu dùng căn phòng này làm phòng ngủ thì nhất định sẽ tổn hại cho sức khỏe. Một khi đã bị mắc bệnh thì rất khó chữa trị, thậm chí có thể bị tử vong. Thêm nữa nếu sử dụng căn phòng kiểu này làm phòng đọc sách, thì dễ dẫn đến tình trạng phân tán sức chú ý, không tập trung suy nghĩ, trong công việc cũng dễ mắc sai sót.

Nếu lấy căn phòng chỉ có một bên là cửa sổ làm phòng học cho trẻ thì khả năng học tập của trẻ sẽ giảm sút. Do không khí lưu thông không tốt nên không khí bị phủ bụi để tích tụ. Nếu phòng học của trẻ có một bên cửa sổ thì ở bên cạnh giếng trời hoặc cửa trời lắp đặt thêm cửa thông gió...chỉ cần cải thiện sự lưu thông không khí là có thể tránh được tai họa.

Tiếp theo là căn phòng đã từng có người tự tử. Dù thế nào thì cũng không tốt lành được. Trong phòng chỉ cần đã tàng có người chết thì cũng đã khiến cho người ta cảm giác không tốt. Không chỉ là cảm giác không tốt mà trên thực tế cũng sẽ trở thành cảnh tượng u sầu. Đó là tướng xấu. Nếu chẳng may vô tình mà ở phải căn phòng như vậy thì tai họa tất sẽ đến.

Dưới đây là một người thật việc thật. Một đôi vợ chồng mới cưới mua một căn hộ ở trung tâm thành phố, giá rất rẻ. Nói về đất đai cũng như diện tích ngôi nhà đều có thể nói là hết sức kinh tế. Tuy nhiên chuyển vào sống chưa được nửa năm, thì người vợ nhảy lầu tự tử từ tầng 10 nhà mình xuống. Chồng của cô ta nói rằng 2 vợ chồng rất hòa hợp, thật sự là không thể nghĩ ra nguyên nhân gì khiến vợ tự tử.

Sau khi điều tra được biết, hóa ra cũng tại căn phòng ấy, 2 năm trước có một bà treo cổ tự tử.

Căn phòng có người chết, dù là tướng tốt đến mấy cũng không thể nào chuyển từ hung sang tướng tốt được. Khi mua các ngôi nhà cũ, không nên vì giá rẻ mà vội vàng mua. Cần phải nghĩ: “Tại sao mà giá lại quá rẻ như vậy?”. Nhất định phải điều tra xem rồi hãy quyết định.

Những người làm công tác giáo dục nên làm phần nô ra phía Đông của căn nhà.

Tôi có quen biết một người làm công tác giáo dục của Nhật Bản. Ông ta ngoài việc làm người dẫn chương trình cho chương trình dạy tiếng Anh trên truyền hình, còn có một ngôi trường với hơn 4.000 học sinh. Hiện nay ông đang chuẩn bị xây trường để phát triển hơn nữa sự nghiệp giáo dục.

Gia đình ông ấy hết sức viên mãn. Lần đầu tiên đến nhờ tôi thiết kế và sửa sang nhà cửa là cả 2 vợ chồng cùng đến. Còn khi ủy thác công trình thì nhất định lưu ý xem xét đến ý kiến của người chồng. Trong ấn tượng của tôi, đó là một người hết sức toàn diện cả về nhân cách lẫn địa vị xã hội.

Mục tiêu của nhà giáo dục là làm thế nào để phát triển được sự nghiệp giáo dục ngày càng lớn mạnh. Ông ấy

biết rất rõ điều ấy. Để giúp đỡ ông ấy đạt được ý nguyện của mình, khi thiết kế có thể nói là tôi đã dùng hết bí quyết trong tướng nhà của mình ra để thiết kế, chẳng giữ lại điều gì.

Đầu tiên xin hãy xem hình vẽ dưới đây.

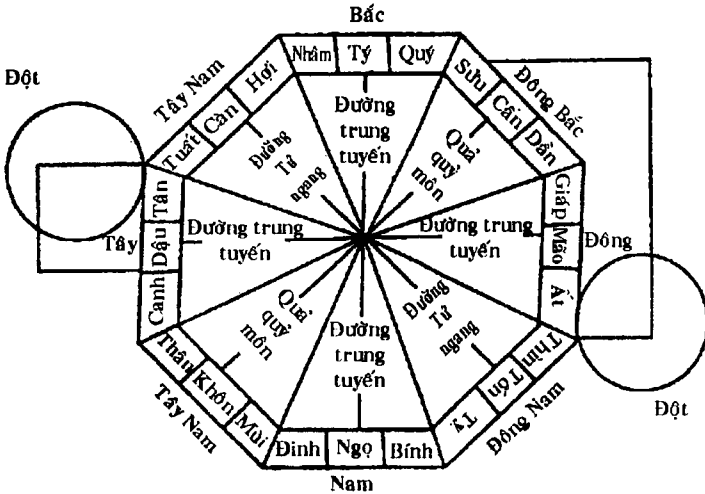

Phương vị của người làm giáo dục.

Đối với những người làm công tác giáo dục, những người làm việc liên quan đến nhà trường thì các phương Đông, Tây, Tây Bắc của tướng nhà là những điểm mấu chốt quan trọng nhất. Phương Đông thể hiện sự nhanh nhạy của trí não, là phương vị giúp nâng cao thành quả nghiên cứu. Vì vậy không thể xem nhẹ. Những người làm công tác giáo dục nên muốn nhà mình trở thành tướng tốt thì hãy xây phần nhô ra của ngôi nhà ở phương Đông.

Thêm nữa, phương Tây là phương quan trọng để thành quả giáo dục đơm hoa kết trái. Vì vậy ở phương Tây cũng nên tạo ra phần nhô ra. Nếu phương Tây có phần

nhô ra thì thành tích giáo dục sẽ được đánh giá cao. Như thế là đã có cống hiến cho nhân loại.

Ngoài ra, xây phòng ngủ ở phương Tây cũng được, như thế chủ nhà sẽ có khả năng ăn nói, hành động có kết quả, có khả năng thuyết phục người khác. Quan hệ xã hội tốt, có khả năng thành công.

Như hình trên cho thấy, nhà của ông ấy hoàn toàn phục hợp với những điều kiện kể trên nên nhất định sẽ được phồn vinh.

Ngược lại, đối với những người làm giáo dục, nếu những phương vị quan trọng là tướng hung thì sẽ có những tai họa như thế nào đến?

Trường hợp phương Đông là tướng hung, làm việc luôn quá mức mà vẫn thất bại lớn, lực bất tòng tâm.

Trường hợp tướng hung ở phương Tây thì đúng như người ta thường nói là “họa từ miệng mà ra”, bị người khác căm ghét, cuối cùng bị tiêu diệt.

Nếu phương Tây Bắc có phần khuyết lớn thì dễ trở thành đầu óc không tinh táo, không có khả năng tiên liệu mọi việc, bị thất bại lớn hoặc quan hệ xã hội không tốt, bị người khác ghét bỏ.

Chương 16

TƯỚNG NHÀ TRỞ NGẠI ĐẾN THÀNH CÔNG, TÀI VẬN

Những bí quyết thăng tiến, phát triển của nhân viên văn phòng, các nhà doanh nghiệp.

Những điểm mấu chốt trong cát hung của các nhà doanh nghiệp, những nhân viên văn phòng không giống nhau

Do sao năm sinh 12 chi của mỗi người khác nhau, sao năm sinh trong Cửu tinh cũng khác nhau nên tướng nhà cũng không giống nhau. Nhưng không chỉ có vậy, nghề nghiệp của mỗi người khác nhau nên cát hung ít nhiều cũng bị chi phối.

Nhà của người làm văn phòng nhà nước và nhà của người làm công việc kinh doanh khi phán đoán cát hung, về cơ bản là không giống nhau.

Nhân viên văn phòng nhà nước được thăng tiến trong công ty, được mọi người tin cậy. Cấp dưới mà mình chỉ đạo đạt được nhiều thành tựu, như vậy có thể gọi là thành công. Do thế, lương chắc chắn cũng sẽ tăng lên. Như thế vấn đề quan trọng nhất là sức khỏe cơ thể để có thể đảm nhiệm được những công việc nặng nhọc.

Tướng nhà của nhân viên văn phòng nhà nước, những mấu chốt quan trọng theo thứ tự là: nhà vệ sinh, nhà tắm, nhà bếp, phần nhô ra và khuyết vào của ngôi nhà. Ví dụ: Nhà vệ sinh ảnh hưởng đến sức khỏe là tướng hung thì

không thể nào có được quan hệ xã hội tích cực năng động. Thêm nữa, nếu vị trí của cửa thông ra vào là tướng hung thì có thể bị đồng nghiệp hoặc người đến sau vượt qua, thường vì thế mà mắc bệnh thần kinh suy nhược.

Có ví dụ như sau: Ông K sinh năm 1945 là nhân viên một công ty, làm việc chăm chỉ, từng bước thăng tiến. Do con trai vào cấp 2 nên ông đã mua một ngôi nhà ở khu ngoại ô thành phố.

Sau khi chuyển đến ở được khoảng 1 tháng, không biết vì nguyên nhân gì mà ông K bắt đầu hay bị đau đầu, thường xuyên phải nghỉ làm. Vì thế để lỡ mất cơ hội thăng tiến lên làm trưởng phòng, lâm vào hoàn cảnh bị cấp dưới vượt qua mặt.

Tôi nhận lời đến thăm nhà ông ấy. Phương Tây phương vị sao năm sinh 12 chi của ông K có nhà vệ sinh. Hơn nữa phương vị sao năm sinh trong cửu tinh của ông thuộc Nhất bách thủy tinh có cửa ra vào. Đã như thế rồi thì có vận động, rèn luyện cơ thể như thế nào thì cũng không địch lại được với những tai họa do tướng hung mang lại.

Nhìn chung, đối với người làm nhân viên văn phòng nhà nước thì phương vị sao năm sinh 12 chi của mình mà có nhà vệ sinh, hỏa khí và rãnh thoát nước của nhà bếp, cửa phòng đóng kín thì là tướng nhà xấu nhất. Ngoài ra, cũng không được xây phần khuyết ở phương vị sao năm sinh 12 chi của Cửu tinh.

Trường hợp có nhà tắm nếu nằm ở hai quẻ môn Tây Nam và Đông Bắc. Ở phương Bắc, Nam, Tây thì là tướng hung.

Về phần khuyết của kiến trúc, ngoài phương vị sao năm sinh, ngoài hai quẻ môn, xây phần khuyết trong 1/5

chiều dài một cạnh của kiến trúc thì không phải lo lắng gì nhiều lắm.

Tiếp theo là nói về tướng nhà của người làm kinh doanh.

Dù là doanh nghiệp nhỏ và vừa, hay là doanh nghiệp lớn, một khi đã là người làm kinh doanh thì mục tiêu đầu tiên vẫn là phát triển sự nghiệp. Ngoài ra còn phải chịu trách nhiệm về cuộc sống của nhân viên. Vì vậy, phải chú ý đến phần nhô ra và khuyết vào của ngôi nhà, nó chi phối cát hung của vận mệnh.

Tiếp theo là nhà vệ sinh, nhà tắm, nhà bếp ảnh hưởng đến sức khỏe. Cửa ra vào ảnh hưởng đến cảm giác sứ mệnh trách nhiệm. Theo thứ tự lần lượt như trên mà xem xét đến cát hung của tướng nhà.

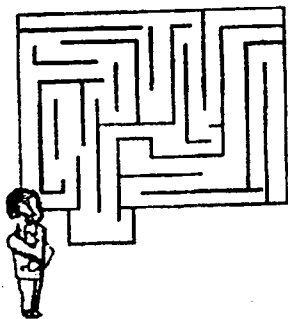

Đối với nhân viên văn phòng, sức khỏe quan trọng nhất vì thế vị trí của nhà vệ sinh là quan trọng nhất.



Nếu muốn sự nghiệp phát đạt, thì phần "nhô ra" là mấu chốt quan trọng nhất.

Sự khác biệt trong tướng nhà của nhân viên văn phòng và doanh nhân.

Đối với người kinh doanh mà nói thì điều cần phải lưu ý nhất là bất cứ phương vị nào của ngôi nhà cũng không được có khuyết. Ngược lại, nếu ở phương vị sao năm sinh Cửu tinh và

12 chi của mình mà tạo ra phần nhô ra của ngôi nhà thì đó chính là bí quyết khiến sự nghiệp phát triển.

Tuy nhiên, chỗ này cần phải lưu ý là phải tránh hai quý môn Đông Bắc và Tây Nam. Sau khi làm phần nhô ra chỉ cần nhà vệ sinh cửa ra vào... không nằm ở phương vị sao năm sinh của mình thì sẽ có thể tránh được tai họa.

Người làm kinh doanh không được xây phần khuyết trong nhà mình.

Có không ít người do quá cầu kỳ đến thiết kế, hình dáng bên ngoài, nên ngôi nhà có quá nhiều phần nhô ra và khuyết vào. Nhô ra thì không có vấn đề gì, nhưng khuyết vào thì phải cố gắng tránh.

Dù chỉ là một cửa hàng nhỏ, nhưng nếu bản thân là người đứng ra kinh doanh, nếu nhà ở có khuyết thì sự nghiệp cũng sẽ thất bại. Thậm chí có thể nói sự suy sút của sự nghiệp có liên quan đến phần khuyết của ngôi nhà. Vậy phần khuyết ở phương nào thì sẽ gặp phải tai họa như thế nào?

Trường hợp nhà phía Bắc có khuyết: Bị cấp dưới qua mặt; Đó chính là nguyên nhân khiến công việc kinh doanh không thuận lợi. Phía Đông có khuyết: Do quá coi trọng sức khỏe của mình mà thay đổi những ngưỡng cửa quan trọng hoặc phán đoán sai lầm. Phía Đông Nam có khuyết thì những chuyện nhỏ nhặt vặt vãnh có khả năng phát triển thành những vấn đề không thể bù đắp được, nó sẽ trở thành nguyên nhân khiến sự nghiệp xuống dốc. Tây và Tây Bắc có khuyết thì tiền bạc điều tiết không tốt. Những người vốn tin cậy lại quay lưng mà đi, vì thế công việc sẽ sa sút.

Những phương vị này có khuyết, hơn nữa những

phương vị ấy lại trùng lặp với phương vị sao năm sinh 12 chi hoặc Cửu tinh thì tai họa đương nhiên sẽ lớn thêm.

Đã từng xảy ra một trường hợp thế này:

Ông H kinh doanh nhà hàng ở một thành phố của Đài Bắc, đã từng có lịch sử 20 năm kinh doanh. Mặc dù chỉ là một cửa hàng nhỏ, nhưng do chăm chỉ làm ăn, khó khăn lắm mới có cửa hàng của riêng mình.

Mùa thu năm ngoái, ông H mua và sửa sang lại một ngôi nhà ở ngay gần cửa hàng. Phía Nam của ngôi nhà đó có một phần khuyết nho nhỏ. Sau khi chuyển vào nhà mới, mặc dù vẫn chăm chỉ làm ăn như trước, nhưng không biết vì sao lại mắc sai lầm liên tục.

Ông H đã làm nghề này đến 20 năm, cứ nghĩ rằng 1 hoặc 2 lần sai sót không đáng phải lo lắng lắm, nhưng khách hàng lại vì thế mà thưa dần. Khi sửa lại phần bên trong thì không đủ tiền mà trả nữa. Khi phát hiện ra có vấn đề thì nợ nần đã tăng lên gấp 3 lần so với trước đây. Chẳng bao lâu sau, cửa hàng của ông H bị chuyển vào tay người khác mất rồi.

Tôi nghĩ nếu ngôi nhà của ông H có phần khuyết nằm ở Đông Bắc hoặc Tây Nam thì không chỉ là cửa hàng của ông ấy vào tay người khác mà còn có thể lâm vào tình trạng cả nhà phải ly tán. Nhà của ông H có phần khuyết nằm ở Đông Nam, nhưng lại nhỏ thôi thế nên nói rằng đó là cái may lớn trong cái không may.

Để sự nghiệp phát triển nên xây ngôi nhà không có phần khuyết. Nếu bất đắc dĩ mà có phần khuyết thì vẫn có cách đối phó, xin cung cấp dưới đây để quý vị tham khảo.

Trường hợp do không biết mà xây nhà có phần khuyết

thì có thể đặt các bồn cây cảnh...ở ngoài cửa chỗ tướng tốt. Cây cối phát tán ra năng lượng khiến cho không khí trước cửa không bị ô nhiễm, làm cho nó trở thành tướng tốt.

Ngoài ra lấy phương vị sao năm sinh 12 chi của chủ nhân làm phòng ngủ, hoặc làm phòng ăn để cả nhà cùng đoàn tụ, đó cũng là một phương pháp tốt. Tuy nhiên nếu có thể sửa lại phần khuyết là tốt nhất.

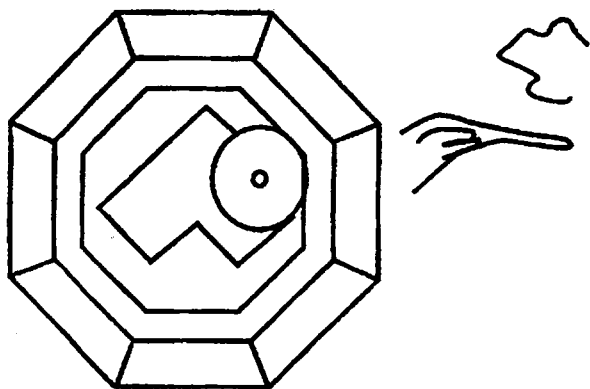

Công ty sa sút, nguyên nhân do phần khuyết

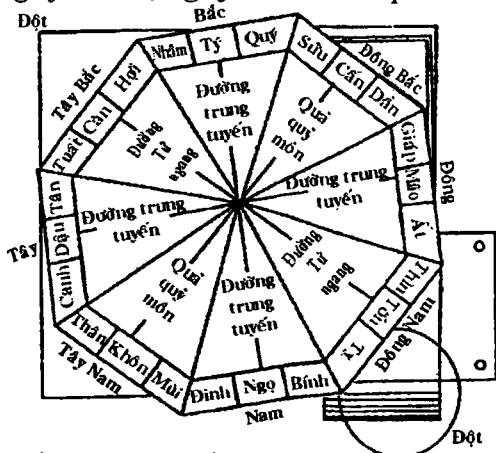

Phần nhô ra khiến việc làm ăn phát đạt.

Đối với công việc làm ăn kinh doanh, phần nhô ra ở Đông Nam là tướng tốt

Thông thường, phần nhô ra của ngôi nhà là tướng tốt, đặc biệt cá doanh nhân phải đặc biệt lưu ý phần nhô này.

Đông Nam có phần nhô ra thì sẽ được sự tin tưởng của mọi người, đó là một ưu thế không thể thiếu được đối với công việc kinh doanh. Nếu là làm ăn buôn bán thì những giá trị làm theo niềm tin thực sự là rất lớn. Một khi đã có sự tin cậy thì công việc sẽ phát triển, hàng hóa dễ bán lại càng có uy tín lớn. Nếu được như vậy, công việc kinh doanh sẽ hưng thịnh giống như quả bóng lăn trong tuyết càng lăn càng lớn lên.

Tây Bắc có phần nhô ra thì không chỉ tiền bạc được quay vòng linh hoạt mà phần tích lũy cũng nhiều thêm. Ngoài ra những người làm việc trên thực tế cũng được khoẻ mạnh, đó là những biểu hiện rất tốt. Đối với người làm kinh doanh sức khoẻ là điều đặc biệt quan trọng chi phối sự phồn vinh của sự nghiệp, vì thế không thể coi thường được.

Ngoài ra, tạo phần nhô ra ở phương Tây Bắc thì làm việc gì cũng hợp lý, có thể khiến năng lực được phát triển, trong công việc có nhiều cống hiến. Còn có thể khiến mầm non sáng tạo lớn nhanh, có những thành tích không nhỏ trong việc làm ăn buôn bán.

Gần chỗ tôi có một ông Vương, là một người kinh doanh tơ lụa khá nổi tiếng. Ông Vương tận tụy buôn bán, kinh doanh được đến 30 năm. Cuối cùng đã có thể tạm biệt cuộc sống nhà thuê, xây một ngôi nhà mới để ở kiên luôn nơi làm việc.

Khi ông Vương xây nhà mới đã mời tôi thiết kế kiến trúc để có thể có được một cuộc sống mạnh khỏe, yên bình. Thông thường nguyện vọng đầu tiên của những người làm kinh doanh là công việc làm ăn được phát đạt, nhưng ông Vương lại nhờ tôi thiết kế với mục tiêu gia đình là thứ nhất. Điều này là tôi hết sức khâm phục.

Thế là tôi thay ông ấy thiết kế một tương nhà để gia đình yên ổn, làm ăn phát đạt. Trường hợp ông Vương là kinh doanh vãi lụa, vì vậy phương Đông Nam và Tây Bắc là hết sức quan trọng. Vì vậy, tôi quyết định tạo phần nhô ra của kiến trúc ở Đông Nam và Tây Bắc.

Sau khu chuyển vào nhà mới, công việc kinh doanh của ông Vương càng hưng thịnh. Phạm vi kinh doanh hiện nay đã mở rộng sang huyện lân cận.

Các trường hợp kinh doanh buôn bán, tương cát cũng khác nhau tùy vào từng ngành nghề.

Tuy nhiên, nếu vì nhà mình là tướng tốt mà gối cao, yên giấc, không chăm chỉ nữa thì trong công việc cũng như gia đình sẽ không thể nào có được đầy đủ những biểu hiện của tướng tốt. Luôn luôn cố gắng tiến tới mục tiêu của mình là hết sức quan trọng, cộng thêm sự phù trợ của tướng tốt thì hết ý rồi.

Phần khuyết ở phương vị sao năm sinh dẫn đến sập tiệm

Ông C sống ở thành phố X, làm nghề vận tải, công việc phát triển thuận lợi. Số lượng xe vận tải rất nhanh tăng lên đến 30 chiếc. Đúng lúc đó ông C mua một mảnh đất gần 100 mẫu ở gần công ty, xây nhà và chuyển đến đó.

Sau khoảng nửa năm, những chiếc xe của công ty vốn

binh an vô sự bỗng nhiên hay tai nạn hoặc xảy ra những sự cố liên tiếp. Không chỉ có vậy, ông C vốn rất chăm chỉ làm việc, yêu gia đình tự nhiên bắt đầu sinh thói trăng hoa, lạm dụng tiền của công ty. Công ty trượt xuống dốc có thể nói là xu thế tất yếu.

Ông C mê mọt những cô gái trẻ, tiêu xài phung phí, thậm chí còn tiêu cả vào tiền lương của nhân viên. Nợ nần chồng chất, cuối cùng ông C cùng với nhân tình bỏ trốn không tăm tích.

Khoảng nửa năm sau khi ông C bỏ chạy mất tích, tôi nhận lời vợ ông C đến nhà xem xét phòng của ông ấy, biết được phương vị sao năm sinh của ông C, tôi hết sức ngạc nhiên. Phương Tây Bắc có khuyết, Tây Nam có ao. Ông C sinh năm 1935, là năm Hợi, thuộc Nhị hắc thổ tinh. Phương vị sao năm sinh của chủ nhân có khuyết thì vận thế sẽ suy tàn, cuộc đời xuống dốc. Hơn nữa phương vị sao năm sinh trong Cửu tinh lại ao đầm ô nhiễm nên quan hệ khác giới dễ hỗn loạn.

Nhà của ông C hoàn toàn hợp với tướng xấu này. Bà C do nợ nần bức bách nên phải mang hai đứa con nhỏ về nhà mẹ đẻ. Trên thực tế, gia đình bị li tán.

Phương vị sao năm sinh của chủ nhân có khuyết thì là tướng hung. Gia đình ông C lại xây ao nên phải chịu hai tầng tai họa.

Trường hợp này, nếu muốn tránh tai họa thì phải sửa sang bỏ đi phân khuyết. Cái ao thì phải tháo hết nước đi, đào hết phân bê tông cốt thép lên, dùng đất lành lấp đầy. Như thế sẽ trở thành tướng tốt.

Tuyệt đối không được quên phân khuyết của kiến trúc và ao đầm đặc biệt là cấm kỵ đối với người làm kinh doanh.

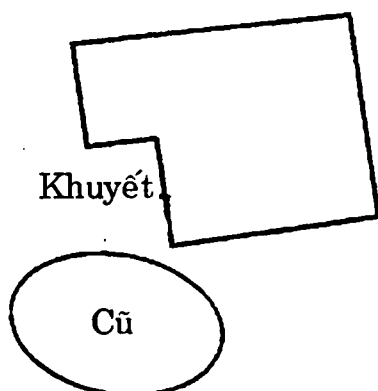

Cắm ký phân khuyết và ao dâm.

Thay đổi vị trí của nhà vệ sinh sẽ có những thay đổi lớn.

Gần nhà tôi có một cửa hàng thịt nướng, xét về cả chất thịt lẫn hương vị để khác biệt so với những cửa hàng xung quanh. Tôi cũng là khách quen ở đó.

Dù sản phẩm ngon hàng đầu, khách hàng luôn đông chật cứng, nhưng ông Định lại có những điều khổ não mà người ta không tưởng tượng được. Đó là vị trí chủ cửa hàng thay đổi liên tục, từ khi mở cửa hàng đến giờ đã thay đổi 6 - 7 lần.

Công việc phát đạt, lương bổng cũng không tồi, chính sách đối đãi có thể nói là đặc biệt. Vậy mà không hiểu vì sao không thể chọn được người làm chủ.

Ông Định nghe lời khuyên của tôi, liền sửa sang lại bên trong cửa hàng

Tướng nhà của cửa hàng cũ, nhà vệ sinh nằm ở gần trung tâm của căn phòng, nó trở thành tướng xấu dẫn đến tai họa. Phần trước đã nói nếu thiết kế nhà vệ sinh ở chính giữa ngôi nhà thì sẽ mang tai họa đến.

Làm việc gì cũng thế, nếu không biết vừa đúng mức

mà dừng lại thì dễ đi đến việc cực đoan. Hay kêu ca, nhu nhược, không quyết đoán thì không thể nào nắm bắt được cơ hội. Ngược lại, dù có kinh tích cực, nhưng lại quá nóng vội thì có lúc không có chỗ mà lùi bước. Mặc dù có học vấn trí tuệ, nhưng lại không thể phát huy hết được. Vì nguyên nhân đó mà không thể nào đạt được ước nguyện.

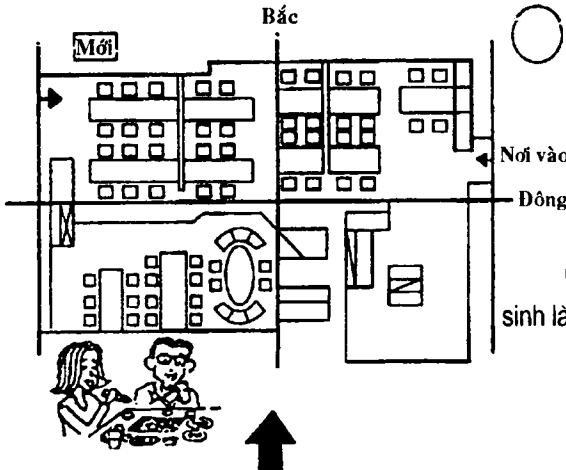

Cũ: Trung tâm có nhà vệ sinh là cấm kị trong tướng nhà.

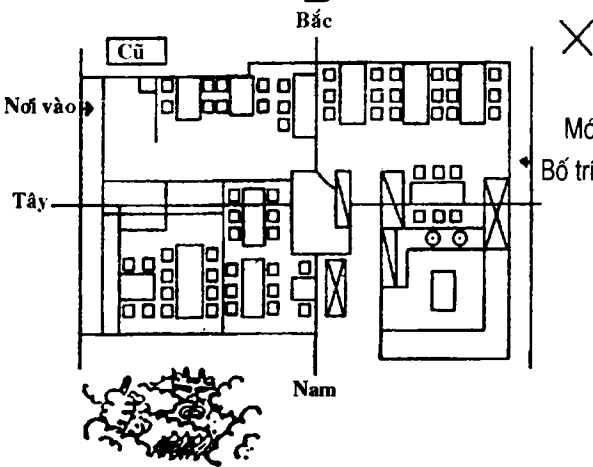

Mới: Tình hình của cửa hàng.
Bố trí nhà vệ sinh ở Đông Nam,
Tây Bắc là an toàn.

Tường hợp sửa sang lại cửa hàng

Ông Đinh sửa sang cửa hàng theo thiết kế của tôi, sau khi mở lại cửa hàng, không khí cao nhà, khách hàng còn đông hoan trước. Không lâu sau xuất hiện một người xuất chúng trong công việc làm chủ cửa hàng, công việc làm ăn có thể nói là toại nguyện.

Không bố trí cửa nhà trên đường trung tuyến (chính giữa), hay bốn góc

Gần đây do giá nhà đất tăng cao hoặc do quá cầu kì đến trang hoàng trong nhà mà cửa nhà thường không được coi trọng. Kiến trúc về cơ bản đã hoàn thành, nhưng cửa ra vào hoặc cửa sổ chưa hoàn thành đã chuyển vào ở thì dù tướng nhà có tốt như thế nào cũng khó có thể được vận tốt, thậm chí có thể có vận hung đến. Vì vậy, trước khi chuyển về ở, cửa chính và cửa sổ nhất định phải xây xong.

Còn về phiến trên đường chính giữa hoặc đường 4 góc có cửa thì tướng nhà sẽ như thế nào? Phương vị tốt của cửa là Đông, Đông Nam, Nam, Tây Bắc. Tướng xấu là Bắc, Đông Bắc, Tây Nam. Dù về cơ bản cửa nằm ở phương vị tốt, nhưng nếu nó lại nằm ở phương vị sao năm sinh 12 Chi hoặc Cửu tinh của chủ nhân ngôi nhà đó thì nó sẽ chuyển thành tướng xấu. Nếu nó lại còn nằm trên đường chính giữa, đường 4 góc thì sẽ gặp phải hai tầng tai họa.

Sau đây xin giới thiệu về cát hung các phương vị của cửa.

Cửa nằm ở phương Bắc (đường chính giữa): Xung phạm vào phương Bắc thân thánh. Nếu ở phương Bắc thiết kế cửa thì vận thế sẽ đi xuống. Đặc biệt nếu nhà đó có người sinh năm Tý thuộc Nhất bạch thổ tinh có sao năm sinh nằm ở đúng phương vị đó thì sẽ biến thành tướng đại hung.

Cửa nằm ở phương Đông Bắc (đường Quý môn - đường

4 góc) sự nghiệp thất bại, gặp phải những tổn thất lớn, quan hệ xã hội cũng sẽ xấu đi. Đặc biệt những người có sao năm sinh Bát bạch thổ tinh, mệnh vận sẽ chuyển nghịch, xấu đi. Trường hợp xây cửa ở phương Đông Bắc nếu để phân rộng mở hương Đông hoặc Đông Nam thì có thể tránh được tương đối các tai hoạ.

Cửa nằm ở phương Đông (đường chính giữa). Cửa phía Đông là tướng tốt, nhưng nếu có người sinh năm Mão, thuộc Tam bích mộc tinh có sao năm sinh ở phương vị đó thì sẽ biến thành tướng xấu. Cái gọi là những hiện tượng tốt lành là chỉ sức hành động thịnh vượng, được phát triển trong xã hội. Còn những hiện tượng xấu thì sẽ xuất hiện với những tác dụng ngược lại.

Cửa phương Đông Nam (đường 4 góc): được gọi là “cửa của Thìn Ty”, được coi là cửa có tướng tốt nhất mang phần vinh đến. Nhưng nếu chủ nhân sinh năm Thìn, năm Ty, thuộc Tứ lục mộc tinh thì sẽ biến thành tướng hung. Nhưng hiện tượng cát lành đó được mọi người xung quanh tin cậy, thần tiến địa vị, làm ăn phát đạt.

Cửa nằm ở phương Nam (đường chính giữa): một trong những tướng tốt của cửa. Nhưng nếu trong nhà có người sinh năm Ngọ thuộc Cử tử hỏa tinh thì sẽ là tướng hung. Cửa ở phương Nam, đối với người làm công việc kinh doanh hoặc theo những ngành phát triển cá nhân thì là tướng tốt. Còn những người là nhân viên văn phòng nhà nước thì sợ rằng cuộc sống sẽ không được đầy đủ, thoải mái lắm.

Cửa nằm ở phương Tây Nam (đường Quý môn - đường 4 góc): Phương này không nên là cửa. Những người sinh năm Mùi, năm Thân, thuộc Nhị hắc thổ tinh thì tai hoạ sẽ đến 2 - 3 lần. Những hiện tượng xấu là thói quen xa hoa

lãng phí, không thể nào vực lại được. Nếu chẳng may mở cửa ở phương này thì để phần đông hướng về Nam, Tây, Tây Bắc thì tai họa sẽ giảm đi, nhưng quý môn thì vẫn phải tránh.

Cửa nằm ở phương Tây (đường chính giữa): Cửa ở phương này thường là vừa có hung vừa có cát, những người sinh năm Dậu hoặc thuộc Thất xích kim tinh thì ngược lại sẽ trở thành tướng đại hung. Nhưng biểu hiện của hung là tiền bạc lưu động kịch liệt, có điểm báo sẽ phá sản. Phần đông mở cửa của đó nếu hướng vào hai phương vị Taya hoặc Tây Bắc thì sẽ áp chế được tai họa.

Cửa nằm ở phương Tây Bắc (đường 4 góc): thường là cửa hướng tốt nhưng nếu người sinh năm Tuất, năm Hợi, thuộc Lục bạch kim tinh thì sẽ biến thành tướng hung. Làm cửa ở phương vị đó, trong quan hệ xã hội sẽ được cấp trên hoặc người đi trước tin cậy. Phần đông mở cửa của hướng phương Tây hoặc Tây Bắc thì sẽ càng tốt.

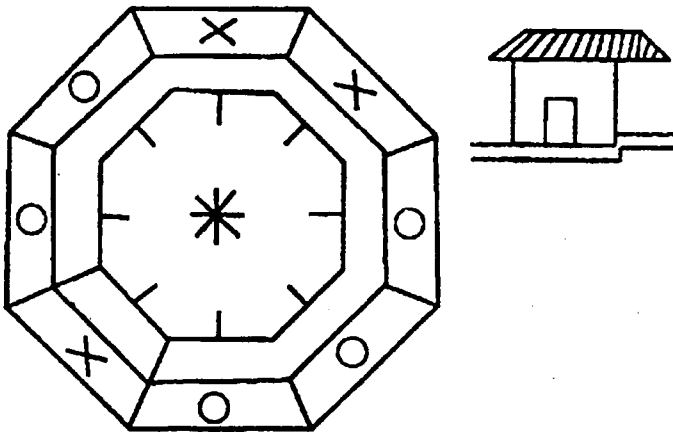

Cửa nằm trên đường chính giữa, đường 4 góc.

Cửa phòng khách chi phối sự thành công hay không.

Cửa phòng khách giống như mặt cửa ngôi nhà. Khi xây nhà phải hết sức coi trọng. Nói về tướng nhà thì cửa của phòng khách cũng là bộ phận phải thận trọng.

Đầu tiên cửa phòng khách tuyệt đối không được nằm trên 2 đường quý môn. Đường quý môn chạy qua trung tâm của phạm vi 45° Đông Bắc và 45° Tây Nam. Nếu bố trí cửa phòng khách ở đó thì sẽ là tướng hung. Đặc biệt là nếu phần mở cửa nằm trên đường quý môn Đông Bắc, mà chủ nhà đó là người thuộc Bát bạch thổ tinh, hoặc người sinh năm Sửu, năm Dậu thì tai họa sẽ tăng lên 2 - 3 lần.

Ngoài ra thiết kế của phòng khách có các chỗ ngoài đường quý môn cũng có lúc biến thành tướng xấu. Nếu cửa phòng khách nằm ở phương vị sao năm sinh 12 chi của chủ nhân ngôi nhà đó hoặc nằm ở phương vị sao năm sinh Cửu tinh thì cũng là tướng hung. Đặc biệt là phương vị sao năm sinh 12 chi càng không được.

Nếu cửa phòng khách nằm ở tướng xấu thì tai họa sẽ đến như thế nào?

Nếu có bất động sản cuối cùng sẽ đến mức bắt buộc phải bỏ đi. Nếu là nhân viên văn phòng nhà nước thì năng lực của mình không thể nào phát huy hết được, dù có thuận buồm xuôi gió thì đến cuối cùng cũng không được toại nguyện, tương lại mờ mịt.

Đã từng có một trường hợp như thế này xảy ra, xin giới thiệu để độc giả được biết:

Ông E là nhân viên kinh doanh của một công ty hàng đầu. Trong công ty lan truyền rằng sớm muộn gì ông ấy cũng được lên làm giám đốc. Bản thân ông ta cũng rất

chăm chỉ làm việc. Khi ông E lên làm trưởng phòng đã sửa sang lại nhà mình. Ông nghe nói bố trí của phòng khách ở Đông Nam là tướng tốt. Thế là chẳng do dự gì làm theo luôn như vậy. Chuyển vào nhà mới được 3 năm thì đồng nghiệp của ông E có người được lên làm giám đốc chi nhánh có người thì làm trưởng phòng kinh doanh của chi nhánh công ty, chỉ con mỗi ông E là tụt hậu ở lại.

Sau một thời gian rất đau khổ, ông E tìm đến hỏi chuyện tôi. Mở bản thiết kế ra xem thì thấy cửa phòng khách nằm ở đúng phương vị sao năm sinh 12 chi của ông E là phương Tỵ. Chỉ vô điểm này thôi thì cũng có mà góc đầu lên được.

Nói chung nếu cửa phòng khách nằm ở phương vị sao năm sinh của chủ nhân thì dễ trở nên chậm chạp, dễ xảy ra chuyện tranh cãi với người khác, hành vi trở nên xấu xa. Mất đi sự tin cậy của cấp dưới, vì thế thì làm việc không được thuận lợi.

Nghe nói sau khi ông E sửa sang lại cửa phòng khách, tình hình khó chịu trước kia đã ôn hòa đi rất nhiều. Khoảng nửa năm sau, ông E đã được thăng chức giám đốc chi nhánh.

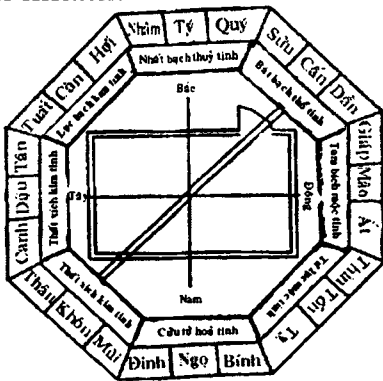

Vị trí của phòng khách nằm ở phương vị sao năm sinh của chủ nhân, trên đường Quý môn là tướng hung.

Phương vị của phòng khách không thể góc đầu lên được.

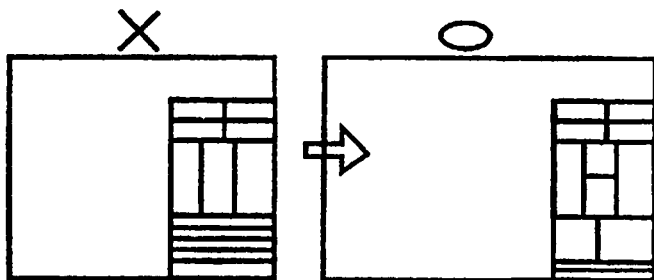

Sửa hành lang rộng thành 90cm thì sẽ không còn khuyết, còn tướng hung nữa.

Làm thế nào để sửa phần nhô ra do hành lang dẫn đến.

Hành lang khuyết trở ngại đến thành công của chủ nhân

Hành lang thường được coi là không quan trọng lắm, nhưng trong tướng nhà, hành lang lại là một bộ phận quan trọng chi phối địa vị xã hội, sự tin cậy của mọi người đối với chủ nhân.

Khi phán đoán cát, hung của hành lang, coi hành lang là một bộ phận của nhà ở, tùy vào “khuyết” hoặc “đột” (nhô ra và khuyết vào) mà khác nhau.

Trường hợp coi hành lang là phần kéo dài ra của ngôi nhà, chỉ giới hạn rộng trong khoảng (90cm), trường hợp này ngôi nhà bị chi phối bởi tướng nhà nhưng hành lang thì không có cát hung.

Khi xây hành lang, cái gọi là khuyết là chỉ trường hợp như thế nào vậy?

Hành lang từ 1,8m trở lên coi là khuyết, đó là tướng hung. Đặc biệt là nếu nhìn từ trung tâm của ngôi nhà hành lang nằm ở phương vị sao năm sinh 12 chi của chủ nhân thì tai họa càng thêm lớn.

Khó khăn lắm mới xây được ngôi nhà, xây xong chuyển vào ở thì niềm tin mất đi, việc thăng tiến bị đình trệ, mất lập trường, địa vị xã hội.

Có một đôi vợ chồng tìm đến tôi hỏi chuyện, tình hình như thế này: Anh chồng đó nghĩ mãi không ra, anh ta liên tục bị cấp dưới vượt qua, cuối cùng nghi ngờ rằng nguyên cố là do tướng nhà.

Hỏi thăm năm sinh của anh ta, được biết anh ta sinh năm 1915, năm Ất Mão. Hành lang khuyết sao năm sinh của anh ta dù là năm ất hay năm Mão thì cũng nằm ở đó chả trách mới gặp phải những chuyện xấu như vậy.

Tôi đề nghị anh ta thu nhỏ chiều rộng của hành lang xuống dưới 90cm. Sửa sang xong để nó trở thành một phần của ngôi nhà.

Đôi vợ chồng đó liền sửa sang lại hành lang, nghe nói không lâu sau anh chồng đã được thăng chức.

Còn trường hợp hành lang trở thành “đột” (nhô ra) cụ thể là chỉ tình hình như thế nào vậy? Chiều rộng phải từ 1,8m trở lên, đồng thời có lan can, có mái, có một trụ cột đỡ, đó chính là “đột”. Trường hợp này, dù có nằm ở phương vị nào cũng là tướng tốt. Nếu phương vị sao năm sinh của chủ nhân lại trùng lặp với phương vị của hành lang thì những biểu hiện tốt lành lại càng thêm mạnh. Địa vị xã hội, sự tin cậy đều tăng lên. Tự nhiên sẽ có vận cường. Tuy nhiên, đột là 1/3 độ dài một bên của kiến trúc trở lên nguyên lý đó là không thay đổi.

Với điều kiện sống hiện nay để xây hành lang trở thành dạng “đột” quả không dễ dàng gì. Vì vậy nếu bắt buộc phải xây hành lang thì xây hành lang rộng trong khoảng 90cm, thì cũng sẽ không sao cả.

Phương vị tốt lành của các ngành các nghề

Gọi là kinh doanh buôn bán, thực ra cũng có rất nhiều loại ngành nghề. Các ngành nghề khác nhau nên tướng cát cũng khác nhau. Vì vậy, nếu làm sai thì tướng cát sẽ biến thành tướng hung mất.

Sau đây xin giới thiệu phương vị tốt lành của các ngành nghề như sau:

Ngành ăn uống: nhà hàng, khách sạn, quán cà phê, quán rượu, cửa hàng ăn uống... quan trọng ở phương Bắc. Nếu dùng phương Bắc làm phòng khách thì sẽ tốt lành. Đông Nam mà có chỗ nhô ra thì công việc làm ăn được hưng vượng.

Những cửa hàng làm ăn dùng lửa như cửa hàng thịt quay, gà nước... nhà bếp ở Đông hoặc Nam thì tốt.

Cửa hàng thực phẩm: cửa hàng bán cá, cửa hàng bán buôn hàng hải sản... xây phòng khách ở Đông Nam, Đông, Nam, dùng tủ kệ để vào đường chính giữa, đường 4 góc là cát.

Cửa hàng thực phẩm chế biến: ở Nam, Đông Nam tạo phần nhô ra là cát. Tây Nam thì đặt tủ hàng, ghế cho khách ngồi là được. Cửa ra vào tốt nhất thiết kế ở Đông Nam. Đông, Nam.

Ngành buôn bán hoa quả tươi: Để các thứ hàng tươi sống ở phương Bắc, Nam thì việc làm ăn sẽ phát đạt. Cửa thiết kế ở Đông, Đông Nam, Nam, Tây Bắc là tốt.

Cửa hàng bánh ga tô, bánh ngọt kiểu phương Tây. Thiết kế cửa ở Đông Nam, Đông, Nam là tốt. Nhưng cửa đóng mở không được nằm trên đường chính giữa, đường 4 góc. Còn công ty, văn phòng, các kiến trúc của công ty kệo nếu Đông Nam và Nam có nhô ra là tướng tốt. Còn xưởng sản xuất thì để hoả khí ở phương Nam.

Ngành gia dụng: Cửa hàng bán đồ gia dụng, công xưởng nghề mộc làm phần nhô ra ở Đông Nam và Tây Bắc là tốt. nếu Tây Nam và Tây có cửa ra vào thì phải lấy tủ hàng chặn lại.

Ngành máy móc điện: Ngành máy móc, thủy điện, xây cửa phòng khách ở hướng Nam, Đông Nam là tốt. Nhưng nếu cửa đóng mở dùng để ra vào mà nằm trên đường chính giữa, đường 4 góc thì đại hung. Nói chung, thiết kế cửa phòng khác ở Đông, ở phương Nam tạo ra phần nhô ra, ở Tây Bắc hoặc Đông Nam tạo thêm một phần nhô ra nữa là tướng đại cát.

Cửa hàng đồng hồ, vàng bạc. Tạo phần nhô ra ở bất cứ chỗ nào ở phương Đông, Bắc, Tây Bắc, nếu diện tích rộng thì tạo phần nhỏ ra ở hai phương vị. Còn nếu cửa hàng nhỏ thì tạo phần nhô ra ở một phương vị. Cửa ra vào nếu ở Đông, Đông Nam, Nam thì là tướng đại cát. Ở phương Tây cũng là tướng tốt. Ngành nghề này nhất định phải chọn góc Đông Nam ở đường đi qua ở hai phương vị Đông và Nam.

Ngành chụp ảnh: Nếu là cửa hàng bán máy ảnh nếu ở 4 góc phương vị Nam, Đông, Đông Nam, Tây có cửa là tốt. Nếu là tiệm chụp ảnh thì tủ hàng đặt ở phương Tây Bắc, Đông Nam nhìn từ trung tâm của cửa hàng thì việc kinh doanh sẽ được ổn định.

Ngành thuốc, dược phẩm: Cửa hàng bán thuốc nếu cửa ra vào ở Đông Nam, Đông, Nam thì tốt, nhưng phải tránh đường chính giữa, đường 4 góc. Trường hợp là công ty bào chế thuốc, nếu ở phương Tây Bắc có nhô ra, cửa phòng khác ở Đông, Đông Nam, Nam thì tốt.

Ngành hóa mỹ phẩm: Trong 3 phương vị Bắc, Đông

Nam, Đông có 2 phương vị có nhô ra là cát. Nếu là cửa hàng hoặc công ty quy mô lớn thì tốt nhất cả 3 phương vị đều có nhô ra.

Cửa hàng bách hóa, hàng tạp phẩm: để tủ hàng ở Tây Bắc, Đông Nam, Nam, Bắc phương vị nào cũng được.

Cửa hàng quần áo: cửa ở Đông Nam là đại cát, tiếp theo đó là Đông, Tây Nam, Bắc.

Cửa hàng hoa, đồ mỹ nghệ: cửa hàng hoa thiết kế cửa ở phương Đông. Đông Nam, Nam là tốt. Nếu bất đắc dĩ thiết kế ở phương Tây Bắc cũng được, nhưng không được nằm trên đường 4 góc, đó là cấm kỵ. Cửa hàng mỹ nghệ, lưu niệm cũng vậy, nếu thiết kế cửa ở Đông, Đông Nam, Nam là cát. Thêm nữa nếu cửa hàng nằm trong mảnh đất ở thì nhìn từ trung tâm mảnh đất, thứ tự lần lượt là Bắc, Đông Nam, Đông là cát.

Trên đây đã giới thiệu về tướng tốt liên quan đến các ngành kinh doanh, những người chuẩn bị mở cửa hàng hãy tham khảo.

Bí quyết tướng nhà để doanh nghiệp phát triển là ở đây.

Ông bà Trương ở huyện Y là kiến trúc sư. Thông thường thì trường hợp cả hai vợ chồng đều là kiến trúc sư có thể nói là rất hiếm gặp.

Ông Trương ngoài việc kinh doanh bản vẽ thiết kế kiến trúc, còn kinh doanh một công ty bất động sản xây nhà để bán. Ông ta có một quan niệm sống như thế này, đó là công việc phải thoải mái, nhịp nhàng, có thể vì nguyên cố này mà ông ta rất có khả năng nắm bắt cơ hội.

Tuy nhiên trước đây ông ta không phải là người có

cuộc sống như vậy. Nói thẳng ra đó chỉ là công lao của tướng nhà. Mặc dù ông Trương là kiến trúc sư nhưng về tướng nhà thì ông ta thì ông ta hoàn toàn là người ngoại đạo. Vì vậy khi ông ta chuẩn bị xây nhà của mình, vì muốn nhà của mình xây được tướng tốt nên đã nhờ tôi thiết kế.

Những cơ hội trời cho đối với mọi người là như nhau, nhưng có biết nắm bắt cơ hội hay không chính là điều chi phối rất lớn đến hạnh phúc hay không. Đương nhiên để nắm bắt được cơ hội yêu cầu phải có dũng khí, có khả năng phát hiện và sáng tạo.

Kiến trúc sư uỷ thác cho kiến trúc sư thiết kế nhà mình, thoạt nhìn thì dường như mâu thuẫn, nhưng từ đó cũng có thể thấy ông Trương rất cố gắng tận dụng cơ hội.

Thế là tôi thiết kế cho ông ta một tướng nhà sự nghiệp thành công, cuộc sống có ý nghĩa, tài năng được người đời công nhận.

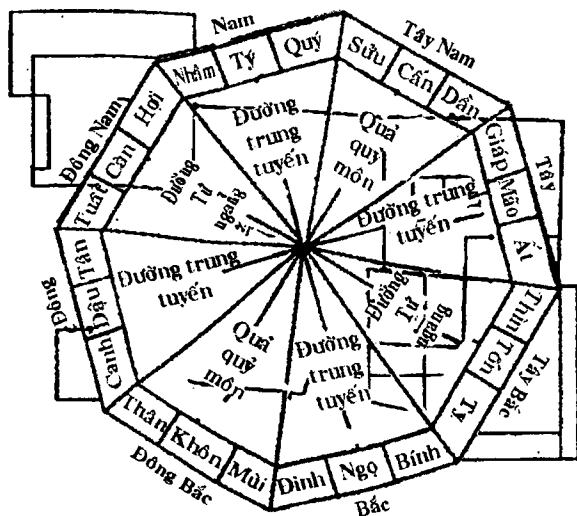

Tướng nhà để doanh nghiệp phát triển.

Đầu tiên, để đạt được tướng cát lành, tôi khuyên dùng kiểu kiến trúc mái bằng, kiểu nhà náy do các phòng đều gần với mặt đất nên có thể tiếp thụ được một lượng lớn nguồn năng lượng đến từ đất. Nhờ thế khả năng suy nghĩ, khả năng lao động đều nâng cao, đó là tướng nhà tốt cho tài sản.

Tiếp theo, thiết kế của phòng khách nằm ở phương Đông Nam ở hai phương hướng mặt Bắc và mặt Tây của phương Tây Bắc tạo phần nhô ra, đó gọi là nhô ra liên tiếp. Cửa nằm ở phương Đông Nam, hướng Nam, đó là hướng tốt nhất rồi.

Từ khi tôi xem tướng xây nhà cho đến nay, công việc của ông Trương luôn phát triển. Trong sinh hoạt dùng các thưởng thức của hướng nhà, xem xét đến tướng nhà, địa lý, khi bán nhà ở, đương nhiên được mọi người đánh giá cao, cứ xây xong là bán hết ngay.

Nói đến tướng nhà, một số người cho rằng đó là mê tín, không thể tin tưởng được. Mặc dù nói rằng con người ta là bình đẳng nhưng nếu không có ý thức thì không thể nào nắm bắt được cơ hội, để cơ hội tuột khỏi tay vô ích.

Phải biết tướng nhà, đó là nguyên lý của tự nhiên, không thể nào coi thường nó được.

Nếu là tướng nhà này, người làm nhân viên văn phòng nhà nước có thể phát triển được.

Đối với người làm văn phòng nhà nước, xây nhà đúng là một việc lớn trong đời. Chính vì là việc lớn nên gần đây những người chú trọng đến tướng nhà ngày càng tăng lên. Khi nhà xây xong rồi nếu là tướng hung, muốn sửa sang không phải là dễ dàng gì. Vì vậy ngay từ lúc vẽ thiết kế phải đối chiếu xem xét cẩn thận.

Thường thì người ta chỉ lưu ý những chỗ là tương hung, nhưng tích cực để xây thành tương tốt lành cũng là rất quan trọng.

Khi người làm nhân viên văn phòng xây nhà, có vài điểm phải lưu ý, xin giới thiệu qua như sau:

Đầu tiên phương vị cần phải lưu ý là phương Bắc và Nam, phương Bắc và Nam nếu có nhà vệ sinh, bể phốt, nhà để xe, bàn chế biến, hoả khí của bếp và nhà tắm là tương hung vì thế tuyệt đối không được có những thứ này ở hai phương Bắc và Nam. Vậy phương Bắc và Nam bố trí như thế nào thì được? Phương Bắc sắp xếp phòng đọc sách, phòng tiếp khách, phòng ăn...Phương Nam bố trí phòng nghỉ ngơi, phòng ngủ...thì không còn là tương xấu nữa.

Phương Đông có ý nghĩa phát triển và phồn vinh, thêm nữa phương Bắc lại có tác dụng khiến đầu óc nhanh nhạy, tỉnh táo vì vậy không được để cho những thứ không sạch làm ô nhiễm. Có thể sắp xếp ở phương Đông phòng nghỉ, phòng ăn, phòng ngủ, phòng đọc sách...Nếu có thể, tạo ra phần nhô ra của kiến trúc ở phương vị này thì sẽ biến thành tương đại cát.

Ông K làm trưởng phòng kinh doanh của một công ty xây dựng. Năm ngoái do nhà ở cũ nát nên ông quyết định xây lại, đã tìm đến tôi nhờ thiết kế. Ông K bảo với tôi: Chỉ cần mọi người trong nhà được mạnh khoẻ là được, ngoài ra nếu còn có thể được nói yêu cầu thì vị trí trong công ty nếu được thăng tiến thì ông sẽ vui mừng lắm.

Ông cố gắng thiết kế để thoả mãn hy vọng của ông K.

Đầu tiên, điều tra sao năm sinh của mọi người trong nhà để tránh xây nhà vệ sinh, bể phốt, nhà bếp... ở các

phương vị đó. Tiếp theo ở hai phương Nam và Bắc tạo phần nhô ra của ngôi nhà để ông K được thăng tiến ở công ty. Phần nhô ra ở phương Nam cho thấy sẽ phát triển được khách hàng, thăng tiến... ở phương Bắc tạo phần nhô ra thì có thể có được cấp dưới xuất sắc.

Khi ngôi nhà hoàn thành, ông K chuyển vào ở được khoảng 6 tháng thì đã được thăng chức từ trưởng phòng kinh doanh lên làm trưởng bộ phận kinh doanh của công ty ở khu vực phía Nam.

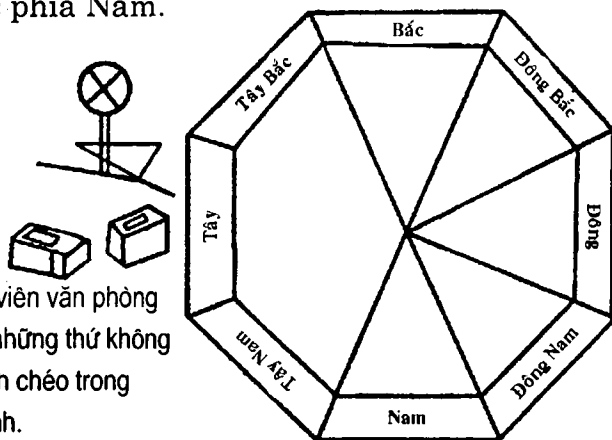

Người làm nhân viên văn phòng không được có những thứ không sạch ở phần gạch chéo trong kiến trúc nhà mình.

Chú ý phương Bắc, Đông, Nam

Tướng nhà bị kẻ trộm dòm ngó

Có một số ngôi nhà rất dễ bị kẻ trộm dòm ngó, vợ vết thường xuyên bị tổn thất. Trong những lần tôi tư vấn trước đây, những trường hợp như thế này quả là không ít. Nhà ông S chính là một ví dụ. Cả nhà đi du lịch, lúc về thấy nhà mình bị nhòm ngó. Nửa đêm thì kẻ trộm đột nhập, lúc ông S tỉnh dậy đi vệ sinh thì đúng lúc giáp mặt với kẻ trộm.

Ông S cho biết, nhà ông S có thể nói là đã hết sức thận

trọng rồi, khoá 2 - 3 lần khoá, cứ tưởng rằng đã làm một thể chế phòng bị đảm bảo 100% thế mà vẫn bị phá hết.

Có một năm mùa hè, cả nhà ông S đi du lịch, lúc về nhà, từ tủ lạnh đến tivi, đồ trang sức đắt tiền của vợ, những bức tranh sơn dầu treo trên tường... tất cả đều mất sạch.

Giống như nhà ông S, có một số ngôi nhà dù có lắp đặt hệ thống khoá cẩn thận, kiên cố đến đâu nhưng vẫn bị kẻ trộm ăn trộm hết. Ngược lại có một số ngôi nhà dù có quên khoá cửa thường xuyên không có người trong nhà nhưng vẫn chưa bao giờ bị kẻ trộm dòm ngó.

Sự khác biệt có thể nói là vấn đề của tướng nhà.

Người ta nói rằng dù có lắp đặt khoá kiên cố đến đâu nhưng nếu kẻ trộm cố ý đột nhập thì chẳng có ngôi nhà nào là không vào được cả. Như thế có nghĩa là thay cho việc dựa vào khoá cửa, hãy chú trọng đến tướng nhà còn hơn.

Trong tướng nhà đúng là có những ngôi nhà dễ bị kẻ trộm dòm ngó. Vậy ngôi nhà đó cụ thể như thế nào?

Đầu tiên cửa phòng khách nằm trên Biểu quý môn Đông Bắc hoặc Quả quý môn Tây Nam. Nếu cửa ra vào nằm ở phương vị này thì dễ bị kẻ trộm dòm ngó. Ví dụ Đông Bắc có cửa phòng khách, Tây Nam có phần mở cửa rộng rãi thì đó là Biểu quý môn tột nhất. Quả quý môn là nơi nguồn năng lượng phủ bại xâm nhập và thải ra, nếu phương vị đó bị xung phạm thì tai hoạ sẽ xâm nhập vào từ đó, sau đó đi ra.

Ngoài ra, phương vị sao năm sinh 12 chi của chủ nhà nếu có cửa phòng khách cũng là tướng hung. Ví dụ như chủ nhà sinh năm Tuất, mà cửa phòng khách lại nằm ở phương vị Tuất ở Tây Bắc thì chính là tướng hung đó.

Tình hình đó không chỉ bị kẻ trộm dòm ngó mà thậm chí còn bị thất bại ngoài xã hội, tài sản bị tổn thất.

Cách bố trí cửa phòng khách tương đối an toàn là ở các phương Nam, Đông, Đông Nam, Tây Bắc ngoài phương vị sao năm sinh 12 chi của chủ nhân. Nhưng cũng không được bố trí trên đường chính giữa, đường 4 góc. Phương Đông là Giáp, Ất, Đông Nam là Thìn, Ty, Nam là Bính, Đinh, Tây Bắc là Tuất, Hợi, như thế có thể tránh được tai họa.

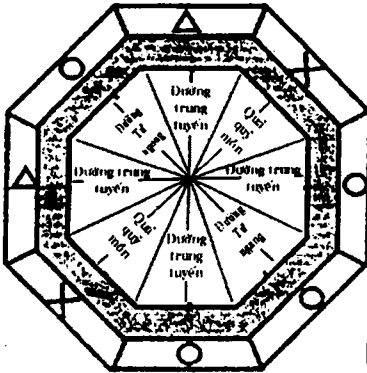

Ngoài ra, phương vị sao năm sinh 12 chi của chủ nhân cũng không được bố trí cửa phòng khách.

Phương vị cát hung của cửa phòng khách

Tướng nhà mà danh tiếng bị tổn hại

Một người vốn rất bình thường, thế mà qua một đêm bỗng chốc biến thành tiêu điểm bàn luận của mọi người, cuộc sống riêng tư bị soi mói, danh tiếng bị tổn hại nghiêm trọng.

Ngoài ra cũng có trường hợp như thế này, một người vốn trong sạch chẳng làm chuyện gì sai trái bỗng nhiên bị oan, bị xã hội đàm tiếu.

Giống như tai họa vô cớ từ trên trời rơi xuống giữa ban ngày, thường là danh dự sẽ bị tổn hại, đó thường là do tướng nhà là tướng hung, phía Nam và Đông Nam có khuyết.

Đặc biệt là phương Nam, nếu là tướng tốt thì nó thể hiện rất rõ ràng. Nhưng nếu là tướng xấu thì cũng thể hiện rất kịch liệt, vì thế phải lưu ý cẩn thận. Một chuyện nhỏ vặt vãnh có thể trở thành tranh chấp. Vì thế để tránh tạo thành tướng hung, phải sắp xếp cho an toàn, không trở ngại. Đó có thể gọi là bí quyết.

Thêm nữa, phía Nam có ao hồ hoặc bể phốt cũng có thể có tai họa đến. Nếu cửa phòng khách ở phương Nam, kê bên là nhà vệ sinh cùng là tướng hung. Cũng phải nhắc luôn là phía dưới kiến trúc có rãnh nước bản chảy qua cũng không tốt.

Thường thấy là để cống nước thải chôn dưới nền nhà phía trên dùng xi măng cốt thép phủ kín toàn bộ. Như thế sẽ biến thành 2 tầng tướng hung. Dùng xi măng cốt thép phủ kín toàn bộ mặt đất, có người cho rằng như thế khí ẩm sẽ không ngấm được lên, thế là tốt. Đúng là đã sai lại càng sai hơn. Tại sao vậy? Bởi vì nguồn năng lượng đến từ đất bị áp chế, không chỉ danh dự mà ngay cả sức khỏe cũng bị tổn hại.

Tôi có quen một vị quan chức, mấy năm trước đã sửa sang xây lại toàn bộ nhà cửa. Ông ấy là một quan chức của thành phố rất năng động. Một hôm, một tờ báo chính luận có đăng một lời đồn về ông ấy. Tiếng đồn để ra tiếng đồn, thế là danh tiếng của ông ấy ở địa phương bị giảm sút nghiêm trọng.

Kết quả, lời đồn chẳng có căn cứ gì, nhưng danh tiếng của ông ta đã bị tổn hại nghiêm trọng rồi.

Tôi xem xét nhà ông ấy, hóa ra phương Nam có ao, Đông Nam là phần khuyết, đúng là không tốt. Nếu không lấp cái ao đi hoặc tháo cạn nước, sửa phần khuyết ở Đông Nam thì không thể chuyển thành tướng tốt được.

Tôi khuyên ông ta như vậy, ông ta liền bắt tay vào sửa sang. Sau đó, lời đồn dấy xuống. Hiện nay ông ấy đã là một quan chức được nhân dân tin cậy, trong xã hội rất nể nọt.

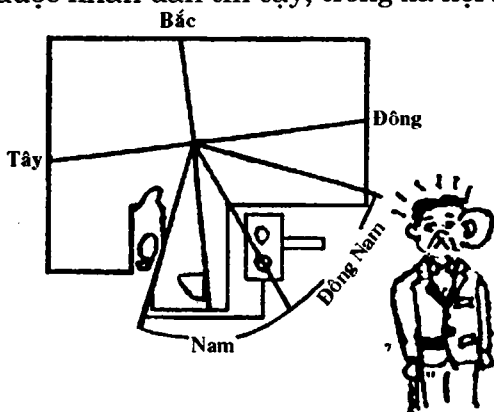

Phần khuyết ở Nam, Đông Nam phải lưu ý.

Tướng nhà không thể thăng tiến được

Ông E là giám đốc bộ phận kinh doanh của công ty điện gia dụng nổi tiếng 5 năm trước, bỗng nhiên ông ta bị phái đi làm ở một nơi xa xôi. Trước đây ở công ty ông E là một nhân viên chủ chốt và được cho rằng có khả năng thăng tiến làm giám đốc điều hành. Thế mà bỗng nhiên lại bị điều về nơi xa xôi hẻo lánh. Nguyên nhân là do lỗi của cấp dưới của ông E gây nên. Khi ký kết hợp đồng bán một lượng lớn sản phẩm ra nước ngoài đã mắc vào một sai lầm khó có thể dung tha được, chuyện đó gây tổn thất lớn cho công ty.

Vấn đề là do cấp dưới trực thuộc ông E lãnh đạo gây ra, ông E không thể nào chịu trách nhiệm một mình được. Bối cảnh là ông E bản thân là nhân viên chủ chốt, thăng tiến nhanh hơn nhiều so với các đồng nghiệp khác ở công

ty. Cây to thì đón gió nhiều, ông bị rất nhiều người ghen ghét, đố kỵ, họ đã dùng cơ hội tốt đó để đánh vào lưng ông.

Khoảng 3 năm trước, từ một người bạn của ông E cũng là bạn của tôi được biết chuyện trên, thế là tôi đã đến xem nhà ông E.

Nhà ông E nằm trong một khu nhà ở yên tĩnh, đầu tiên, nhìn từ bên ngoài, phương Đông có khuyết. Ông E sinh năm 1939, là năm Mão, phần khuyết đó vừa đúng nằm trong phương vị sao năm sinh của ông ấy. Nguyên nhân khiến ông E không thể nào thăng tiến được, thậm chí bị xuống chức, được nhìn nhận là do ảnh hưởng của tướng nhà. Điều này không còn nghi ngờ gì nữa. Vậy tướng nhà đó như thế nào vậy?

Vấn đề lớn nhất là trường hợp phương vị sao năm sinh 12 chi hoặc phương vị sao năm sinh trong Cửu tinh của chủ nhân hoặc người con trai lớn trong gia đình mà có khuyết, đó là tướng hung.

Tiếp theo, phương vị sao năm sinh 12 chi không được có của phòng khách. Ví dụ trường hợp người sinh năm Tý, nếu cửa phòng khách nằm trên đường chính giữa ở phương Bắc thì càng biến thành tướng hung. Nghiêm trọng hơn, ngoài phương vị sao năm sinh, phương Tây và Nam có khuyết thì tai họa sẽ tăng lên 2 - 3 lần.

Ví dụ người sinh năm Mão, phương vị sao năm sinh 12 chi của mình là phương Đông có khuyết, đồng thời trong Tây hoặc Nam có khuyết thì hy vọng thăng tiến có thể nói là rất mờ mịt.

Nếu phía Nam có ao thì trong công việc thường xảy ra chuyện rắc rối, quan hệ với cấp trên và cấp dưới hoặc quan

hệ với khách hàng hỗn loạn, vì vậy dễ rơi vào tình trạng thần kinh suy nhược hoặc mắc chứng trầm uất.

Còn trường hợp ông E nói ở trên, sau khi sửa sang phần khuyết lớn ở phía Đông được khoảng nửa năm, ông E lại được điều về tổng công ty, hiện nay rất tích cực trên chức vị giám đốc.

Nói chung, để tránh được tai họa, điều kiện đầu tiên là sửa sang phần khuyết ở phương vị sao năm sinh, khi chuyển dời, dù có gần đến mấy cũng phải di chuyển sang phương hướng khác. Trong tướng nhà, phương vị là để chỉ phạm vi phán đoán từ trung tâm của ngôi nhà hoặc mảnh đất. Khi người ta dời xa chỗ ở như đi công tác thường xuyên chẳng hạn thì cát hung của nó cũng thay đổi.

Những chuyến công tác bình thường đi về trong ngày, hoặc đi du lịch thì vài ngày cũng về nhà, như thế không cần phải để tâm lắm. Nhưng chuyển chỗ ở lại khác, chuyển chỗ ở đến một nơi khác, có thể nói giống như sự thay đổi của linh hồn, cần phải hết sức cẩn thận, thận trọng. Sách này trình bày về phương vị của tướng nhà những phương vị di động khi chuyển dời thì cũng không thể coi nhẹ được. Tướng nhà là "tĩnh", chuyển đổi là "động", giống như 2 bánh xe của một chiếc xe, không thể thiếu một chiếc nào được.

Dưới đây là một chuyện thật người thật. Ông K ngày 8/5/1983 chuyển từ huyện Đào Viên đến phía Đông Bắc của thành phố Đài Bắc. Ông đã nhờ chuyên gia xem tướng nhà giúp, nhưng sau khi chuyển vào nhà mới, cả nhà lớn nhỏ đều sinh bệnh, thậm chí đã nghi ngờ tướng nhà. Nhưng tướng nhà không xấu chút nào, chỉ là ngày tháng năm chuyển nhà phương vị hung. Ông K đã quá coi trọng

tướng nhà, ngược lại lại lơ là thời gian chuyển. Tướng hung của nhà ở sẽ xuất hiện từ khoảng 6 tháng đến 2 năm sau, nhưng hiện tượng của phương vị hung lại khác nhau tùy từng người, tuy nhiên thường là nó vẫn đến nhanh hơn so với tướng nhà. Tướng nhà và phương vị chuyển quan trọng như nhau, khi di chuyển phải sử dụng "Bảng cát hung phương vị di chuyển" ở chương dưới đây.

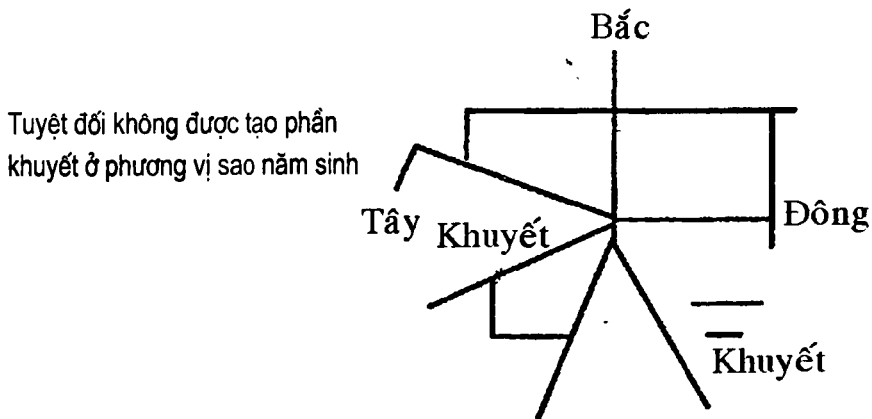

Khuyết là cấm kỵ tuyệt đối

Chương 17

BẢNG CÁT HUNG PHƯƠNG VỊ DI CHUYỂN

⊙ Phương vị đại cát

× Phương vị đại hung

○ Phương vị cát

△ Phương vị hung

Đông Bắc	Bắc	Tây Bắc	Tây	Tây Nam	Nam	Đông Nam	Đông	Phương vị Ngày /tháng
○	○	△	△	×	△	△	△	4/2 - 5/3
△	△	○		○	○	×	×	4/2 - 5/3
△	×	○	○	△	×	△	△	6/3 - 4/4
○	○	△	△	○	△	○	×	5/4 - 5/5
△	○	⊙	×	×	⊙	○	○	6/5 - 5/6
×	△	△	×	△	△	△	×	6/6 - 6/7
△	×	×	○	○	△	△	○	7/7 - 7/8
⊙	×	×	○	△	○	×	⊙	8/8 - 7/9
⊙	○	×	⊙	△	△	×	△	8/9 - 7/10
△	○	○	×	△	○	○	△	8/10 - 7/11
×	○	⊙	△	△	△	×	△	8/11 - 6/12
×	△	△	△	×	×	⊙	△	7/12 - 5/1
△	△	×	×	△	×	○	×	6/1 - 3/2

PHẦN 5

PHONG THUY THƯƠNG NGHIỆP

Chương 18

PHONG THUY CỦA CỬA HÀNG

1. Những nghi kị khi chọn địa điểm làm việc của cửa hàng

Nguyên tắc chọn địa điểm của phong thủy dương trạch chủ yếu là xem xét đến mối quan hệ giữa nhà ở và môi trường. Thông qua việc lựa chọn một môi trường tốt sẽ cho người ta có được một không gian sinh tồn thích ứng. Việc lựa chọn cửa hàng của những người làm kinh doanh, ngoài việc phải xem xét đến mối quan hệ giữa con người với môi trường, còn phải xem xét đến môi trường làm ăn, kinh doanh của cửa hàng.

Lựa chọn địa điểm để kinh doanh dân gian thường gọi là “chọn đầu mối”. Đầu mối có vị trí tốt hay xấu sẽ ảnh hưởng rất lớn đến việc kinh doanh như thế nào. Vì vậy việc lựa chọn vị trí của cửa hàng là hết sức quan trọng với người làm kinh doanh. Khi lựa chọn địa chỉ của cửa hàng, cần phải tham khảo những kiến nghị sau:

a. Chọn nơi phân hoa tránh nơi hẻo lánh xa xôi

Trong các thành phố, thị trấn, nơi mọi người qua lại, tụ tập đông đảo chính là nơi phân hoa

Theo cách nói của phong thủy, có người chính là có sinh khí. Người càng đông thì sinh khí càng nhiều, sinh khí có thể giúp việc làm ăn phát triển thịnh vượng

Xét từ góc độ kinh tế học thì nơi phân hoa trong thị trấn chính là nơi việc giao dịch hàng hoá diễn ra sôi động, đầy đặc nhất. Mọi người tụ tập đến, phần nhiều là để mua hàng.

Chọn nơi phân hoa của thị trấn làm nơi khai nghiệp của cửa hàng sẽ có thể giúp cho hàng hoá của mình chủ động mời đón khách có tác dụng thúc đẩy việc buôn bán, làm cho việc làm ăn trở lên phát đạt

Ngược lại, nếu mở cửa hàng ở đoạn đường xa xôi hẻo lánh thì cũng giống như trốn tránh khách hàng. Cửa hàng khai trương kinh doanh nhưng khách hàng lại ít khi ghé qua, sẽ khiến cho cửa hàng trở lên yên tĩnh lạnh lẽo. Theo cách nói của Phong thủy, người đại diện cho sinh khí, không có người đến thăm cửa hàng thì cửa hàng sẽ thiếu đi sinh khí. Sinh khí ít thì âm khí có thể sinh ra. Việc làm ăn của cửa hàng không tốt và tiêu điều, đó là do âm khí quá thịnh. Một cửa hàng mà âm khí quá thịnh không những có thể làm cho kinh doanh lỗ vốn, nghiêm trọng còn có thể làm tổn thương nguyên khí của chủ cửa hàng, dẫn đến phá sản.

b. Chọn nơi rộng rãi tránh nơi nhỏ hẹp

Trong phong thủy, khi lựa chọn vị trí của nhà, yêu cầu trước nhà phải rộng rãi để tiếp nạp sinh khí tám phương. Nó cũng phù hợp với việc kinh doanh yêu cầu rộng rãi để thu nạp khách bốn phương.

Theo nguyên tắc này, khi chọn địa chỉ của cửa hàng cũng cần phải xem xét phía trước cửa hàng rộng rãi, thông thoáng

yêu cầu không được có bất cứ vật gì ngăn trở, ví dụ như tường cột điện, biển quảng cáo và cây quá to che tầm mắt

Phía trước của cửa hàng rộng rãi có thể khiến cho cửa hàng hướng đến bốn phương, không chỉ mở rộng tầm mắt của cửa hàng mà còn tiện cho những khách hàng và người đi đường ở hơi xa một chút cũng có thể nhìn thấy cửa hàng, như thế cũng sẽ có lợi cho việc truyền bá thông tin về hàng hoá mà cửa hàng kinh doanh đi bốn phương truyền đến khách hàng, người qua đường. Phong thuỷ gọi sự truyền bá thông tin này là sự lưu động của khí. Có sự lưu động của khí thì có thể phát triển mạnh mẽ được. Từ góc độ kinh doanh khách hàng và người qua đường thu nhận được thông tin về sản phẩm của cửa hàng sẽ có thể đến để chọn mua.

c. Chọn hướng Nam tránh hướng Đông Bắc

Phong thuỷ khi lựa chọn địa điểm của Dương trạch luôn chọn toạ Bắc hướng Nam, mục đích là để tránh ánh nắng chói chang mùa hè và gió lạnh mùa đông. Lựa chọn địa chỉ kinh doanh cũng cần phải chú ý để tránh nắng nóng và gió lạnh. Vì thế tốt nhất là cũng chọn toạ độ Bắc hướng Nam

Cửa hàng với tác dụng là để kinh doanh, khi tiến hành hoạt động kinh doanh cần phải mở rộng toàn bộ cửa. Nếu cửa của cửa hàng mở hướng Đông Tây thì vào mùa hè, ánh sáng mặt trời có thể thông qua cửa chiếu thẳng vào trong cửa hàng suốt từ sáng sớm đến chiều tối. Ánh nắng mùa hè gay gắt chói chang. Phong thuỷ coi nó là sát khí. Luồng sát khí này không có lợi cho hoạt động kinh doanh của cửa hàng.

Nếu là bất đắc dĩ, cửa hàng bắt buộc phải chọn ở chỗ

hướng Đông Tây hoặc hướng Bắc thì phải tìm cách hạn chế sát khí mà mùa đông và mùa hè mang đến. Vào mùa hè dùng ô che nắng, treo rèm che nắng ở trước cửa hàng để tránh ánh nắng gắt chiếu thẳng vào còn mùa đông thì lại phải treo rèm ở cửa giữ ấm cho cửa hàng, ở bên trong lắp đặt máy điều hoà nhiệt độ trong cửa hàng tăng lên, tạo ra một môi trường thích hợp để tiến hành hoạt động kinh doanh hàng hoá bình thường

d. Mặt đất phải sạch sẽ trong lành

Khi lựa chọn địa điểm, phong thuỷ yêu cầu đất chọn phải sạch sẽ, trong lành. Nhìn từ góc độ kiến trúc học hiện đại, khi chọn vị trí nhà phải quan sát bề mặt của mảnh đất có sạch sẽ trong lành không. Chọn như thế chủ yếu là để khi ở cơ thể đảm bảo mặt đất khô ráo, dễ thoát nước. Mặt đất chọn dùng để xây nhà mà không tốt, có thể bị thấp trũng, đá núi lởm chởm, cỏ mọc rậm rạp hoặc là bốc ra mùi khó chịu... tất cả đều có thể sinh ra một số vấn đề sau khi xây nhà xong, có thể là nhà bị ngấm nước, không thoát được nước, mặt đất không lành... khiến cho người ta khi ở trong nhà tâm lý không được thoải mái. Nếu như thật sự buộc phải dùng mảnh đất như thế thì phải bồi đất cao lên và làm sạch, loại bỏ những thứ bản triệt để. Sau khi xây xong nhà tốt nhất dùng các vật liệu xây dựng như gạch, gỗ để sửa chữa nền nhà, đạt được yêu cầu mặt đất sạch sẽ, trong lành.

e. Tránh nằm ở chỗ giao đường chữ T hoặc chữ Y:

Phong thuỷ cho rằng nhà ở chọn ở chỗ giao đường hình chữ T hoặc chữ Y có thể khiến cho ngôi nhà bị xung kích bởi sát khí đến từ đường lớn. Loại xung kích này có thể làm ảnh hưởng đến người trong nhà, làm cho người ta luôn

sợ hãi, bồn chồn, phiền muộn vì vậy mang lại bệnh tật hung ác.

Nguyên tắc lựa chọn vị trí này của phong thủy, đạo lý của nó chính là ở chỗ tính toán đến ảnh hưởng của từng người, tiếng xe, tiếng còi trên đường lớn đối với kiến trúc. Người sống làm việc trong những ngôi nhà bị ảnh hưởng bởi tiếng ồn nghiêm trọng này sẽ thường xuyên bị kích thích bởi tiếng ồn lớn, thần kinh não sẽ trở lên hết sức yếu ớt, dẫn đến làm việc và học tập thần kinh không tập trung, ngủ không tốt

Vì vậy nhà dùng để làm việc tốt nhất không chọn ở vị trí này. Tuy nhiên đa số các thành phố thị trấn ở nước ta những nơi phân hoa lại luôn tập trung ở những chỗ giao đường hình chữ T hoặc Y. Nếu không mở cửa hàng ở chỗ đó thì cũng chính là tránh đi sinh khí có lợi cho phát tài. Vì thế các thầy phong thủy đã nghiên cứu một phương pháp “ché sắt”;

Một là trước khi mở cửa hàng ở chỗ giao đường hình chữ T hoặc chữ Y, xây thêm bức tường hoặc bình phong xung quanh, hoặc là chỗ vào cửa hàng đổi thành đi từ bên cạnh vào để tránh bụi bẩn từ ngoài đường vào

Hai là: Trồng cây hoặc hoa cỏ trước cửa hàng để tăng cường sinh khí và loại bỏ bụi bẩn trước cửa hàng

Ba là: Chú ý thường xuyên vẩy nước rửa bụi trước cửa để làm cho không khí trước cửa hàng được sạch sẽ, mới mẻ. Còn phải thường xuyên quét dọn sạch sẽ trước cửa hàng và lau sạch cửa, cửa sổ của cửa hàng, để loại bỏ những bụi bẩn tích tụ lâu ngày

f. Tránh những ngõ cụt

Phong thủy cho rằng, ngõ cụt là đầu cuối cùng của

dòng khí lưu thông, đến đâu tận cùng của khí thì sẽ thiếu hụt sinh khí. Thiếu hụt sinh khí thì tử khí sẽ cùng đó mà sản sinh. Tử khí sinh ra chính là hung. Vì vậy phong thủy cho rằng không nên chọn sống ở ngõ cụt.

Nhìn nhận từ quan điểm văn hoá ngày nay, sống ở ngõ cụt đầu tiên sẽ là ra vào không tiện, thông tin không lưu thông, tiếp theo là người ít đến đó, khách hàng muốn tìm bạn để làm việc sẽ không tiện

2. Thiết kế hình dáng bên ngoài của cửa hàng mang đặc sắc riêng

Cửa hàng là nơi diễn ra hoạt động kinh doanh buôn bán, thường tập trung đông đúc ở các con đường phồn hoa náo nhiệt. Các con đường phồn hoa có nhiều cửa hàng cũng chính là khu vực diễn ra sự cạnh tranh hết sức kịch liệt trong hoạt động kinh doanh buôn bán.

Muốn mình nằm trong khu vực cạnh tranh ác liệt này mà đạt được thành công trong hoạt động kinh doanh buôn bán thì phải bắt đầu từ bề ngoài của cửa hàng, làm cho hình dáng bên ngoài của cửa hàng độc nhất, nổi bật giữa các cửa hàng khác, từ đó đoạt được khách hàng. Có thể thấy rằng, một cửa hàng có bề ngoài hết sức bình thường hoặc là có cùng một phong cách với cửa hàng xung quanh thì rất khó có thể đạt được hiệu quả kinh doanh vượt trội người khác, nhiều nhất thì cũng có thể được như người ta mà thôi

Vì vậy một cửa hàng không thể làm nổi bật mình trước mặt khách hàng giữa cả rừng các cửa hàng khác thì cũng sẽ rất khó giành được địa vị có lợi cho việc phát triển trên vũ đài cạnh tranh ác liệt. Vì vậy thiết kế hình dáng

bên ngoài của cửa hàng mang nét đặc sắc riêng, không chỉ là cách để hấp dẫn khách hàng mà quan trọng hơn, nó còn là một mưu lược để thúc đẩy việc buôn bán kinh doanh hàng hoá

Để hình dáng bên ngoài của cửa hàng đặc sắc tốt nhất là xoay quanh sản phẩm, kinh doanh chủ yếu của cửa hàng hoặc là nhằm vào đặc sắc kinh doanh của sản phẩm để thiết kế và suy nghĩ. Nguyên tắc chủ yếu là để cho khách hàng từ bên ngoài nhìn vào đã có thể cảm nhận hoặc đoán được phạm vi kinh doanh của cửa hàng. Khiến cho cửa hàng có thể tuyên truyền và chiêu mời khách trong hoạt động kinh doanh của mình

Khi tạo nét đặc sắc cho hình dáng bên ngoài của cửa hàng, không có nghĩa là tạo ra hình dáng kì quái, như thế sẽ biến đẹp thành dở, làm cho người đi đường dị nghị

Hình dáng kiến trúc đẹp đẽ là phải có thể khơi gợi lên ý thức thẩm mỹ tốt đẹp của người ta đối với kết cấu của tạo hình. ý thức thẩm mỹ này đối với người Trung Quốc chính là xem xét đến sự đối xứng phải trái, sự cân bằng cao thấp trước sau.. của cấu kết. Vì vậy khi thiết kế tạo hình đặc biệt cho bề ngoài của cửa hàng, cần phải chú ý đến tính hài hoà của kết cấu tạo hình. Nói cách khác là phải xem xét đến tạo hình đặc biệt của bề ngoài cửa hàng có phù hợp với quan niệm thẩm mỹ của mọi người về kết cấu kiến trúc không

Cụ thể, cần phải xem phân ở bên phải và trái có đối xứng với nhau không, độ cao thấp trước sau có phù hợp với nhau không, không gian thừa lại ở 4 phía kiến trúc có cân bằng không, cái cần thành hình tròn có tròn không, cái cần vuông có vuông không, cái cần thành góc nhọn thì độ

nhọn có thích hợp không... Nguyên tắc tổng quát là khi người ta nhìn từ bên ngoài hình dáng bên ngoài của cửa hàng phải cảm thấy thoải mái, thuận mắt đạt được hiệu ứng thị giác tốt đẹp, cũng chính là đạt được sự thừa nhận của mọi người đối với cái đẹp của tạo hình đặc biệt của bề ngoài kiến trúc

Những cửa hàng mà hình dáng bên ngoài kiến trúc không hài hoà. Phong thuỷ gọi nó là hung trạch, cho rằng nó có thể mang lại thiên tai nhân hoạ. Các cửa hàng cũng cần phải chú ý, tránh để vì hình dáng bên ngoài của kiến trúc không hài hoà của tỉ lệ kết cấu của bản thân kiến trúc, còn phải chú ý đề cho hình dáng bên ngoài của cửa hàng hài hoà với môi trường tự nhiên của khu vực sở tại

Phong thuỷ cho rằng vạn vật trên trái đất vũ trụ đều tàng chứa khí. Cảnh sắc sông núi đẹp để thể hiện sinh khí thịnh vượng. Khi xem xét đến mối quan hệ giữa hình dáng bên ngoài của cửa hàng và cảnh sắc tự nhiên của khu vực, cần phải chủ động điều hoà để hình dáng bên ngoài của cửa hàng tạo thành một thể thống nhất với phong cảnh thiên nhiên tươi đẹp

Quan sát bên ngoài hình dáng một cửa hàng có hoà hợp với phong cảnh tự nhiên trong khu vực hay không, phương pháp đơn giản nhất đó là vào lúc sáng và tối, quan sát bề ngoài của cửa hàng từ nhiều góc độ xem nó có đẹp không. Đặc biệt là khi có ánh hào quang ban sớm và có ráng chiều, xem hình dáng bên ngoài của cửa hàng được ánh sáng tôn thêm có đẹp để, làm rung động lòng người không, có ý thơ, có cùng với phong cảnh thiên nhiên tạo thành một bức tranh đẹp không. Nếu có thể đạt được những hiệu quả như vậy thì hình dáng bên ngoài của cửa hàng và cảnh quan của khu vực đã trở

thành một trạng thái hoà hợp tốt đẹp nhất. Tạo hình đẹp đẽ của cửa hàng và cảnh quan thiên nhiên tươi đẹp hoà hợp vào nhau, chính là thiên thời địa lợi mà các thương gia rất coi trọng. Những người làm ăn thông minh, tinh tường sẽ biết dùng lợi thế của thiên địa để đạt được mục đích mở rộng nguồn tiền tài.

3.Sự phối hợp của nhà ở (hoặc công ty) và mệnh

Sách “Bát trạch minh kinh” của phong thuỷ chủ trương Trạch và mệnh phải phối hợp với nhau. ý nghĩa của nguyên tắc này là do năm sinh của mỗi người không giống nhau nên mệnh quẻ của họ cũng có chỗ không giống. Còn mỗi một ngôi nhà do toạ hướng bất đồng nên quẻ Trạch của nó cũng khác nhau. Nếu quẻ mệnh và quẻ Trạch hoà hợp với nhau là Hung. Bát quái chia phương vị ra làm 8 phương Chấn, Tốn, Khảm, Li, Càn, Đoài, Cấn, Khôn. Trong đó 4 phương vị Chấn, Tốn, Khảm, Li được liệt vào Đông tứ quẻ; 4 phương vị còn là Đoài, Càn, Cấn, Khôn thì được liệt vào Tây tứ quẻ.

Các phương vị có Chấn đại diện cho phương Đông, Tốn, phương Đông Nam, Khảm, phương Bắc, Li, phương Nam; Càn, phương Tây, Bắc; Đoài, Đông Bắc; Khôn, Tây Nam.

Quẻ trạch thì gọi nhà (hoặc các kiến trúc như toà nhà lớn, cửa hàng cũng vậy) toạ chính Đông hướng chính Tây là bạch Chấn, toạ Đông Nam hướng Tây Bắc là trạch Tốn, toạ chính Bắc hướng chính Nam là trạch Khảm, toạ chính Nam hướng chính Bắc là trạch Li, toạ Tây Bắc hướng Đông Nam là trạch Càn, toạ chính Tây hướng chính Đông là trạch Đoài, toạ Đông Bắc hướng Tây Nam là trạch Cấn, toạ Tây Nam hướng Đông Bắc là quẻ Khôn

Trong các quẻ trạch trên thì trạch Chấn, trạch Tốn, trạch Khảm, trạch Li thuộc Đông tứ trạch, còn trạch Càn, trạch Đoài, trạch Cấn, trạch Khôn thuộc Tây tứ trạch.

Nếu người thuộc trong mệnh Đông tứ số (hoặc mở cửa hàng ở một trong mệnh Đông tứ; hoặc người ở mệnh Tây tứ số (hoặc mở cửa hàng) ở Tây tứ trạch thì là phối hợp cát lành, đó chính là phối hợp trạch mệnh.

Ngược lại, người thuộc mệnh Đông tứ số (hoặc mở cửa hàng) ở Tây tứ trạch hoặc người ở mệnh Tây tứ số (hoặc mở cửa hàng) ở Đông tứ trạch là không cát lành gọi là trạch và mệnh không hợp.

Muốn xem một người thuộc vào mệnh gì, xin mời phần “Tứ cát tinh, tứ hung tinh, và phương vị trong phong thủy” ở đầu sách này

Nếu khởi nghiệp một mình thì đương nhiên là năm sinh của mình để xem quẻ mệnh. Còn nếu là phân hiệu của hàng góp vốn cùng làm thì nên lấy người chịu trách nhiệm của cửa hàng (hoặc chủ tịch hội đồng quản trị) làm chính, tuy nhiên nếu người phụ trách cao nhất của cửa hàng chỉ là trên danh nghĩa, không tham dự vào hoạt động kinh doanh trên thực tế có thể lấy người cao nhất trong nhóm kinh doanh tham gia hoạt động trên thực tế (ví dụ như tổng giám đốc) làm chính. Khi đối chiếu quẻ mệnh với quẻ trạch có phối hợp với nhau không nên chú ý đến mấy điểm dưới đây:

a. Gọi phương hướng của cửa chính (cửa lớn) của kiến trúc là hướng, Phương hướng đối ngược với nó là toạ. Phong thủy học lấy toạ làm cơ sở, ví dụ trạch Đoài toạ Tây hướng đông là chỉ cửa chính mở ở phương Đông, mở cửa ra là đối mặt với mặt trời

b. Khi đo đạc phương hướng của một vị trí, La bàn hoặc kim chỉ nam cũng được) phải đặt ở chính giữa toàn bộ kiến trúc. Khi kim chỉ của la bàn dừng yên lại thì phương hướng mà phân đầu kim chỉ chính là phương Bắc, từ đó có thể biết được các phương hướng khác. Những người mới học có thể vẽ hình bố cục của ngôi nhà trước, theo tỉ lệ mà vẽ chính xác các vị trí của chính bếp, phòng khách...đổi chiếu phương hướng mà kim của la bàn chỉ có thể biết được của chính nằm ở phương hướng nào của các ngôi nhà, cũng theo phương pháp đó có thể biết được vị trí của người phụ trách ngôi vị trí bếp...

c. Sau khi đã xác định được vị trí trên hình vẽ cũng như trên thực tế thì phải lấy mệnh quẻ đổ ra đối chiếu, xem có phù hợp với quẻ mệnh của người phụ trách không

d. Vị trí lắp đặt cửa chính, phòng làm việc, nhà vệ sinh, bếp và các thiết bị quan trọng khác của cửa hàng, công xưởng chính là trọng điểm phải xem xét. Trong cửa hàng (phòng làm việc) thì cửa chính nhà vệ sinh, bếp, vị trí của người phụ trách, phòng tiếp khách, phòng làm việc,... cũng là trọng điểm phải xem xét

e. Đối với cửa hàng, công xưởng thì cửa chính, nơi làm việc thì phải nằm ở phương tốt lành của cả toà nhà. Còn bếp, nhà vệ sinh, bãi rác thì thiết kế ở phương hung. Đối với cửa hàng hoặc phòng làm việc thì cửa chính, vị trí của người phụ trách, phòng tiếp khách và vị trí chủ quản quan trọng phải đặt ở cát phương, còn bếp, nhà vệ sinh thì đặt ở hung phương

f. Nếu cửa chính mở ở phương Bắc, vị trí của người phụ trách ở phương Nam, phòng tiếp khách ở phương Đông, bếp ở Tây Bắc, nhà vệ sinh ở phương Tây. Quẻ

mệnh là một trong Đông tứ quẻ: Chấn, Tốn, Khảm, Li thì chính là sự phối hợp cát lợi. Ngược lại, nếu mệnh của người phụ trách là một trong mệnh Tây tứ: Càn, Đoài, Cấn, Khôn thì phối hợp không tốt

g. Nếu toà nhà của hàng có rất nhiều cửa hàng cùng làm việc ở trong đó, thì toạ hướng của bản thân toà nhà hoặc vị trí của cửa chính nằm ở cát phương của cả toà nhà (dùng quẻ mệnh của cả chính mình xem cũng được), tiếp theo đó xem các vị trí cửa chính, vị trí của người phụ trách, nhà vệ sinh, bếp, phòng tiếp khách... của cửa hàng mình xem có thích hợp hay không.

4. Những cấm kỵ trong phong thuỷ của cửa hàng và cửa hàng

a. Vị trí của người phụ trách cửa hàng thích hợp nằm ở chỗ yên tĩnh không được thiết kế ở bên cạnh cửa chính. Đồng thời xung quanh chỗ ngồi của người phụ trách không nên có các máy điện lớn. Phía trên chỗ ngồi của người phụ trách không được có đèn chiếu sáng hoặc quạt treo.

b. Hình dạng của cửa hàng nên là hình vuông hoặc hình chữ nhật không nên lồi lõm hoặc có góc khuyết.

c. Phía bên cạnh chỗ ngồi của người phụ trách và nhân viên tài vụ không được thiết kế vòi nước, người ta nói rằng như thế không chỉ có thể có tính hiếu sắc và tiền tài càng có thể bị sa sút.

d. Nếu trong gian phòng nếu có chia gian thì nên tránh góc tường, nếu không nội bộ sẽ rất bất hoà, bài xích lẫn nhau.

e. Vị trí của nhân viên tài vụ thích hợp nằm ở chỗ yên

tĩnh, còn vị trí của nhân viên nghiệp vụ thì lại thích hợp nằm ở chỗ đông và bên cạnh cửa chính.

f. Lầu xây trên đường của cửa hàng bán lẻ chính là chỗ tiền tài vào, cần phải giữ cho thông thoáng, không được chất đầy đồ đạc, làm cản trở giao đoạn nguồn tài vận.

g. Cửa hàng thiết kế ở chỗ vòng khúc hoặc sườn nghiêng của đường cao thường không phải là địa điểm tốt, công việc không dễ phát triển.

h. Cửa của cửa hàng kị có cây to hoặc cột điện. Kị hơn là có cầu hướng thẳng vào cửa.

i. Cửa nhà vệ sinh không được xung với nhà cửa chính.

k. Tài không lộ vì vậy kho vàng, tủ vàng, máy thu ngân không được để đối với cửa chính, nên đặt ở chỗ kín đáo. Đồng thời vị trí của nhân viên tài vụ không được ở cạnh cửa chính nếu không sẽ giống như thần tài qua đường, tiền tài khó lưu.

l. Phía sau ghế ngồi của người phụ trách hoặc chủ quản quan trọng nên tựa vào tường, phía sau không nên có người qua lại, không nên ngồi quay lưng vào cửa sổ.

m. Trước cửa của cửa hàng hoặc cửa hàng cần phải giữ sạch sẽ. Nếu có đồ đạc chất đống hoặc có nước bẩn thì không chỉ việc làm ăn khó thịnh vượng mà còn có tướng lụi bại, sa sút.

n. Địa thế cửa hàng hoặc nơi kinh doanh có nửa phần trước cao hơn nửa phần sau thì việc làm ăn sẽ ngày càng sa sút. Nếu trước thấp sau cao thì sẽ hưng thịnh.

j. Dù cho cửa hàng hoặc cửa hàng vị trí tài vị hoặc hưng vượng có thể đặt bồn cảnh hoặc bể cá, sẽ giúp cho không khí hoạt bát, tiêu giải áp lực, có lợi cho sự nghiệp.

Tuy nhiên bốn cảnh không được có lá khô, nếu không sẽ ảnh hưởng đến công việc làm ăn và vận khí.

5. Những điều cấm kỵ trong phong thủy của cửa hàng cá nhân

a. Sau lưng có chỗ dựa, việc thăng quan cũng sẽ có chỗ dựa

Khi bố trí bàn làm việc đầu trên và sau lưng phải có chỗ dựa. Nếu sau lưng là lối đi thì công việc sẽ không yên ổn, tâm thần bất định. Phía sau nếu có tường hoặc phối hợp đặt bàn, tủ thấp đều được

b. Trước mặt rộng mở, tiền đồ vô lượng

Phía trước mặt bàn làm việc phải rộng rãi, không được nhỏ hẹp, bế tắc. Nếu đối mặt vào tường thì tiền đồ cũng giống như bị tường ngăn trở, vận khí không thể nào mở rộng được.

c. Mặt chính mặt bên không có lối đi, việc thăng tiến không có trở ngại

Mặt chính, mặt bên của bàn làm việc không được là lối đi. Nếu có đường xung đến sẽ có ảnh hưởng không tốt.

d. Mặt chính không đối cột, làm việc không sai sót

Mặt chính của chỗ ngồi có cột trụ thì cũng giống như bị khát lâu ngày, chắc chắn sẽ có sai sót lớn trong công việc, bình thường cũng dễ bị bệnh đau đầu

e. Quá gần cửa

Bố trí chỗ ngồi ở bên cạnh cửa, hiệu quả làm việc sẽ thấp. Trong phòng làm việc chức vụ càng cao thì càng phải xa cửa.

Các viên chức cũng như vậy, tùy theo chức vụ cao thấp mà có sự bố trí cho hợp lý.

f. Xung của xung đường nên đặt bình phong tử thấp

Bàn làm việc xung của hoặc đường, ảnh hưởng đến sức khoẻ và dễ xảy ra tai nạn bất ngờ. Công việc và thăng tiến cũng gặp rất nhiều trở ngại.

g. Trên đỉnh có xà áp chế

Nếu bàn làm việc ở thẳng phía dưới xà ngang thì phải đặc biệt chú ý. Dễ dẫn đến tâm thần bất định, đau đầu có sai sót. Nếu bị đỉnh ép xuống đầu thì phải chuyển bàn lên phía trước tránh đi là được.

h. Chỗ ngồi gặp góc cắt

Chỗ ngồi không được bị đường đi hoặc chỗ ngồi không đối xứng cắt đến. Nếu ngồi ở chỗ này để làm việc thì sẽ không được thuận lợi lắm. Mối quan hệ giữa các đồng nghiệp có thể xảy ra cọ xát và hiểu lầm.

i. Phương vị tường của bàn làm việc

Phương án bố trí làm việc trong phòng lí tưởng nhất là: Phía sau bàn làm việc là tường chắc chắn, bên trái là cửa sổ, nhìn qua cửa sổ là phong cảnh tự nhiên đẹp như tranh, như thế sẽ tạo ra một môi trường làm việc có cảnh sắc tươi đẹp, ánh sáng tốt, thông gió thích hợp. Làm việc trong môi trường này tài trí sẽ được phát huy tuyệt đối, nhiệt tình công việc lớn, hiệu quả cao. Cửa mở ở góc phải phía trước bàn làm việc, cũng không dễ bị làm phiền bởi tạp âm ngoài cửa và sự tò mò của người khác. Nếu cửa phòng làm việc mở ở góc trên bên trái thì bàn làm việc có thể điều chỉnh một chút cho tương ứng. Hiệu quả cũng tốt như thế.

k. Bố trí bàn làm việc

- Đồ đạc ở bên trái, lương cao, ngủ lại ngon. Có thể bạn

không biết, phương hướng bên tay phải chính là Long vị của mỗi người. Nếu để những thứ đồ linh tinh ở bên phải thì đương nhiên sẽ không dễ kiếm được tiền.

- Quạt gió bay bay, lương bổng dày dày. Khí thông người sáng khoái. Trên bàn đặt một chiếc quạt gió nhỏ có thể tăng cường khí trường ở xung quanh chỗ ngồi. Lâu dần, nhân khí tăng lên, có thể nhanh chóng nhận được thiện ý hồi ứng của chủ quản.

- Đèn sáng chiếu lên trên, ngày tăng lương sắp đến

Chọn mua một chiếc đèn chiếu sáng có thể chiếu lên phía trên chỗ ngồi, khi làm việc thì bật đèn, năng lượng êm dịu ở bên trên lưu động nhanh chóng làm cho chỗ ngồi của bạn thăng tiến.

- Lá phiến to tiền không nhỏ

Ở bên cạnh chỗ ngồi, có thể đặt một bồn cây nhỏ, nhưng cần phải chọn chỗ có lá cây to, rộng, xanh. Như vậy có thể giúp cho tài vận của bạn thăng tiến.

- Đá tĩnh bất động, tiền lương tưởng đồng

Một số người thích bày một số viên đá đẹp, dễ thương lên trên bàn, nhưng không biết rằng đá chính là thứ âm khí rất nặng, đặt nó ở trên bàn sinh tiền của mình không phải là một cách làm thông minh.

- Không đối góc nhọn, tiền lương không chạy

Điểm này chính là chỗ mọi người hay bỏ qua, sơ ý. Đó chính là phải tránh chỗ tầm mắt có góc nhọn của đồ đạc hoặc tường. Bởi vì nhìn góc nhọn lâu thân tài sẽ không giáng lâm.

6. Những nghi kị trong phong thủy về phòng làm việc của ông chủ và chủ quản của cửa hàng

Ông chủ và chủ quản nắm bắt chính sách của cửa hàng, vì thế cần phải có tính quyết đoán tốt và khả năng phán đoán chính xác tình huống.

Môi trường tốt có thể ảnh hưởng đến hứng thú và hiệu quả làm việc. Để có được môi trường làm việc tương đối tốt đẹp, trong phương diện bố trí phòng làm việc, cần phải chú ý những vấn đề sau:

a. Lựa chọn tốt vị trí phòng làm việc của ông chủ

Vị trí phòng làm việc của ông chủ là quan trọng nhất, là mấu chốt của sự thành bại của cửa hàng. Trên nguyên tắc thì nên ở phía sau cửa hàng, cũng giống là chỉ huy quân đội đứng từ phía sau nắm bắt, chỉ huy điều phối, như thế sẽ dễ dàng nắm bắt nhân viên, nhân viên cũng sẽ kính trọng hơn. Ngược lại nếu thiết kế vị trí của ông chủ hay tổng giám đốc ở gần cửa, cũng giống như anh lính tiểu đánh trận tiền, sẽ xảy ra hiện tượng vua nhọc tôi nhàn. Ông chủ việc gì cũng phải tự làm, nhân viên thì khá là bị động, không có tinh thần trách nhiệm, thừa nhận đối với cửa hàng.

Vị trí của ông chủ có thể thiết kế ở hướng Tây Bắc, bởi vì Tây Bắc là vị trí quẻ Càn, quẻ Càn chỉ người làm chủ mọi sự.

Thiết kế bố trí gian phòng làm việc, thông thường thì chức vụ càng cao càng ngồi phía sau, ví dụ bố trí trong ngành ngân hàng, tiền tuyến là nhân viên trực bàn, phó giám đốc, giám đốc, chức vị càng cao thì chỗ ngồi lại càng ở sau. Ngành ngân hàng do phải phục vụ số đông, rất gần gũi với nhân dân nên phần lớn không có vách ngăn như

thế mới không làm cho cả phòng làm việc bị tản khí, mọi người xa cách nhau. Hơn thế nữa sẽ có thể nhìn rõ từ trong ra ngoài, khi ông chủ đưa ra quyết sách sẽ không có tính kín đáo, cản mặt tiểu nhân để lợi dụng và cơ mặt của cửa hàng sẽ bị lộ ra ngoài.

Đường vào phòng của ông chủ nên thông thoáng, mặc dù hầu hết phòng của ông chủ và chủ quản đều ở phía sau nhưng con đường dẫn từ cửa chính đến phòng cũng không được cong gấp, khúc khuỷu, có đồ linh tinh cản lối hoặc u tối. Như vậy thì tài khí không dễ vào phòng công việc chắc sẽ khó khăn lắm lắm.

b. Hình dạng và diện tích của phòng ông chủ

Về hình dạng của phòng ông chủ, cửa hàng hình chữ “L” dễ phạm vào đào hoa và làm việc không công khai, minh bạch. Cửa hàng nhiều cột, nhiều góc dễ xảy ra cãi cọ, không dễ giao tiếp hoà hợp với nhân viên công nhân và khách hàng. Cửa hàng hình trong không dễ tụ tài.

Diện tích phòng ông chủ không nên quá to, khí không dễ tụ trong có vẻ cô độc, công việc dễ bị sa sút. Tuyệt đối không phải là phòng càng to thì trong càng khí thế. Đương nhiên nhỏ quá thì cũng không nên, nó cho thấy công việc nghiệp vụ không được mở mang phát triển.

c. Hướng bàn ông chủ

Trong phòng của ông chủ không nên có kính quá to, quá nhiều nó sẽ làm giảm tính riêng tư, nên dùng rèm để trang trí. Bàn nên hướng ra cửa sổ hoặc nhìn thấy nhân viên, tốt nhất là thống nhất với chỗ ngồi của nhân viên hoặc với toạ hướng của nhà. Như thế trên dưới sẽ đồng tâm, lại còn có thể nhìn thấy lưng thiên hạ. Nếu hướng

ngôi của ông chủ ngược hướng ngôi của nhân viên, nhìn ra phía sau lưng họ thì nhân viên dễ tỏ ra phục tùng nhưng thực chất là chống đối, không thể chỉ huy thống nhất được, thậm chí nhân viên còn chân trong chân ngoài.

d. Ghế ngồi của ông chủ

Không nên đặt bàn ở chính giữa phòng hoặc ghế ngồi ở quá xa tường. Nguyên tắc là phía sau ghế ngồi phải có chỗ dựa, nhưng cũng không nên quá gần hoặc quá xa. Quá gần tường sẽ có vẻ như không có đường lùi, không có chỗ xoay chuyển. Quá xa tường thì ghế ở đằng sau không tụ, bị phân tán, đồng thời có thể dễ cho người khác đi qua sau lưng, không có cảm giác an toàn, yên ổn, dễ phạm tiểu nhân sát. Nếu phía sau chỗ ngồi là cửa sổ ý là độc lập tự thành, ít có quý nhân phụ trợ, làm nhiều công nhỏ.

Phương pháp cải thiện, có thể đặt ở phía sau bồn cây cảnh, rùa trang trí, vòi nước, đá đồ chơi, tranh sơn thủy để làm chỗ tựa. Theo phong thủy học “Sau lưng cửa trống, chóp mắt thành không”.

Bàn ghế của ông chủ nên to hơn bàn ghế của nhân viên khác để có sự phân biệt chủ bộc, nếu không nhân viên sẽ cười lên đầu ông chủ, không thể chỉ huy được.

e. Cửa phòng chủ quản không được đối thẳng với cửa chính

Chủ quản cần sự yên tĩnh vắng vẻ để suy nghĩ quyết sách của cửa hàng. Nếu đối thẳng với cửa lớn sẽ bị khí trường của người qua người lại xung đến dễ làm phân tâm.

Ngoài ra còn phải chú ý là không được đối thẳng với cửa phòng ông chủ hoặc phòng hội nghị, sẽ dễ dẫn đến không tín nhiệm lẫn nhau, có những ý kiến bất đồng.

f. Trong phòng chủ quản không được có nhà vệ sinh

Trong phòng làm việc có nhà vệ sinh, mặc dù rất thuận tiện nhưng ngay cả không đối trực tiếp với cửa nhà vệ sinh thì lâu dần cũng sẽ bị ứ khí ảnh hưởng làm cho vận thể không phát triển được, cơ thể không thoải mái.

Chương 19

CHỌN VỊ TRÍ CỬA HÀNG

Việc chọn vị trí cửa hàng kinh doanh chủ yếu là chọn một môi trường tốt có thể đảm bảo tình lực của thương gia được thịnh vượng, hấp dẫn được khách hàng, thuận tiện buôn bán, có thể khiến việc làm ăn phát đạt

Phong thủy dương trạch chọn vị trí

Xem đất chọn vị trí là chủ đề và là sứ mệnh quan trọng đầu tiên của hoạt động phong thủy. Công việc xem đất chọn vị trí của phong thủy bao gồm hai bộ phận, đó là dương trạch và âm trạch. Đối với kinh doanh thương nghiệp, việc chọn vị trí có ý nghĩa tham khảo là chọn vị trí dương trạch. Trong chọn vị trí của phong thủy dương trạch, nguyên tắc chủ yếu có thể áp dụng có 4 điều nên và 2 điều tránh.

1) Nên tựa núi hướng sông

Có một bài ca dao phong thủy như thế này:

*Dương trạch phải chọn lựa địa hình
Tựa núi hướng sông gọi là nhân tâm*

*Núi có thể như con rồng phú quý
 Sông có hình uốn cong bao xung quanh
 Minh đường (sân) rộng rãi là phúc
 Thủy khẩu (cửa sông) thu tràn tích vạn kim
 Hai phương Quan sát không trở ngại
 Quang minh chính đại vượng môn đình*

Bài ca dao phong thủy lưu truyền trong dân gian này đã trình bày một cách sinh động, hình tượng nguyên tắc chọn lựa tựa núi hướng sông của chọn vị trí dương trạch. Theo đây, yêu cầu núi mà dương trạch tựa vào phải là núi có thể như con rồng phú quý. Sông mà nó hướng vào phải có hình uốn cong bao xung quanh. Căn cứ theo bài ca dao phong thủy này có thể vẽ ra hình vẽ thể hiện cách chọn đất tựa núi hướng sông của dương trạch như sau:

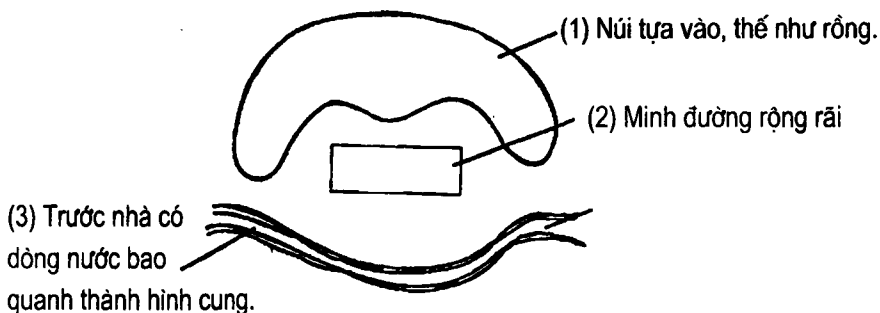

Hình đất tựa núi hướng sông.

Cách chọn lựa tựa núi hướng sông được coi là cách chọn lựa vị trí lý tưởng nhất trong dương trạch. Không nói đến màu sắc cát hung của nó, có thể thấy rằng, sống tựa

vào núi có thể khiến người ta cảm thấy yên ổn, không có nỗi lo về sau. Hơn nữa, sau nhà có núi, có thể làm một bức bình phong chắn gió ở sau nhà, tránh bị gió to thổi đến làm tổn hại đến nóc nhà. Sống hướng ra sông, mặt nước trong sạch, mát mẻ có thể mang lại không khí trong lành cho con người. Đặc biệt là vào mùa hè nóng nực, nguồn gió mát lành từ mặt nước thổi vào có thể làm mát đi khí nóng làm điều hoà âm dương, giảm nhiệt hạ nóng. Hơn nữa, trước nhà có dòng nước, còn có rất nhiều tiện lợi như có nước uống, tưới tắm, nước chống cháy, nuôi trồng...

2) Nên ở cao hướng sông

Đây là nguyên tắc chọn vị trí nhà ở khu vực không có núi. Về cố cục, nhà ở cao hướng ra sông sẽ tạo thành một hình thế trước thấp sau cao, cao gần thấp. như thế vừa có thể giúp cho ngôi nhà được dựa vào chỗ cao, lại được không khí trong lành từ mặt sông thổi lại. Cách lựa chọn ở trên cao hướng ra sông này còn có thể khiến ngôi nhà có tầm nhìn rộng rãi. Theo cách nói của phong thuỷ thì mặt nhà rộng rãi có thể nhận được sinh khí của vũ trụ.

3) Nên ở hướng về phía Nam

Nguyên tắc chọn lựa Dương trạch này chủ yếu là để khiến cho ngôi nhà tránh được ánh sáng mặt trời mùa hè chiếu rọi và tránh gió mùa đông lạnh thổi vào.

Trong dân gian có một câu ngạn ngữ: "Có tiền không ở nhà hướng Đông Tây, mùa đông không ấm, mùa hè không mát".

Mùa hè mặt trời chiếu rọi từ Đông sang Tây, khiến cho hai phương Đông và Tây của ngôi nhà nóng khác thường. Loại khí này trong phong thuỷ gọi là sát khí. Nếu sống ở ngôi nhà hướng Đông hoặc hướng Tây thì sẽ bị loại

sát khí này xâm nhập, khiến cho người ta ngày đêm luôn sống trong sát khí, đứng ngồi không yên. Nhưng nếu ở nhà hướng Nam thì có thể tránh ít phải tiếp thụ loại sát khí đến từ phương Đông Tây này, đồng thời lại có thể thông qua hướng Nam tiếp thụ nguồn sinh khí trong lành từ phương Nam thổi tới.

Vào mùa đông thường có gió Đông Bắc và gió Tây Bắc lạnh cắt da cắt thịt, cùng với những lá tàn và bụi bẩn mà nó mang đến. Phong thủy cũng coi những thứ lạnh lẽo, bẩn thỉu này là sát khí, con người phải cố gắng tránh bị những loại sát khí này xâm nhập. Nếu sống ở ngôi nhà hướng Đông, hướng Tây hoặc hướng Bắc thì vừa đúng sẽ đón lấy những sát khí này. Nhưng nếu sống ở nhà hướng Nam thì sẽ thoát những sát khí của mùa đông này ở ngoài cửa, có thể duy trì không khí ấm áp trong phòng cho con người vào mùa đông, đó cũng chính là sinh khí.

Về việc chọn tọa hướng của dương trạch, các thầy phong thủy thường xác định dựa vào tướng của chủ nhà. Cách dùng tướng của chủ nhân để xác định tọa hướng nhà ở này rõ ràng là không xác thực. Dưới đây xin đưa ra một bảng xác định tọa hướng cát hung của nhà ở dựa vào tướng của chủ nhân để bạn đọc đối chiếu sự khác biệt:

Thuộc tướng định họa lương cát hung của nhà ở

* Người cầm tinh con chuột

Phương hung của nhà ở: Kị tọa Nam (Mùi sơn) hướng Bắc

Kị tọa Nam (Ngọ) hướng Bắc là hung

Phương cát nên chọn:

Tọa Đông hướng Tây, tọa Bắc hướng Nam, Tọa Tây hướng Đông là tốt

*** Người cầm tinh con ngựa**

Phương hung của nhà ở: Kị toạ Đông (Thìn sơn) hướng Tây
Kị toạ Nam (Mùi sơn) hướng Bắc

Phương cát nên chọn: Toạ Bắc hướng Nam, toạ tây hướng Đông, Toạ Nam hướng Bắc là tốt

*** Người cầm tinh con hổ**

Phương hung của nhà ở: Kị toạ Bắc (Sửu sơn) hướng Nam
Kị toạ Tây (Thân sơn) hướng Đông

Phương cát nên chọn: Toạ Đông hướng Tây, toạ Nam hướng Bắc, Toạ Tây hướng Đông là tốt

*** Người cầm tinh con mèo**

Phương hung của nhà ở: Kị toạ Tây (Dậu sơn, Tuất sơn) hướng Đông

Phương cát nên chọn: Toạ Bắc hướng Nam, toạ Nam hướng Bắc, Toạ Đông hướng Tây là tốt

*** Người cầm tinh con rồng**

Phương hung của nhà ở: Kị toạ Nam (Mùi sơn) hướng Bắc

Phương cát nên chọn: Toạ Tây hướng Đông (trừ toạ Tây, phương Tuất là hung) toạ Bắc hướng Nam, Toạ Đông hướng Tây

*** Người cầm tinh con rắn**

Phương hung: Kị toạ Tây (Thìn sơn) hướng Đông

Phương cát: Toạ Nam hướng Bắc, toạ Bắc hướng Nam.

*** Người cầm tinh con ngựa**

Phương hung: Kị toạ Bắc (Sửu sơn, Tý sơn) hướng Nam

Phương cát: Toạ Đông hướng Tây, toạ Tây hướng Đông, toạ Nam hướng Bắc là tốt.

*** Người cầm tinh con dê**

Phương hung: Kị toạ Tây (Tuất sơn) hướng Đông

Phương cát: Toạ Đông hướng Tây, toạ Nam hướng Bắc, toạ Bắc hướng Nam là tốt.

* Người cầm tinh con khỉ

Phương hung: Kị toạ Nam (Mùi sơn) hướng Bắc
Phương cát: Tọa Bắc hướng Nam, tọa Tây hướng Đông, tọa Đông hướng Tây là tốt.

* Người cầm tinh con gà

Phương hung: Kị toạ Đông (Thìn sơn) hướng Tây
Phương cát: Tọa Nam hướng Bắc, tọa Nam hướng Bắc, tọa Tây hướng Đông là tốt.

* Người cầm tinh con lợn

Phương hung: Kị toạ Bắc (Sửu sơn) hướng Nam
Phương cát: Tọa Nam hướng Bắc, tọa Tây hướng Đông, tọa Đông hướng Tây là tốt.

* Người cầm tinh con trâu

Phương hung: Kị toạ Tây (Tuất sơn) hướng Đông
Phương cát: Tọa Bắc hướng Nam, tọa Đông hướng Tây, tọa Nam hướng Bắc.

4) Nên chọn mảnh đất sạch sẽ

Chọn vị trí phong thủy yêu cầu mảnh đất được chọn phải sạch sẽ, ngăn nắp. Nhìn từ góc độ kiến trúc học hiện đại khi chọn vị trí nhà phải quan sát mảnh đất có sạch sẽ không chủ yếu là để khi ở có thể đảm bảo mặt đất được khô ráo và dễ thoát nước. Mảnh đất chọn để xây nhà mà không tốt, ẩm thấp quá hay nhiều đá kỳ quái lởm chởm, cỏ dại mọc rậm rạp, hoặc bốc lên mùi hôi thối... khi nhà xây xong dễ có thể khiến nhà xuất hiện hiện tượng thấm nước, hoặc không dễ thoát nước, hoặc mặt đất ban đầu không lạnh có thể khiến cho người cư trú ở đó có tâm lý không thoải mái. Nếu thực sự bất buộc phải chôn dùi vị trí như thế này thì phải nâng cao đất lên và loại bỏ triệt để các thứ bẩn, sau khi nhà xây xong tốt nhất nên dùng gạch,

ván gỗ và các vật liệu xây dựng khác tiến hành sửa sang nền đất, để đạt được yêu cầu mặt đất sạch sẽ.

5) Tránh sống ở ngã ba hình chữ T hoặc chữ Y

Phong thủy cho rằng chọn nhà ở nằm ở ngã rẽ chữ T hoặc chữ Y có thể khiến cho ngôi nhà nằm trong sự xâm phạm của sát khí đến từ đường lớn, sự xâm phạm này làm ảnh hưởng đến người trong nhà, khiến cho người ta có cảm giác sợ hãi, lo âu, vì thế sẽ mắc bệnh dữ.

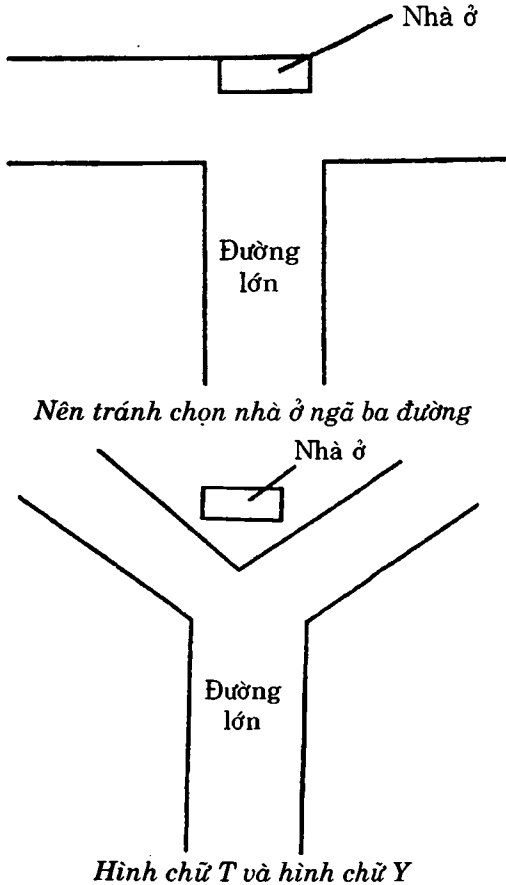

Nguyên tắc chọn vị trí phong thủy này, lý lẽ của nó là xem xét đến tiếng người, tiếng xe, tiếng xúc vật, tiếng còi... của đường cái có thể ảnh hưởng đến kiến trúc. Người sống lâu trong ngôi nhà thường xuyên làm phiền bởi phức tạp trở nên suy nhược, trong học tập, làm việc không tập trung tinh thần, ngủ không ngon.

Đối với những người yếu, có bệnh thì có thể vì thees mà mắc bệnh hoặc bệnh tật thêm trầm trọng. Gia đình sống trong hoàn cảnh như thế này thường xuyên bị quấy nhiễu bởi tiếng ồn, tinh thần mệt mỏi, khó chịu nên lời nói không thận trọng, sai sót, có thể vì thế mà sinh cãi cọ, xô xát. Hơn nữa do nhà nằm ở ngã ba đường đông đúc nên ra khỏi cửa là có thể bị tai nạn.

Vì thế không nên chọn vị trí này làm nhà ở.

6) Tránh ngõ cụt

Phong thủy cho rằng ngõ cụt là đầu tận cùng của dòng không khí lưu thông. Đến đầu tận cùng của khí thì sẽ thiếu đi sinh khí. Thiếu sinh khí, cùng với đó tử khí sẽ sinh ra. Tử khí sinh chính là hung. Vì vậy, phong thủy chủ trương không được chọn ngõ cụt làm nơi ở.

Nhìn từ quan điểm văn hoá hiện nay thì nếu sống ở trong ngõ cụt, đầu tiên là ra vào không thuận tiện, tin tức không linh hoạt, tiếp theo là chỗ đó xa vắng, ít người lui tới, nếu có chuyện đánh nhau, trộm cướp hoặc hoả hoạn có khả năng gọi mà chẳng có ai đến cứu, hoặc không đến cứu kịp thời được. Nghiêm trọng có thể có người chết trong ngõ mà bên ngoài vẫn không ai biết.

Thứ ba, giao thông không tiện lợi, khiến cho ít người qua lại, dẫn đến tính cách người ta cô độc, khép kín.

Nguyên tắc chọn đất Dương trạch trong lý luận phong thủy có căn cứ khoa học nhất định. Vì vậy, chúng ta nên tiếp tục nghiên cứu để kế thừa.

Nguyên tắc chọn vị trí Dương trạch phong thủy chủ yếu xem xét đến mối quan hệ giữa nhà ở và môi trường, thông qua việc chọn một môi trường tốt sẽ giúp cho người ta có được một không gian sinh tồn thoải mái, dễ chịu, phù hợp. Những người làm kinh doanh chọn lựa vị trí của cửa hàng ngoài việc phải xem xét đến mối quan hệ giữa con người và môi trường, còn phải xem xét đến môi trường, điều kiện buôn bán của cửa hàng. Chọn vị trí của hàng, dân gian gọi là “chọn mã đầu” (chọn đầu mối), vị trí của “mã đầu” tốt hay xấu sẽ ảnh hưởng rất lớn đến việc làm ăn kinh doanh có tốt hay không.

Vì vậy, việc lựa chọn vị trí của cửa hàng là hết sức quan trọng đối với người làm kinh doanh.

Chọn nơi sầm uất, tránh nơi hẻo lánh

Trong thành phố, nơi có nhiều người qua lại, tụ tập là nơi phồn hoa, sầm uất. Theo cách nói của phong thủy, có người là có sinh khí, người càng đông thì sinh khí càng nhiều, được sinh khí thì việc làm ăn sẽ thịnh vượng.

Nhìn từ góc độ kinh tế học, nơi phồn hoa náo nhiệt trong thành phố chính là nơi việc giao dịch buôn bán diễn ra sôi động, mau lẹ nhất. Người ta tụ tập đến, một góc độ rất lớn là đến để mua hàng hoá.

Chọn nơi phồn hoa trong thành phố để mở cửa hàng thì có thể khiến cửa hàng của mình chủ động đón rước được khách. Sản phẩm thu hút được khách hàng, đương

nhiên sẽ có tác dụng thúc đẩy việc bán hàng, việc làm ăn sẽ rất phát đạt.

Ngược lại nếu mở cửa hàng ở nơi xa xôi hẻo lánh cũng giống như tránh đi khách hàng. Cửa hàng khai trương kinh doanh, nhưng khách hàng lại ít đến có thể khiến cho cửa hàng lạnh lẽo, vắng vẻ. Theo cách nói của phong thủy con người đại diện cho sinh khí. Sinh khí ít thì âm khí sẽ sinh. Việc làm ăn của cửa hàng không phát đạt là do âm khí quá thịnh. Một cửa hàng có âm khí quá thịnh thì không chỉ việc làm ăn sẽ thua lỗ, nghiêm trọng còn có thể tổn hại đến nguyên khí, sức khỏe của chủ cửa hàng, trực tiếp dẫn đến sự phá sản của cửa hàng.

Trong phần lớn các thành phố, thị trấn, những nơi sầm uất phần hoa thường tập trung ở các chỗ ngã ba đường, hình chữ T hoặc chữ Y, nếu chọn mở cửa hàng ở chỗ đó thì có thể giống như đối với nhà ở, nó sẽ bị sát khí từ đường lớn xung phạm đến. Nếu không mở cửa hàng ở chỗ đó thì lại tránh mất sinh khí có lợi cho phát tài. Vì thế, trong trường hợp này, phong thủy có một phương pháp để “ché sát”.

Một là yêu cầu trước khi mở cửa hàng ở ngã ba đường hình chữ T hoặc chữ Y phải xây một bức tường hoặc bình phong bao xung quanh hoặc là thiết kế cửa ra vào của cửa hàng lệch đi che chắn hoặc tránh đi bụi bẩn từ đường cái thổi vào (xem hình 1).

Cửa hàng mở ở ngã ba đường hình T có thể sử dụng cách xây thêm tường bảo vệ trước cửa hàng, tránh bụi bẩn từ đường lớn thổi lại (xem hình 2)

Cửa hàng mở ở ngã ba đường hình chữ Y có thể chuyển mở cửa lệch một bên để tránh bụi bẩn.

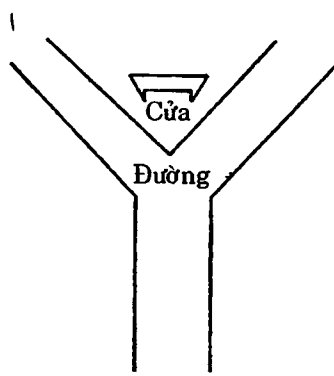

Không thích hợp

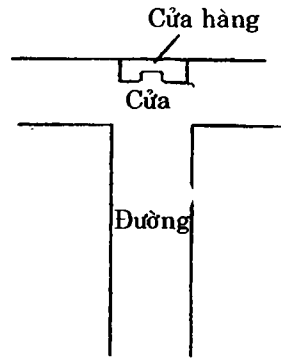

Không thích hợp

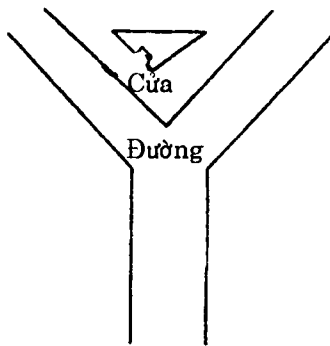

Thích hợp

Hình 1

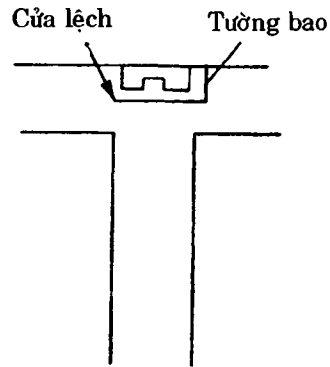

Thích hợp

Hình 2

Hai là trước cửa hàng trồng cây cối, hoa cỏ, để tăng cường sinh khí cho cửa hàng và loại bỏ bụi bẩn.

Ba là dù có áp dụng những biện pháp kể trên để điều chỉnh sinh khí và sát khí trước cửa hàng thì tiến hành kinh doanh ở chỗ đó vẫn có rất nhiều gió bụi thổi đến. Vì vậy còn phải chú ý thường xuyên tưới nước trước cửa hàng để tránh bụi, khiến cho không khí trước cửa hàng được

sạch sẽ, tươi mới. Ngoài ra còn phải chịu khó quét dọn sạch sẽ trước cửa hàng và lau chùi cửa kính, để loại đi bụi bẩn tích trữ lâu ngày.

Tóm lại, kinh doanh ở chỗ ngã ba đường hình chữ T hoặc chữ Y đều phải duy trì trong và ngoài cửa hàng luôn sạch sẽ như hàng ăn uống, hoa quả, bách hoá, việc giữ vệ sinh lại càng quan trọng. Nếu để bụi bẩn nhiễm bẩn vào thức ăn, hoa quả, quần áo, theo cách nói củ phong thuỷ thì đó chính là bị nhiễm sát khí. Có thể vì hàng hoá không sạch sẽ nên chẳng có ai hỏi han hoặc vì vấn đề vệ sinh mà bị tước mất giấy phép kinh doanh, có thể vì đồ ăn, đồ mặc không sạch sẽ mà có chuyện tranh cãi với khách hàng... tất cả đều có thể dẫn đến những tổn hại cho việc kinh doanh buôn bán.

Chọn nơi rộng rãi tránh nơi chật hẹp

Phong thuỷ khi chọn lựa vị trí nhà cửa, luôn yêu cầu phía trước nhà phải rộng rãi để thu hẹp được khí khí 8 phương. Điều này phù hợp với mục tiêu thu hút rộng rãi khách hàng từ 4 phương của cửa hàng.

Theo nguyên tắc này, khi chọn lựa vị trí của cửa hàng phải xem xét đến phía trước cửa hàng có được rộng rãi hay không, yêu cầu là không được có bất cứ vật gì che chắn, ví dụ như tường bao, cột điện, biển quảng cáo và cây to khuất tầm mắt...

Xem xét đến tính rộng rãi trước cửa hàng, có thể giúp cửa hàng có tầm nhìn rộng rãi mà còn giúp cho những người ở cách xa cửa hàng đã có thể nhìn thấy mặt cửa hàng, như thế có lợi cho việc truyền bá thông tin này là sự lưu thông của khí, có sự lưu động của khí thì có thể sinh cơ

dồi dào. Nhìn từ góc độ kinh doanh, khách hàng và người qua đường tiếp nhận được thông tin về sản phẩm của cửa hàng có thể tìm đến mua.

Trong hoạt động kinh doanh, có thể nói, không có sự tuyên truyền thông tin của sản phẩm sẽ không có khách hàng không có khách hàng thì không có buôn bán. Chính như hoạt động quảng cáo sản phẩm thịnh hành ngày nay là đã nhìn thấy tầm quan trọng của việc truyền bá thông tin sản phẩm trong hoạt động kinh doanh.

Dùng cửa hàng làm nơi giao dịch sản phẩm là một loại hoạt động kinh doanh này thiếu đi tính linh hoạt trong việc giới thiệu sản phẩm, không như cách gánh hàng đi rao trong ngõ, chủ động mang sản phẩm đến tận nhà khách hàng. Vì vậy việc kinh doanh của cửa hàng cần phải khiến chính khách hàng đến tận nơi của mình, mặt của hàng phải nổi bật và bắt mắt là cơ bản, quan trọng nhất.

Đầu tiên của hàng sẽ thông qua mặt tiền rộng rãi để truyền đạt thông tin về sản phẩm, thu hút khách hàng đến cửa hàng có khách hàng là sẽ có sinh khí. Khách hàng càng nhiều, sinh khí càng vượng, kết quả là việc làm ăn buôn bán càng tốt.

Ngược lại, chọn nơi mặt tiền chật hẹp để mở cửa hàng hoặc trước cửa hàng có vật che chắn thì không có lợi cho hoạt động kinh doanh buôn bán. Mặt cửa hàng chật hẹp hoặc bị các loại cây cối, đồ vật che khuất thì không thể truyền bá thông tin về sản phẩm kinh doanh của cửa hàng đi xa được, như thế việc kinh doanh sẽ bị hạn chế chỉ trong khu vực, phạm vi nhỏ không gian kinh doanh có hạn thì không thể mong muốn có được lợi nhuận cao. Nếu muốn

nhờ vào phương pháp kinh doanh linh hoạt để cải biến tình hình trên thì phải trải qua một thời gian khá dài.

Đối với những cửa hàng có mặt tiền chật hẹp thì bị vật che chắn, đối sách cải tạo có 4 điểm: Một là, phải cố gắng trừ bỏ vật che chắn trước cửa hàng, khiến cho cửa hàng nổi rõ ra. Hai là, đối với những cửa hàng có mặt tiền chật hẹp nhưng lại không thể thay đổi được thì làm biến cửa hàng to, treo lên cao, để từ nơi xa có thể nhìn thấy. Ba là, thông qua truyền hình, phát thanh, báo chí, biển quảng cáo và các phương tiện truyền thông khác, tiến hành tuyên truyền, giới thiệu rộng rãi, cố gắng khiến cho khách hàng gần xa biết về địa chỉ, sản phẩm kinh doanh và đặc điểm phục vụ của cửa hàng. Bốn là, tích cực tham gia các hoạt động giúp đỡ, phúc lợi xã hội để mở rộng danh tiếng của cửa hàng.

Chọn hướng Nam tránh Đông Bắc

Khi chọn lựa vị trí dương trạch, phong thủy yêu cầu tạo Bắc hướng Nam, mục đích là để tránh ánh nắng mặt trời thiêu đốt của mùa hè và tránh gió lạnh của mùa Đông. Chọn lựa vị trí của cửa hàng cũng yêu cầu phải xem xét đến việc tránh ánh nắng và gió lạnh. Vì vậy tốt nhất cũng nên chọn toạ Bắc hướng Nam, chọn hướng Nam.

Cửa hàng dùng với mục đích kinh doanh, khi tiến hành hoạt động kinh doanh phải mở toàn bộ cửa ra. Nếu cửa của cửa hàng mở hướng Đông Tây thì vào mùa hè ánh nắng mặt trời thông qua cửa chiếu vào trong cửa hàng suốt từ sáng sớm đến chiều tối. ánh nắng mặt trời mùa hè nóng nực, phong thủy gọi nó là sát khí. Loại sát khí này không có lợi cho hoạt động kinh doanh cửa hàng. Sát khí xâm nhập vào trong cửa hàng, người đầu tiên bị ảnh hưởng là nhân viên của cửa hàng. Làm việc

dưới điều kiện ánh nắng nóng nực, nhân viên dễ cáu gắt, nóng tính, cơ thể căng thẳng, khó chịu, toát mồ hôi, như thế rất khó để có thể có được thái độ làm việc tích cực. Thái độ làm việc của nhân viên giám sát, họ sẽ tự đi tìm chỗ mát, chỗ có vật che chắn hoặc nơi có quạt như thế hiệu quả làm việc sẽ không cao. Đối với những người được coi là “thượng đế” đó là khách hàng, họ cũng chỉ trả lời cộc lốc, thậm chí có thể có thái độ thô bạo. Như thế, không thể nào nói đến chuyện buôn bán được.

Bị ảnh hưởng bởi sát khí thứ hai là sản phẩm hàng hoá. Nếu hàng hoá tích trữ không lâu đã có thể bán được thì ảnh hưởng của nó không lớn lắm. Nhưng nếu lâu ngày mà vẫn không bán được thì nhất định sẽ bị hư hỏng. Kết quả là việc buôn bán không thành, ngược lại còn có thể bị lỗ vốn.

Đối tượng thứ ba bị ảnh hưởng của sát khí là khách hàng của hàng bị nắng chói chang, đối với khách hàng có thể nói là bất đắc dĩ lắm mới phải đến mua, thêm nữa, chẳng có khách hàng nào muốn đứng chọn đồ dưới ánh nắng gay gắt. Cửa hàng không có khách thì sát khí lại càng thêm nghiêm trọng. Sát khí chính là tử khí, cửa hàng đó rồi cũng lụi bại thôi.

Nếu mặt cửa hàng hướng phương Bắc, khi mùa đông đến thì cũng thật khó tưởng tượng được. Dù là gió Đông Bắc hay gió Tây Bắc thổi thì đều hướng vào cửa hàng, phong thuỷ cũng coi gió lạnh là một loại sát khí. Sát khí quá nặng đều không có lợi cho con người cũng như hoạt động kinh doanh.

Gió mùa đông lạnh thổi đến, nhân viên cửa hàng lại phải chịu đựng một sự khổ hình khác. Người có sức khoẻ tốt thì còn có thể chống đỡ được một chút, chứ còn người yếu thì có thể vì thế mà sinh bệnh. Dù cho có mặc bao nhiêu áo, nhưng

hàn khí quá nặng thì vẫn khiến cho nhân viên chẳng muốn nhúc nhích. Hình thức kinh doanh giao dịch cửa hàng la nhờ vào sự nhanh nhẹn mồm miệng, chân tay của nhân viên để giới thiệu bán sản phẩm. Nhưng nhân viên bị lạnh không muốn di chuyển thì tốc độ lưu động của cửa hàng hoá cũng bị chậm lại, lượng hàng bán ra sẽ giảm sút.

Như thế chọn vị trí cửa hàng toạ phương Nam, chính là chọn hướng Nam, có thể tránh được tất cả những phiền hà và bất lợi của từng mùa mà hướng Đông Tây hoặc hướng Bắc có thể phải chịu. Như thế hiệu quả kinh doanh đương nhiên cũng sẽ tốt hơn.

Nếu là trường hợp bất đắc dĩ, buộc phải chọn hướng cửa hàng là Đông Tây hoặc hướng Bắc thì phải có cách khống chế sát khí mùa đông và mùa hè. Vào mùa hè, có thể dùng ô, treo màn bát tránh nắng... trước cửa hàng, để tránh ánh nắng mặt trời gay gắt chiếu thẳng vào cửa hàng. Vào mùa đông thì lại phải treo rèm giữ ấm cho cửa hàng, lát đất thiết bị điều hoà không khí trong phòng để nhiệt độ trong phòng tăng lên, tạo ra một môi trường thích hợp để mọi người tiến hành các công việc kinh doanh hàng hoá một cách bình thường. Phương pháp điều tiết nóng lạnh này trong phong thuỷ gọi là “Âm dương tương khắc” hoặc là “Ngũ hành tương khắc”.

Chọn vị trí để kinh doanh có thể xem xét đến rất nhiều nhân tố. Ví dụ có người muốn chọn một con phố có tên mang ý nghĩa tốt lành, hoặc chọn cửa hàng có số nhà mang lại vận tốt cho mình... Cách chọn lựa như thế ngoài việc có tác dụng tạo cho người kinh doanh một cảm giác yên tâm thì chẳng có ý nghĩa thực tế nào giúp ích cho việc làm ăn.

Chương 20

HÌNH DÁNG BÊN NGOÀI CỦA CỬA HÀNG

Hình dáng bên ngoài của cửa hàng là một biểu hiệu cỡ lớn là công cụ đắc lực để tự quảng bá, giới thiệu về mình. Vẻ ngoài của cửa hàng mà bắt mắt, sắc màu sinh động, thân thiện dễ chịu, đẹp đẽ có thể khiến cho khách hàng có thiện cảm và thích thú đến cửa hàng.

Tạo hình phong thủy dương trạch

Lý luận về dương trạch của phong thủy cho rằng để có được cát lành phú quý không chỉ cần phải chọn lựa được vị trí tốt mà còn phải chú ý đến hình dáng bên ngoài và kết cấu bên trong của ngôi nhà.

Trong các cách nói về hình dáng bên ngoài của dương trạch, có rất nhiều điểm mê tín, người ta cho rằng tạo hình và kết cấu của ngôi nhà có liên quan đến vận mệnh sinh tử, phú quý nghèo hèn của con người, điều này khiến cho độc giả cảm thấy sợ hãi rùng rợn. Người ta chia tạo hình của ngôi nhà làm hai loại cát và hung, trong hai loại cát hung lại căn cứ vào tỷ lệ hình dáng ngôi nhà, phòng khách, độ cao thấp trước và sau nhà, độ to nhỏ của các cột trụ... để nói về cát hung của phòng ốc, cũng như những nguy hại đối với chủ nhà.

Những cách nói này hoặc là mang màu sắc mê tín, hoặc là cách nói thêm vào do người dân luôn có tâm lý cầu tốt lành và có ảnh hưởng của những quan niệm cũ. Về

những cách nói này, phong tuỷ cho rằng nó không phải là hoàn toàn sai trái. Phong thuỷ cho rằng có khẳng định một số điểm có tính khoa học. Quan trọng nhất là không nên quá sợ hãi, nghe theo những lời nói năm phương bốn hướng của các thầy, mà phải biết cái gì là quan trọng là đúng đắn, là phù hợp với mình mà sử dụng.

Đứng từ góc độ kinh doanh buôn bán sản phẩm, chú trọng đến tạo hình bên ngoài của cửa hàng không phải là mưu cầu đến những cái gọi là cát hung hoạ phúc của phong thuỷ, mà coi đó là một chiến lược bán hàng trong hoạt động giao dịch sản phẩm. Phải coi tạo hình bên ngoài của cửa hàng là một phương tiện quảng bá cỡ lớn hình tượng của cửa hàng, coi đó là một công cụ đắc lực để tự quảng cáo cửa hàng của mình.

Đặc sắc hình dáng bên ngoài của cửa hàng

Người kinh doanh cửa hàng phải làm được việc lợi dụng hình dáng bên ngoài của cửa hàng để tạo lập hình tượng của thương nghiệp, vì thế cần phải khiến cho hình dáng bên ngoài của cửa hàng mang tính đặc sắc, mới mẻ, thông qua tính cách đặc sắc này để tự quảng cáo về mình, thu hút khách hàng.

Cửa hàng nơi tiến hành hoạt động kinh doanh buôn bán thương nằm trong những con phố náo nhiệt sầm uất. ở đó có rất nhiều cửa hàng cửa hiệu, là một khu vực kinh doanh buôn bán cạnh tranh hết sức ác liệt. Muốn đạt được thành công giữa một khu vực cạnh tranh ác liệt như vậy, đầu tiên phải làm từ hình dáng bên ngoài của cửa hàng, phải khiến cho nó nổi bật, đặc sắc giữa bao nhiêu cửa hàng khác, từ đó giành được khách hàng trước tiên.

Hãy thử nghĩ xem, một cửa hàng có hình dáng bên ngoài hết sức giản dị, bình thường hoặc cũng giống với những cửa hàng xung quanh thì làm sao có thể đạt được hiệu quả kinh doanh vượt trội người khác được, giỏi lắm thì cũng chỉ có thể giữ được mức như người ta mà thôi.

Đó là do trong cả rừng cửa hàng tổng phố, cửa hàng này không thể làm nổi bật mình trước mắt khách hàng, vì vậy rất khó giành được vị thế có lợi cho sự phát triển trên vũ đài kinh doanh buôn bán cạnh tranh ác liệt.

Vì vậy thiết kế hình dáng bên ngoài của cửa hàng đặc sắc không chỉ là cách để thu hút khách hàng mà quan trọng hơn đó còn là một chiến lược kinh doanh sản phẩm.

Chú trọng nét đặc sắc của hình dáng bên ngoài của cửa hàng cũng giống như chú ý đến nét đặc sắc của bao bì sản phẩm. Trên thị trường, một sản phẩm có bán chạy hay không, ngoài việc xem xét tính bảo đảm của chất lượng và tính năng ưu việt của nó, còn phải xét đến tính đặc sắc của bao bì. Vì vậy, bao bì chính là một tầng trang sức của sản phẩm được thể hiện ngay trên túi hàng, cái đầu tiên bắt mắt mà người ta nhìn thấy chính là tầng trang sức bên ngoài này. Người kinh doanh sản phẩm phải bắt được khách hàng bằng tầng trang sức này, gọi lên trong lòng khách hàng ý muốn mua hàng này. Quan trọng là tầng trang sức bên ngoài sản phẩm này có mới lạ, đẹp mắt, độc đáo hay không, đó là nét đặc sắc trên nhiều phương diện.

Cũng như thế của hàng có thu hút được khách hàng hay không, ngoài việc phải chú ý đến chất lượng của sản phẩm và thái độ phục vụ, nét đặc sắc của hianh dáng bên ngoài của cửa hàng cũng hết sức quan trọng.

Theo một thống kê chưa toàn diện, những cửa hàng có hiệu quả kinh doanh tốt phần nhiều là những cửa hàng có hình dáng bên ngoài đặc sắc.

Trong đối sách kinh doanh sản phẩm của một người giỏi kinh doanh, luôn có một nguyên tắc liên quan đến thiết kế hình dáng bên ngoài cửa hàng, bởi vì họ coi hình dáng bên ngoài của cửa hàng là một bao bì thể hiện của hàng, họ tin rằng một chiếc bao bì thật đặc sắc có thể chiếm lĩnh thị trường.

Cửa hàng có hình dáng bên ngoài đặc sắc, tốt nhất là phải xung quanh sản phẩm kinh doanh chủ yếu của cửa hàng hoặc là nhằm vào đặc sắc kinh doanh của sản phẩm mà thiết kế. Nguyên tắc chủ yếu là có thể khiến cho khách hàng có thể cảm nhận được hoặc đoán được phạm vi kinh doanh của cửa hàng ngay từ bề ngoài của nó, khiến cho khách hàng làm được việc tuyên truyền quảng cáo và thu hút khách hàng trong hoạt động kinh doanh của mình.

Sự hài hoà trong hình dáng bên ngoài

Khi theo đuổi nét đặc sắc tổng hình dáng bên ngoài của cửa hàng, không có nghĩa là làm cho hình dáng ấy trở nên kỳ quái. Hình dáng kỳ quái có thể chữa lợn lành thành lợn què, khiến cho người qua đường dị nghị.

Hình dáng kiến trúc đẹp là có thể khơi gợi nên cảm xúc thẩm mỹ của người ta đối với cấu trúc tạo hình loại cảm xúc thẩm mỹ này, cụ thể là xem xét đến sự đối xứng phải trái, sự cân bằng có thấp phía trước va sau, phải chú ý đến tính hài hoà của cấu trúc tạo hình.

Như thế cũng có nghĩa là phải xem xét hình dáng độc

đáo ấy có phù hợp với quan niệm thẩm mỹ của người ta hay không. Cụ thể là phải xem hai bên phải trái có đối xứng không, độ cao trước sau có phù hợp không, không gian thừa lại xung quanh 4 phía ngôi nhà có cân bằng không, phần phải là hình tròn có tròn không, phải là hình vuông có vuông không... Nguyên tắc chung là khi người ta nhìn vào hình dáng bên ngoài của nó có cảm thấy thoải mái thuận mắt, có được hiệu ứng thì giác tốt không cũng có nghĩa là phải giành được sự công nhận về thẩm mỹ của mọi người về tạo hình độc đáo của cửa hàng.

Người nhận thức về một sự vật, bao giờ cũng bắt đầu nhận thức từ hình dáng bên ngoài của nó. Cửa hàng có thể giành được khách hàng trước tiên từ cảm giác về hình dáng bên ngoài của nó, như thế là đã thành công được một nửa.

Từ một góc độ nào đó hình dáng bên ngoài của cửa hàng đại diện cho hình tượng của cửa hàng. Tạo hình bên ngoài đẹp có thể tạo ra một hình tượng đẹp về cửa hàng trong ấn tượng của khách hàng, khiến cho khách hàng khi đến cửa hàng mua đồ, cảm thấy thoải mái, yên tâm, tin cậy, từ đó có thể nâng cao danh tiếng của cửa hàng trong lòng khách.

Ngược lại, nếu tạo hình bên ngoài cửa hàng thiết kế không hài hoà, người ta nhìn vào cảm thấy rất chướng mắt, không chỉ bị người ta bình phẩm, dị nghị và còn mang hại đến hình ảnh của cửa hàng trong lòng khách. Khách hàng sẽ mất đi cảm giác tin cậy, đương nhiên như thế cũng ít đến mua.

Những cửa hàng có hình dáng bên ngoài không hài hoà phong thuỷ gọi là “hung trạch” và cho rằng nó có thể mang lại tai họa cho chủ nhân. Vì bên ngoài không hài hoà

mà làm mất đi khách hàng, đó chính là tai hoạ lớn nhất mà một cửa hàng gặp phải.

Chú ý đến tính hài hoà của hình dáng bên ngoài của cửa hàng là một nội dung quan trọng không thể lơ là trong hoạt động kinh doanh của cửa hàng.

Sự hài hoà giữa hình dáng bên ngoài của cửa hàng và khung cảnh xung quanh

Khi thiết kế tạo hình bên ngoài của cửa hàng, ngoài việc phải xem xét đến tính hài hoà trong tỷ lệ của bản thân kết cấu của kiến trúc, còn phải chú ý đến tính hài hoà của hình dáng bên ngoài của cửa hàng với khung cảnh xung quanh.

Phong thuỷ cho rằng vạn vật trong vũ trụ đều mang trong mình khí. Cảnh sắc sông núi đẹp đẽ cho thấy sinh khí thịnh vượng, ngược lại, tường đổ gạch nát là tử khí tích tụ. Trong khu vực có cảnh sắc sông núi đẹp đẽ, khí lưu thông thuận lợi, còn trong khu vực đổ nát hoang tàn thì khí bị trở ngại.

Theo cách nói của phong thuỷ, khi xem xét đến với mối quan hệ giữa hình dáng bên ngoài của cửa hàng và cảnh sắc tự nhiên của khu vực đó, phải chủ động để hình dáng bên ngoài của cửa hàng và cảnh sắc thiên nhiên tươi đẹp hài hoà làm một; phải chủ động để cửa hàng nằm vào trong tử khí.

Hình dáng bên ngoài của cửa hàng và cảnh sắc của khu vực xung quanh hài hoà với nhau có nghĩa là đã thuận theo sự lưu thông khí của vũ trụ, chính là đã để cửa hàng hoà nhập vào trong sinh khí của thiên nhiên.

Cửa hàng nằm trong khung cảnh thiên nhiên tươi đẹp,

thì sẽ có sinh khí phong phú của tự nhiên, sẽ có thể khiến cho khách hàng đến chật cửa, việc làm ăn phát đạt. Ngược lại cửa hàng nằm trong khu vực hoang tàn đổ nát thì sẽ khiến cho việc làm ăn kinh doanh suy sút.

Đứng từ góc độ kinh doanh hàng hoá, cửa hàng có khung cảnh thiên nhiên tươi đẹp làm nền, khi quảng cáo tuyên truyền sẽ tạo cho người ta có một hình ảnh đẹp về cửa hàng. Đặc biệt là những cửa hàng kinh doanh ngành du lịch, nhà hàng, nếu nằm trong một khung cảnh đẹp có thể thu hút hàng lớp lớp khách hàng đến.

Có một môi trường tốt với cảnh sắc thiên nhiên tươi đẹp, còn phải xem xét đến sự hài hoà của kiến trúc của hàng với khung cảnh thiên nhiên ấy. Nếu không chú ý đến sự hài hoà này thì cũng giống như đánh mất nguồn sinh khí của khung cảnh thiên nhiên tươi đẹp ấy.

Sự không hài hoà giữa kiến trúc của hàng và khung cảnh thiên nhiên chính là chỉ kiến trúc của cửa hàng không cân xứng hoặc là xuất hiện một cách chướng mắt trong khung cảnh thiên nhiên. Sự bất hài hoà này sẽ làm tổn hại đến vẻ đẹp vốn có của tự nhiên. Nó cũng giống như trong một bức tranh đẹp để xuất hiện một vết bẩn không đáng có.

Theo cách nói của phong thuỷ thì đó chính là kiến trúc của cửa hàng không thuận với khí của thiên nhiên, làm nhiễu loạn khí của vũ trụ, làm cho sinh khí trong vũ trụ bị trở ngại. Sinh khí bị cản trở thì sát khí sẽ sinh ra, sinh khí ban đầu sẽ biến thành sát khí. Khi kiến trúc của cửa hàng gây ra sát khí thì bản thân nó cũng bị sát khí bao vây. Cửa hàng nằm trong vòng vây của sát khí công việc kinh doanh của nó cũng trở nên lạnh lẽo.

Thực tế khách quan cho thấy, nếu kiến trúc của cửa hàng xuất hiện trong khung cảnh thiên nhiên tươi đẹp một cách thiếu hài hoà thì tổn hại chủ yếu chính là làm hỏng hình tượng quảng cáo của cửa hàng. Từ đó ảnh hưởng đến danh tiếng và việc kinh doanh buôn bán của cửa hàng. Nhìn nhận từ quan điểm này thì đương nhiên càng không thể nào đặt cửa hàng nằm trong khu vực có cảnh tượng hoang tàn đổ nát.

Để quan sát xem hình dáng bên ngoài của cửa hàng có hài hoà với khung cảnh thiên nhiên của nó không, phương pháp đơn giản nhất chính là vào lúc sáng sớm hoặc chiều tối, nhìn từ nhiều góc độ xem hình dáng của cửa hàng có đẹp không. Đặc biệt là trong lúc ánh nắng ban mai và lúc có sáng chiều tà, xem hình dáng bên ngoài của cửa hàng phản chiếu trong ánh sáng ấy, nó có đẹp để gây xúc động cho người ta hay không. Nó có thi vị không, nó có cùng với khung cảnh thiên nhiên tạo thành một bức tranh đẹp hay không. Nếu có thể đạt được hiệu quả như vậy thì có thể nói tạo hình bên ngoài của cửa hàng và khung cảnh thiên nhiên đã đạt được đến trạng thái hài hoà đẹp nhất.

Một cửa hàng đẹp mắt kết hợp với một khung cảnh thiên nhiên tươi đẹp, đó chính là cái mà người ta gọi là thiên thời địa lợi, các thương gia luôn mong muốn có được. Những người kinh doanh thông minh sẽ biết nhờ vào thiên thời địa lợi để đạt được mục đích “tiền vào như nước” của mình.

Sự hài hoà trong màu sắc của tạo hình bên ngoài:

Từ một ý nghĩa nào đó kiến trúc của ngôi nhà chính là kiến trúc của sắc màu. Nếu loại bỏ đi màu sắc trong kiến trúc thì nó cũng giống như một đồng đất tàn mà thôi.

Theo thuyết Ngũ hành của phong thủy, thiên địa và vật là do 5 loại nguyên tố, Kim, Mộc, Thủy, Hoả, Thổ tạo thành. Vạn vật trong trời đất đều phân phối theo Ngũ hành. Màu sắc phối hợp với Ngũ hành tạo thành Ngũ sắc, đó là 5 màu xanh, đỏ, vàng, trắng, đen.

Màu xanh, là mùa xuân ôn hoà, là màu của chồi non lộc biếc. Màu đỏ, là mùa hè nóng bỏng, là màu của lửa. Màu vàng, tương đương với đất, là màu của đất. Màu trắng là mùa thu mát mẻ, đó là màu sáng chói của kim loại. Màu đen, tương đương với mùa đông lạnh giá, là màu của nước, của việc sâu.

Đơn giản, Mộc là màu xanh, Hoả là màu đỏ, Thổ là màu vàng, Kim là màu trắng, Thủy là màu đen.

Ngũ sắc trong Trung Quốc cổ đại có một ý nghĩa đặc biệt.

Màu xanh: hoà bình, vĩnh cửu.

Màu đỏ: hạnh phúc, vui vẻ

Màu vàng: giàu sang phú quý, hoàng đế.

Màu trắng: bi thương, hoà bình

Màu đen: tổn hại.

Vì vậy trong kiến trúc người ta chọn lựa màu sắc rất thận trọng. Nếu kiến trúc thiết kế vì hi vọng và phú quý thì dùng màu đỏ. Nếu cầu mong hoà bình và vĩnh cửu thì dùng màu xanh để thiết kế. Màu vàng là màu riêng của hoàng đế, kiến trúc của người dân không được lạm dụng, chỉ được dùng ở một bộ phận nào đó của kiến trúc. Màu trắng không hay dùng. Màu đen, ngoài việc dùng để vẽ ở hành lang những bức tranh thủy mặc thì cũng không dùng nhiều. Vì vậy phần lớn kiến trúc cổ đại Trung Quốc dùng màu đỏ. Khi sơn màu cho cột trụ, xà ngang, dùng nhiều

màu xanh da trời, xanh lá cây, xanh nước biển, những màu khác cũng rất ít dùng.

Trong Trung Quốc cổ đại, màu vàng được coi là màu quý giá nhất, thần thánh nhất. Nó tượng trưng cho Trung ương, cho quyền lực và phú quý, vì vậy nó trở thành màu riêng của hoàng đế, vua chúa. Cung thành mà vua chúa sống cùng với cung điện mà thân thích của nhà vua ở, đến dùng màu vàng để trang trí.

Cũng liên quan đến điều này, trang phục của hoàng đế cũng là long bào màu vàng.

Ngay cả cung điện của hoàng thái tử cũng không được dùng màu vàng. Cung điện của Hoàng thái tử dùng màu xanh để trang trí. Nó được xây dựng ở phía Đông quần thể kiến trúc cung điện, gọi là Đông cung, tương đương với mùa xuân, vì vậy dùng màu xanh.

Bắt nguồn từ quan niệm về màu sắc hình thành từ Ngũ hành, đã hình thành nên những phong tục tập quán trong quảng đại người dân Trung Quốc, xâm nhập vào trong cuộc sống bình thường của mọi người.

Đó là những trường hợp vui mừng, náo nhiệt, người ta đều dùng màu đỏ để làm tăng thêm không khí. Ví dụ như dịp lễ tết, hôn lễ, người ta đều thích treo đèn lồng đỏ, thắp nến đỏ, đốt pháo đỏ, dán chữ đỏ, câu đối, tranh màu đỏ, đội hoa hồng lớn, mặc quần áo màu đỏ... Đúng là rục rịch, náo nhiệt vô cùng.

Còn trong những trường hợp bất hạnh, hoặc đau buồn người ta thường dùng màu trắng và màu đen để thể hiện không khí yên tĩnh. Ví dụ khi có việc tang, người ta sẽ mặc áo tang màu trắng, mang túi màu đen, dùng hai màu đen trắng

để trang trí gian thờ, cắm những bông hoa màu trắng. Một khung cảnh nghiêm cẩn, lạnh lẽo hiện ra trước mắt.

Những tập tục liên quan đến màu sắc mà đã không còn là những quan niệm của người ta về màu sắc mà đã trở thành thứ để người ta ký thác một loại tình cảm nào đó, thể hiện quan niệm tín ngưỡng của một dân tộc.

Vì vậy hi thiết kế màu sắc bề ngoài của hàng cần phải để cho nó hài hoà với quan niệm nhận thức truyền thống của người ta về màu sắc.

Đương nhiên, cùng với sự phát triển của hiện đại hoá những nhu cầu của con người ta đối với màu sắc cũng có những thay đổi. Vì vậy làm người kinh doanh bán hàng phải chủ động thoả mãn những nhu cầu mới của con người đối với màu sắc, dùng sự tươi mới, đầy sức sống, đẹp mắt của màu sắc để thu hút khách hàng, để đạt được mục đích bán hàng.

Yêu cầu sự hài hoà trong màu sắc của bề ngoài của cửa hàng đương nhiên cũng bao gồm sự hài hoà của bản thân màu đó và sự hài hoà trong phối hợp màu sắc...

Màu sắc của bề ngoài của hàng không hài hoà chủ yếu là chỉ trường hợp màu sắc của kiến trúc có điểm nào đó phạm vào màu sắc cấm kỵ theo quan điểm của mọi người, hoặc là trong pha màu, phối hợp màu tạo cho người ta cảm giác không thuận mắt. Sự bất hài hoà này có thể ảnh hưởng đến hình tượng bên ngoài của cửa hàng.

Theo lý luận phong thuỷ, màu sắc không phù hợp, hài hoà có thể mang sát khí. Màu sắc bên ngoài của cửa hàng không hài hoà sẽ khiến cho cửa hàng mang sát khí. Có sát khí sẽ mang lại tai hoạ cho cửa hàng.

Chưa nói đến những lý luận của phong thủy thì bản thân sự thiếu hài hoà này cũng giống như một người mặc lên mình một thứ trang phục, ngô không ra ngô, khoai không ra khoai khiến cho người ta ghét bỏ, vì thế nên có tránh.

Mượn màu sắc để làm đẹp cửa hàng, thúc đẩy việc kinh doanh của cửa hàng, đây là một quan điểm mới mẻ của những nhà doanh nghiệp hiện đại.

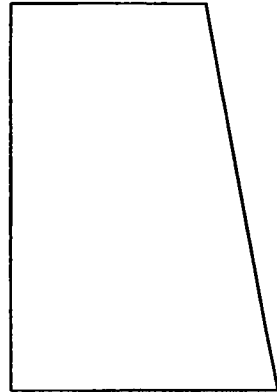

Trước hẹp sau rộng

Trước thấp sau cao

Trước hẹp sau rộng phú quý như núi

Trước thấp sau cao đời đời anh hào.

Sự tốt lành của tạo hình bên ngoài

Trong cách nói về tạo hình bên ngoài dương trạch của phong thủy có rất nhiều hình dạng kiến trúc được gọi là tốt lành.

Hình thang: Trong phong thủy, kiến trúc dương trạch hình thang trước hẹp sau rộng, trước thấp sau cao là hình kiến trúc dương trạch tốt lành nhất, vì nó có ý nghĩa “thăng quan phát tài”, trong dân gian có cách nói: trước hẹp sau rộng phú quý như núi, trước thấp sau cao đời đời anh hào.

Phong thủy cho rằng nhà ở hình quan tài sẽ phát đại tài. Tất cả những gia đình phát tài lớn và những hộ mới giàu đều có chỗ hợp với kiến trúc nhà hình quan tài này.

Phong thủy cho rằng, dương trạch hình quan tài, tốt nhất là sân chính, cửa lớn, phòng trong nhà và tường bao quanh 4 phía đều nên có hình quan tài, để được nghĩa phát tài toàn diện.

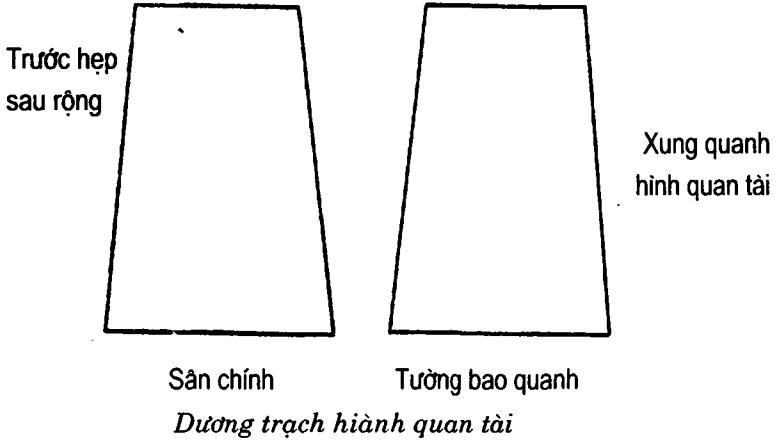

Nhưng phong thủy cho rằng nếu loại dương trạch hình quan tài trước hẹp sau rộng này đổi thành trước rộng sau hẹp thì sẽ biến thành kiến trúc Dương trạch hình hung.

Hình bát giác và hình tròn, theo phong thủy, Dương trạch hình Bát giác và hình tròn gần giống với hình dáng của đồng tiền cổ ngoài tròn, trong vuông, nên có tượng trưng cho tiền tài phú quý.

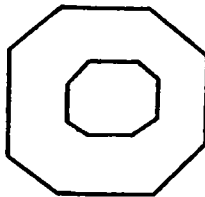

Hình bát giác: tượng trưng tiền tài

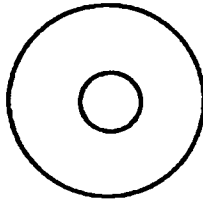

Hình tròn: tượng trưng cho phú quý.

Theo quan điểm phong thủy, nếu cắt đôi hình bát giác và hình tròn chỉ giữ lại một nửa, thì nó sẽ là hình chữ C và hình chiếc cửa, kiến trúc hình quạt và hình khuyết miệng đó không phải là tốt lành. Dương trạch hình quạt và dương trạch hình khuyết miệng sẽ không trụ được tài khí có nguy cơ tiền tài của nhà chảy ra ngoài mất.



Hình quạt: không tụ tài khí

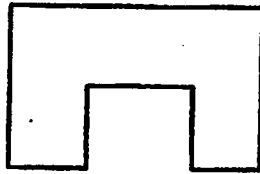

Hình khuyết miệng: tiền tài chảy ra ngoài.

Hình chữ thổ (±) và hình chữ công (I): theo quan điểm của phong thủy, thổ sinh vạn vật. Dương trạch hình chữ thổ cũng tượng trưng sẽ sinh tài sinh phú, đặc biệt là phần đầu của

chữ thổ, thể hiện cho tiền tài phú quý do đất sinh ra, đó chính là phần có nhiều tài khí nhất trong kiến trúc hình này. ở đó nên bố trí để làm những công việc quan trọng.

Bỏ đi phần nhô lên của chữ thổ (±) sẽ là chữ công (I) tượng trưng cho công việc. Do phần bỏ đi ấy lại đại diện cho tài khí nên có nghĩa là chỉ có cách nỗ lực, chăm chỉ làm việc mới có thể đạt được tiền tài phú quý đã mất đi.

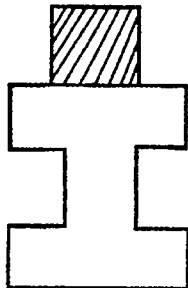

Hình chữ thổ: có nghĩa là sinh tài

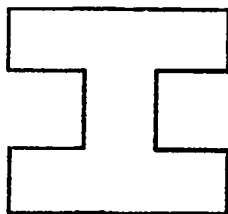

Hình chữ công tượng trưng cho công việc

Hình chữ thượng () và hình chữ hạ () theo phong thủy, Dương trạch hình chữ thượng () tượng trưng cho sinh trưởng và thăng tiến, có ý nghĩa sự nghiệp sẽ phát triển thịnh vượng. Ngược lại dương trạch hình chữ hạ () tượng trưng cho việc đi xuống dốc, có nghĩa sự nghiệp sẽ phát triển khó khăn, cần phải phấn đấu cạnh tranh rất

nhiều, nếu không sẽ gặp rất nhiều khó khăn. Nhưng cũng không phải là hung trạch.

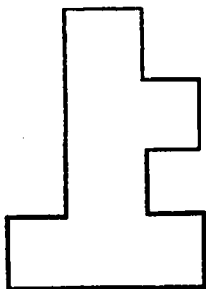

Hình chữ thượng: sự nghiệp phát đạt

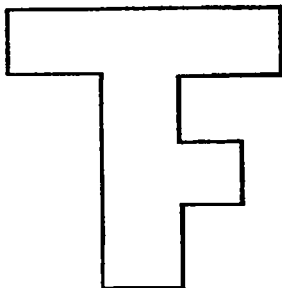

*Hình chữ hạ: sự nghiệp phát triển khó khăn,
cần phải cố gắng phấn đấu.*

Hình vuông và hình lăng trụ: theo phong thủy, hình vuông là tượng trưng của đất, kiến trúc đương trạch hình vuông rất phù hợp với thuyết “Trời tròn đất vuông” Hình vuông còn có ý nghĩa “thanh chính liêm khiết”, “quyền lực”. Vì vậy đương trạch hình vuông còn có nghĩa là quan thanh chính liêm khiết, có quyền có thế.

Nếu hai bên phải trái phía trên hình vuông cắt đi một phần thì sẽ thành hình lăng trụ, như thế cũng có nghĩa là bỏ đi sự thanh liêm, quyền lực. Tượng trưng cho việc sẽ bị

người đời dị nghị và xâm phạm quyền lực, nhưng cũng không thuộc vào hung trạch.

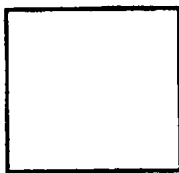

*Hình vuông: tượng trưng cho
thanh chính liêm khiết, có quyền có thế.*

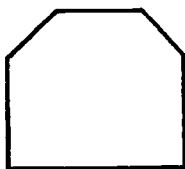

*Hình lăng trụ: tượng trưng
bị người ta dị nghị, xâm phạm quyền lực.*

Từ những trường hợp trên có thể thấy, phong thủy có rất nhiều cách nói cát hung đối với hình dáng bên ngoài của Dương trạch. Chủ yếu là suy diễn, so sánh từ ý nghĩa chữ Hán và hình dạng hình học. Thực ra đó cũng chỉ là những cách nói dựa mà thôi, không có căn cứ khoa học gì.

Đương nhiên, khi thiết kế hình dáng bên ngoài của cửa hàng cũng không nên phản đối hoàn toàn việc thiết kế hình dáng bên ngoài của cửa hàng thành một loại hình dáng mang ý nghĩa tốt lành nào đó, bởi vì sự tượng trưng tốt lành này có thể giúp người kinh doanh ký thác một tinh thần hay ước nguyện, hi vọng gì đó, nó giải quyết được khâu tâm lý, tăng niềm tin trong lòng người.

Chương 21

HƯỚNG CỬA

Cửa là cái yếu hầu của cửa hàng, là đường để khách hàng và hàng hoá ra vào. Sự thịnh suy của cửa hàng chính là sự thịnh suy của cửa hàng.

Chọn hướng phong thủy Dương trạch

Phong thủy rất coi trọng tính phong của Dương trạch, coi đó là mấu chốt để phán đoán hoạ phúc của nhà ở. Trong sách “Dương trạch” viết: “nhà dùng cửa để phân biệt âm dương, cửa khí dùng để phân biệt phúc hoạ”. Vì vậy phong thủy rất coi trọng việc chọn hướng cửa nhà. Cửa nhà dường như có thể quyết định cát hung hoạ phúc của một gia đình, quyết định vận mệnh của cả đời một con người.

Những thầy phong thủy dân gian quyết định hướng cửa hàng chủ yếu dựa vào mấy phương pháp và nguyên tắc sau:

1. Quyết định dựa vào năm và ngày giờ sinh của chủ nhân

Khi các thầy phong thủy quyết định phương hướng của nhà ở phải hỏi năm sinh của chủ nhân. Để tìm ra cái gọi là khí vị của chủ nhà, sau đó căn cứ vào “Bảng khí vị năm sinh” đã có sẵn để quyết định hướng cửa của ngôi nhà đó. Bảng này phân thành hai phần: phương vị của người nam và phương vị của người nữ.

Chủ nhà là Nam									
Phương vị của khí	Tây Nam	Đông	Đông Nam	Tây Nam	Tây Bắc	Tây	Đông Bắc	Nam	Bắc
	1917	1916	1915	1914	1913	1912	1911	1910	1909
	1926	1925	1924	1923	1922	1921	1920	1919	1918
	1935	1934	1933	1932	1931	1930	1929	1928	1927
	1944	1943	1942	1941	1940	1939	1938	1937	1936
	1953	1952	1951	1950	1949	1948	1947	1946	1945
	1962	1961	1960	1959	1958	1957	1956	1955	1954
	1971	1970	1969	1968	1967	1966	1965	1964	1963
	1980	1979	1977	1977	1976	1975	1974	1973	1972
	1989	1988	1987	1986	1985	1984	1983	1982	1981
	1998	1997	1996	1995	1994	1993	1992	1991	1990
	2007	2006	2005	2004	2003	2002	2001	2000	1999
	2016	2015	2014	2013	2012	2011	2010	2009	2008
	2025	2024	2023	2022	2021	2020	2019	2018	2017
	2034	2033	2032	2031	2030	2029	2028	2027	2026
	2043	2042	2041	2040	2039	2038	2037	2036	2035
	2052	2051	2050	2049	2048	2047	2046	2045	2044
Chủ nhà là Nữ									
Phương vị của khí	Đông Nam	Đông	Tây Nam	Bắc	Nam	Đông Bắc	Tây	Tây Bắc	Tây Bắc
	1917	1916	1915	1914	1913	1912	1911	1910	1909
	1926	1925	1924	1923	1922	1921	1920	1919	1918
	1935	1934	1933	1932	1931	1930	1929	1928	1927
	1944	1943	1942	1941	1940	1939	1938	1937	1936
	1953	1952	1951	1950	1949	1948	1947	1946	1945
	1962	1961	1960	1959	1958	1957	1956	1955	1954
	1971	1970	1969	1968	1967	1966	1965	1964	1963
	1980	1979	1977	1977	1976	1975	1974	1973	1972
	1989	1988	1987	1986	1985	1984	1983	1982	1981
	1998	1997	1996	1995	1994	1993	1992	1991	1990
	2007	2006	2005	2004	2003	2002	2001	2000	1999
	2016	2015	2014	2013	2012	2011	2010	2009	2008
	2025	2024	2023	2022	2021	2020	2019	2018	2017
	2034	2033	2032	2031	2030	2029	2028	2027	2026
	2043	2042	2041	2040	2039	2038	2037	2036	2035
	2052	2051	2050	2049	2048	2047	2046	2045	2044

Bảng đó sắp xếp từ trên xuống dưới, từ phải qua trái cứ 9 năm thành một hàng, tiếp theo sẽ lặp lại vòng phương vị ban đầu. Trong bảng, phương vị của nam và nữ không giống nhau. Ví dụ khí vị của nữ sinh năm 1912 là Đông Bắc, còn khí vị của nam cùng năm sinh đó lại ở Tây.

Cách sử dụng bảng: Đầu tiên xác định năm sinh của chủ nhà, là nam thì tra bảng khí vị của nam, là nữ thì tra bảng khí vị của nữ. Tìm năm sinh của chủ nhà trong bảng, sau đó giống theo cột dọc sẽ tìm thấy phương vị của khí. Phương vị của khí này chính là phương vị của ngôi nhà đó.

Ví dụ: chủ nhà là nam, sinh năm 1954 trong bảng khí vị của nam tìm thấy “1954”. Phương vị thẳng phía trên là Bắc, vì vậy cửa của ngôi nhà đó nên mở ở phương Bắc, hướng phương Bắc.

Ví dụ: chủ nhà là nữ, sinh năm 1946, trong bảng khí vị nữ tìm thấy năm “1946”, theo cột dọc thẳng phía trên tìm thấy khí vị là Tây Bắc, vậy cửa của ngôi nhà đó nên mở ở Tây Bắc, hướng phương Tây Bắc.

Nếu ngôi nhà đó tìm thấy cửa nên mở hướng Nam theo bảng thì là tốt nhất. Nếu tra bảng thấy cửa hướng Bắc, Tây Bắc, Đông Bắc, Đông, Tây... vào mùa đông sẽ phải chịu gió lạnh, mùa hè sẽ phải chịu ánh nắng mặt trời chói chang. Do hướng cửa của ngôi nhà đó được tìm theo năm sinh của chủ nhân nên phong thủy giải thích là mệnh đã định trước:

Cách xác định hướng cửa dương trạch theo năm sinh của chủ nhân này, có ít nhất là ba điểm không đáng tin, đó là những người có cùng năm sinh nhiều vô kể, nhưng họ lại ở nhiều nơi, trình độ văn hóa của họ khác nhau. Làm thế nào để khí vị giống nhau, hướng cửa giống nhau, cũng

như làm sao mà các hướng họa phúc lại giống nhau được. Thứ hai là sự sắp xếp năm sinh và khí vị không có căn cứ khoa học. Ba là không phù hợp với quy luật lựa chọn ánh sáng, hướng gió, khí hậu- của người ta.

Ngoài cách dựa vào năm sinh của chủ nhân để chọn hướng cửa, có thầy phong thủy cũng lập ra một bảng chọn hướng cửa dựa vào ngày giờ sinh của chủ nhà. Bảng này cũng giống như bảng trên, mang đầy tính nói theo, không đáng tin lắm.

Bảng hướng của dương trạch theo giờ sinh

<i>Con giáp liên quan đến giờ sinh</i>	<i>Giờ sinh</i>	<i>Phương vị</i>
Thìn	7-9	Đông-Đông nam
Tỵ	9-11	Nam-Đông nam
Ngọ	11-13	Nam
Mùi	13-15	Nam-tây nam
Thân	15-17	Tây-Tây nam
Dậu	17-19	Tây
Tuất	19-21	Tây-tây Bắc
Hợi	21-23	Bắc-Tây Bắc
Tí	32-1	Bắc
Sửu	1-3	Bắc- Đông Bắc
Dần	3-5	Đông- Đông Bắc
Mão	5-7	Đông

Thầy phong thủy sau khi hỏi giờ sinh của chủ nhân, sẽ căn cứ vào “Bảng hướng của dương trạch theo giờ sinh” để xác định hướng cửa của ngôi nhà đó.

Ví dụ: giờ sinh của một chủ nhà là 7-9 giờ sáng. Vậy thì cửa của ngôi nhà đó nên mở hướng Đông hoặc Đông Nam.

2. Định hướng cửa theo Ngũ âm.

Phong thủy dựa vào ngũ âm làm 5 loại: cung, thương, cốc, chủy, vũ. Hướng của nhà ngũ tính phải tương sinh với tính chất Ngũ hành của bốn phương, không được tương khắc. Nếu tương sinh sẽ là cát môn, tương khắc là hung môn.

Cách xác định của cửa nhà dựa vào ngũ âm xuất hiện từ rất sớm. Từ đời Hán, trong dân gian đã lưu truyền rất nhiều cấm kỵ liên quan đến việc xác định hướng của dựa vào Ngũ hành. Trong một quyển “Đồ trạch thuật” của đời Hán có viết: “cửa nhà Thương không nên hướng Nam, cửa nhà Chủy không nên hướng Bắc”. Theo cách nói này thì, nhà họ Thương thuộc Kim trong Ngũ hành, mà phương Nam trong ngũ hành lại thuộc Hỏa. Cách xác định hướng của chỉ dựa vào tương sinh, tương khắc, ngũ hành đơn giản này, cũng là một cách nói dựa mà thôi.

3. Nghênh cát tránh hung

Phong thủy cho rằng, cửa phân ra làm cửa vượng và cửa suy. Cửa hướng ra non xanh nước biếc, liền với trời tiếp với đất, sinh khí đến cửa, đó chính là cửa vượng.

Phong thủy phân biệt cửa vượng và cửa suy, chính là yêu cầu phải nghênh cát tránh hung. Trong đó có nguyên nhân khoa học nhất định hướng của tốt sẽ có lợi cho người ta chọn được một môi trường ra vào tốt đẹp có lợi cho sức khỏe cơ thể cũng như tinh thần của người trong nhà.

Cửa vượng yêu cầu phải hướng đến non xanh nước biếc như thế người ta sẽ có được môi trường sống tốt

đẹp không khí trong lành và tầm nhìn rộng rãi, có lợi cho sức khỏe.

Tránh cửa suy chính là phải tránh cửa hướng vào một số vật không tốt lành, ví dụ tránh hướng vào cửa nhà giam, đầu đường...Nếu cửa nhà hướng vào những vật không tốt lành như nhà giam thì sẽ thường xuyên phải chứng kiến cảnh phạm nhân bị áp tải ra vào, đầu rơi, máu chảy, như thế sẽ khiến cho thần kinh người ta bị ức chế và luôn sống trong sự sợ hãi. Như thế vừa không có lợi cho người già an dưỡng, lại không có lợi cho sự trưởng thành tư tưởng của người trẻ tuổi. Ví dụ: cửa nhà hướng đến cửa thành sẽ thường thấy lính lệ, quan sai, xe ngựa ra vào. Cửa nhà triều hướng sẽ thấy quan chức tranh chấp đấu đá nhau. Cửa nhà hướng cửa kho, sẽ thấy quan sai ép người ta nộp thóc...tất cả sẽ khiến cho người ta sống trong trạng thái bất an.

4. Tọa Bắc hướng Nam

Phong thủy cho rằng, nhà ở lấy khảm trạch là tốt nhất cửa hướng phương Tốn là tốt nhất. Phương Tốn là thanh long môn thích hợp nhất cho việc xuất nhập. Khảm trạch mà phong thủy nói đều chính là chủ ngôi nhà tọa bắc hướng Nam, phương Tốn chính là phương Đông Nam. Đây chính là tọa hướng và cửa nhà và hướng cửa lý tưởng nhất của nhà ở.

Nhà ở tọa Bắc hướng Nam, phù hợp với điều kiện địa lý của khu vực. Nước ta liền với lục địa có diện tích lớn nhất trên thế giới là châu Âu và châu Á, giáp với đại dương lớn nhất là Thái Bình Dương. Do đại dương và lục địa hấp thụ nhiệt của ánh sáng mặt trời không giống nhau, tỏa nhiệt cũng nhanh chậm khác nhau nên lục địa

nóng nhanh hơn mà cũng lạnh nhanh hơn rất nhiều so với đại dương. Vào mùa đông nhiệt độ của lục địa thấp hơn nhiệt độ của đại dương, áp suất khí quyển của lục địa cao hơn nên gió sẽ thổi từ lục địa ra đại dương, hướng gió lệch Bắc. Vào mùa hè, thì ngược hẳn lại, không khí trên lục địa nóng hơn trên đại dương. Vì thế tạo thành khí áp thấp, gió sẽ thổi từ đại dương vào lục địa, hướng gió lệch nam.

Nhà tọa Bắc hướng Nam, vào mùa đông có thể tránh được gió lạnh khô từ Xêbêri thổi tới, mùa hè có thể đón được gió nam mát ẩm từ biển thổi về. Mặt trời mọc hướng Đông, lặn hướng tây, nhà ở tọa Bắc hướng Nam còn có thể mặt trời chiếu roi thiêu đốt.

5. Tránh hướng đường lớn

Theo phong thủy, đường lớn chính là nơi sát khí sinh ra. Nếu để cửa hướng ra đường lớn thì sẽ khiến cho toàn bộ sát khí của đường lớn vào hết nhà ở. Những loại sát khí này chủ yếu là chỉ những tạp âm như tiếng nói, tiếng xe cộ, tiếng còi...không có lợi cho người sinh sống. Vì thế chủ động tránh để hướng của hướng ra đường lớn là có nguyên nhân lí lẽ riêng của nó.

Những nguyên tắc chọn hướng của cửa dương trạch, chú ý đến nhu cầu của con người đối với môi trường tự nhiên tốt đẹp.

Cửa là yết hầu của cửa hàng. Những nguyên tắc của phong thủy liên quan đến hướng cửa của Dương trạch như “ngheh cát tránh hung”, “tọa Bắc hướng Nam”, “tránh hướng ra đường lớn” có tác dụng thực tế khi chọn hướng cửa của cửa hàng. Tuy nhiên hướng cửa của cửa hàng và hướng cửa của nhà ở lại có điểm không giống nhau, yêu

cầu hướng cửa của cửa hàng phải phù hợp với quy luật buôn bán hàng hóa.

Cửa phải rộng rãi

Cửa là yết hầu của cửa hàng, là con đường để khách hàng và hàng hóa ra vào. Mỗi ngày có bao nhiêu khách hàng và hàng hóa ra vào cửa hàng sẽ quyết định của hàng thịnh hay suy. Vì vậy để cửa hàng có thể tiếp đãi nhiều khách hàng hơn nữa, cửa không nên làm quá nhỏ.

Cửa của cửa hàng nhỏ quá chính là đã thu hẹp miệng khí của ngôi nhà. Như thế không có lợi cho việc nạp khí, khiến cho sự lưu thông của khí trở nên chậm chạp, yếu ớt, từ đó giảm đi sinh khí trong phòng, tăng thêm tử khí.

Đối với nơi diễn ra hoạt động của khách hàng ra vào không thuận tiện khi mang theo hàng hóa có thể bị va chạm vào nhau, rất có khả năng sẽ làm hỏng hàng hóa vừa mua. Cửa của cửa hàng nhỏ hẹp còn làm cho dòng người ra vào chật hẹp, tình hình ấy khiến cho một số người ngại mà dừng bước hoặc có thể xảy ra trộm cắp cãi cọ, cuối cùng sẽ ảnh hưởng đến trật tự bình thường của cửa hàng. Như thế sẽ mang lại cái gọi là “tai họa” mà phong thủy nói đến.

Mở rộng cửa ra vào cửa hàng thậm chí có thể toàn bộ cửa của cửa hàng đi. Khi cửa của cửa hàng được mở rộng thì cũng có nghĩa là mở rộng cửa khí, cửa khí có lớn thì có thể thu nạp được nhiều khí.

Đối với những người làm kinh doanh thì đó chính là thu hút được nhiều khách hàng hơn, còn có thể tránh cho hàng hóa, sản phẩm va chạm vào nhau gây ra cãi cọ giữa khách hàng, từ đó đảm bảo được trật tự cho cửa hàng

khiến cho công việc kinh doanh phát triển thuận lợi. Mở rộng cửa hàng còn có thể đem hàng hóa bày biện ra được nhiều hơn trước mắt khách hàng, tiện lợi cho khách chọn lựa. Mở rộng cửa cũng chính là bỏ đi một bức tường ngăn cách giữa hàng hóa trong cửa hàng và người ở ngoài. Khiến cho hàng hóa bày trong cửa hàng quảng bá trực tiếp với người qua đường, là một cách quảng cáo sản phẩm hữu hiệu.

Ý nghĩa của việc yêu cầu cửa ra vào cửa hàng phải rộng rãi là để khách hàng có thể tiếp xúc với hàng hóa ở phạm vi cao hơn, tiện lợi hơn. Thiết kế theo nguyên tắc này sẽ thêm một bước nữa xây thành một cửa hàng tự chọn, hàng đóng hàng hóa bày ra trước mắt, khách hàng sẽ càng tự do tiếp xúc với sản phẩm, đồng thời khách hàng cũng không phải nhờ đến bàn tay của nhân viên cửa hàng, có thể tự lấy những thứ mình muốn.

Thực tế cho thấy việc để cho khách hàng tiếp xúc với sản phẩm một cách rộng rãi, để cho họ tự chọn những gì họ muốn có thể nâng cao hiệu quả bán hàng, đây cũng chính là kết quả mà nguyên tắc “cửa phải rộng” muốn đạt đến.

Cửa đón khách

Hướng của cửa hàng là một công việc mà nhà kinh doanh hết sức cẩn thận, luôn coi đó là mấu chốt của việc thành bại trong kinh doanh. Vì thế với tâm lí cầu cát tránh hung mãnh liệt, thường có người đi mời thầy phong thủy đến xem bói cho. Các thầy phong thủy thường dùng bảng như sau để làm chỉ nam.

<i>Hãng buôn/ công ty/cửa hàng</i>	<i>Hướng của chính thích hợp Bắc hoặc Đông</i>
Văn phòng luật sư/ trung tâm y tế/ công ty hàng hải/ công ty kế toán/công ty bảo hiểm	Tây nam hoặc Đông Nam
Ngân hàng/công ty xây dựng/ công ty xuất nhập khẩu/công ty thương mại	Bắc và Đông
Cửa hàng buôn bán/nhà hàng	Bắc và Đông Nam

Bảng này dựa vào nguyên lí tương sinh tương khắc ngũ hành lập ra. Trên thực tế sự thịnh suy của cửa hàng quyết định bởi khách hàng, khách hàng chính là nguồn tiền tài của cửa hàng. Khách hàng chặt cửa, cửa hàng sẽ thịnh vượng, phát đạt. Ngược lại không có khách của hàng sẽ phải đóng cửa. Vì vậy hướng của cửa hàng nên tùy theo khách hàng. Khách hàng ở đâu thì cửa nên hướng đó, để cửa đón khách.

Nếu chỉ dựa vào phong thủy có thể trường hợp khách ở Nam, nhưng cửa lại ở Bắc. Như thế có thể bị người ta bảo là hãm.

Hướng cửa còn có mối quan hệ rất lớn với vị trí của cửa hàng. Ví dụ nếu vị trí của cửa hàng là tọa Nam, hướng Bắc, hoặc tọa Tây hướng Đông, hơn nữa vị trí tập trung đông khách hàng lại ở lại ở chính hướng của ngôi nhà thì cửa của cửa hàng chỉ có thể hướng Bắc, hoặc hướng Đông.

Nhưng nếu như vậy, cửa hàng lại phạm vào điều cấm kị không được hướng Bắc, hướng Đông, vào mùa Đông cửa hàng sẽ phải chịu gió lạnh từ phương Bắc thổi tới, mùa hè thì phải chịu ánh nắng mặt trời trực tiếp chiếu rọi.

Trong trường hợp này có thể vận dụng định luật âm dương ngũ hành tương sinh tương khắc để xử lý. Vào mùa hè khi mặt trời chói chang chiếu rọi thì dùng âm để khắc. Vào mùa đông khi gió Bắc thổi tới dùng dương để khắc. Cụ thể có thể xem cách làm trong chương “chọn vị trí cửa hàng”.

Nếu kinh doanh ngành khách sạn, vào mùa hè, ngoài việc treo rèm, màn cửa tránh nắng trước cửa, còn có thể bày một bể cá vàng trong phòng khách, đặt vài bồn cảnh.

Bể cá vàng là thủy, bồn cây thuộc Mộc đều có tác dụng giảm khí nóng trong phòng. Hơn nữa vào mùa hè nhìn thấy một bể nước mát lành, nhìn thấy những con cá vàng tung tăng đầy sức sống sẽ có được cảm giác thoải mái, tươi mát.

Nếu là cửa hàng có tầng lầu, đồng thời tầng hai dùng làm văn phòng, nếu cửa mở rộng đón khách hàng thì tạp âm của cửa hàng có thể ảnh hưởng đến phòng làm việc tầng 2. Để tránh sự quấy nhiễu này, cửa của cầu thang không được thiết kế đối thẳng với cửa chính của cửa hàng. Theo cách nói của phong thủy, để cửa của cầu thang đến thẳng với cửa chính thì sát khí tụ tập ở cửa chính theo cầu thang lên thẳng tầng 2.

Phương pháp lý tưởng là thiết kế cầu thang lệch đi, cửa của cầu thang tránh cửa chính, bậc thang men theo bức tường bên đi lên. Nếu có thể thì tốt nhất hãy đặt một bức bình phong giữa cửa chính và cửa cầu thang, làm tường ngăn tạp âm.

Trong các thành phố thường thấy một số cửa hàng lợi dụng những ngôi nhà ven đường có sẵn cải tạo thành. Những cửa hàng này ban đầu là nhà để ở, trên cửa chính

thường có mái che nắng mưa dự phòng. Cửa của cửa hàng kiểu này dù có hướng đến khách hàng nhưng cũng không tiện cho khách hàng ra vào.

Những cửa hàng như thế này nên lắp thêm một chiếc tấm màn che phía trên cửa. Có màn che này, mùa hè có thể tránh nắng, ngoài ra cũng có chỗ cho khách đứng chân. Vào mùa mưa lại có thể giúp cho cửa hàng tránh bị mưa ướt, cũng là chuẩn bị một chỗ trú mưa cho khách.

Nếu không làm như vậy, phía trước cửa hàng không có gì che chắn. Trời nắng trời mưa sẽ rất bất tiện, khách hàng cũng không đến nữa.

Cửa tránh những vật không lành

Xét về phương diện vệ sinh tâm lý và vệ sinh môi trường, cửa của cửa hàng còn nên tránh đối thẳng với những kiến trúc mà phong thủy coi là không lành.

Những kiến trúc không lành mà phong thủy nói đến chủ yếu là chỉ những kiến trúc có thể gây cho người ta cảm giác không thoải mái như ống khói, nhà vệ sinh, bệnh viện... Những kiến trúc này, hoặc là khói cuộn cuộn, hoặc là mùi hôi thối nồng nặc, hoặc là tiếng khóc lóc, rên rỉ... Tất cả những dòng khí do kiến trúc không lành này mang lại phong thủy đều coi là hung khí.

Nếu để cửa hàng vào những kiến trúc không lành này thì những hung khí sẽ dồn đến. Nếu kinh doanh cửa hàng bách hóa nhỏ thì còn tạm ổn chứ nếu kinh doanh ăn uống, mở khách sạn thì chắc chắn thực khách sẽ đến ít. Khách đến nghỉ cũng vắng. Bởi vì chẳng có ai muốn bỏ tiền ra để nghe những âm thanh này.

Hơn nữa, đối với người làm kinh doanh, sống trong môi trường như thế này tinh thần cũng sẽ không bình thường, tâm lý không vui vẻ, thậm chí nghiêm trọng còn có thể bị mắc bệnh, công việc thất bại, người thương vong.

Đương nhiên khi chọn vị trí cửa hàng phải tránh nơi có những kiến trúc không tốt lành. Nếu vì một nguyên nhân nào khác phải làm cửa hàng ở trong khu vực có kiến trúc không lành thì phải tránh mở cửa hướng vào những thứ không tốt lành đó. Chọn mở cửa ở hướng có thể được khí, đồng thời ở phía sau cửa chính tốt nhất nên lắp thêm một bức bình phong nữa để ngăn sát khí.

Phong thủy nhấn mạnh tránh mở cửa dương trạch hướng vào các vật không lành. Từ một ý nghĩa khác cũng chính là nhấn mạnh con người sinh hoạt và làm việc phải có không khí trong lành, cảnh quan tươi đẹp. Trong môi trường tốt đẹp, tinh thần làm việc vui vẻ, phát huy tốt nhất trí tuệ, hiệu quả làm việc đương nhiên cũng nâng cao.

Chương 22

BỐ TRÍ BÀN LÀM VIỆC

Bàn làm việc là nơi nhà kinh doanh đưa ra những sách lược và tính toán kế hoạch. Vị trí bố trí bàn làm việc phải là nơi ngưng tụ tài trí, tránh bị người khác nhòm ngó, bị tap âm quấy nhiễu. Bàn làm việc có quan hệ mật thiết với sự thành bại của nhà kinh doanh.

Con giáp và phương vị bàn làm việc

Trong hướng số của phong thủy thường có một sự vật khách quan có liên quan đến vận mệnh của con người chỉ cần đề cập đến tướng sao, tướng tay, tướng mặt và con giáp...

Mười hai con giáp là Trung quốc cổ đại đem 12 loài động vật phối hợp với 12 địa chi, là một cách nói về thuộc tính của năm sinh của mỗi người.

Trong dân gian có cách xác định vị trí bàn làm việc tùy theo con giáp năm sinh của mỗi người. Trên thực tế có hàng vạn người làm kinh doanh, trong đó chắc chắn có nhiều người sinh cùng năm, hoặc ít ra là cùng con giáp, và cứ sau 12 năm lại quay lại một vòng con giáp. Thế nhưng người thì phát tài phát lộc, giàu có thịnh vượng có người cũng kinh doanh nhưng vụn vặt cò con, không khá lên được, đúng là trăm hình muôn vẻ, chẳng ai giống ai. Thế mà phương vị để đặt bàn làm việc lại dựa vào con giáp để

xác định như nhau thì làm sao mà đúng được. Vì thế chúng ta kết luận rằng mặc dù thừa nhận việc bố trí bàn làm việc có tác dụng nhất định đối với hoạt động kinh doanh, nhưng đó không phải là mấu chốt quyết định. Quan trọng nhất vẫn là ở bản thân người kinh doanh, tố chất của họ.

Kinh doanh là một hoạt động kinh tế phức tạp và có mạo hiểm. Công việc làm ăn có được tốt hay không không chỉ đơn giản là đem một chiếc bàn làm việc đặt vào phương vị tốt với mình là được, đã có thể mong mọi chuyện tốt lành, thuận lợi, ngời mà đếm tiền được.

Việc làm ăn tốt hay xấu phải xem trình độ văn hóa của người làm kinh doanh, phải xem người kinh doanh có chịu khó cần cù, có gan làm, có gan chịu không, có thông minh năng động không, có biết nắm bắt cơ hội và dự đoán xu thế thị trường thế nào...

Bàn làm việc đặt ở phương vị nào phải căn cứ vào điều kiện cụ thể, kết cấu cụ thể của ngôi nhà.

Phương vị của bàn làm việc lý tưởng

Phương vị của bàn làm việc của người làm kinh doanh lý tưởng phải được xác định sau khi quan sát tổng hợp các phương diện như môi trường xung quanh của cửa hàng, kết cấu bên trong của hàng và ảnh hưởng đối với tâm sinh lý của người làm kinh doanh.

Có hai cách bố trí bàn làm việc: một là trong phòng làm việc nằm ở giữa tòa nhà kinh doanh hoặc là ở tầng trệt tòa nhà kinh doanh, phòng làm việc như vậy không có cửa sổ. Bố trí bàn làm việc trong đó chủ yếu phải xem xét xử lý 2 quan

hệ: một là mối quan hệ giữa bàn làm việc và cửa, hai là mối quan hệ giữa người ngồi sau bàn làm việc và những vật phía sau lưng. Khi điều hòa, phối hợp 2 mối quan hệ này, có 2 điểm phải chú ý: một là phải chú ý không được đặt bàn làm việc đối thẳng với cửa ra vào. Hai là phải chú ý phía sau người ngồi ở bàn làm việc phải có phần để dựa, ví dụ như bức tường, không được là một khoảng không thừa.

Tránh để bàn làm việc đối thẳng với cửa chủ yếu hoặc bị người khác nhòm ngó. Tránh để phía sau bàn làm việc có khoảng không thừa, chủ yếu tránh cho người ngồi làm việc có cảm giác không thoải mái do không gian sau lưng mang lại, tăng cảm giác an toàn, tin cậy.

Theo nguyên tắc này, vị trí tốt nhất của bàn làm việc trong hình sau:

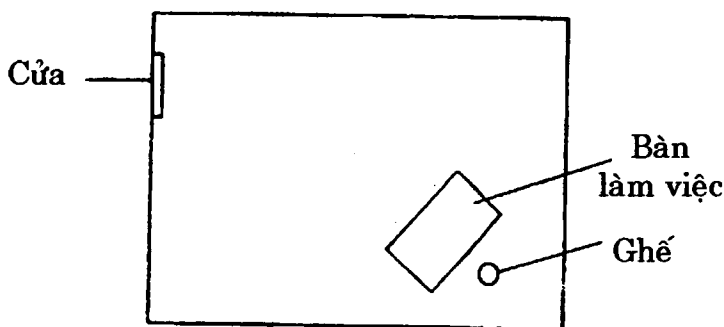

Bố trí bàn làm việc như thế này, phía trước có một khoảng không rộng rãi, theo cách nói của phong thủy thì đó là một khu sinh khí, có thể khiến cho người ta một cảm giác thoải mái. Đồng thời bàn làm việc cách cửa khá xa, cửa lại nằm chệch bên trái phía trước bàn làm việc có thể tránh được người nhòm ngó và tránh được tạp âm. Phía sau bàn làm việc

là một bức tường chắc chắn, giống như ngọn núi mang lại cảm giác vững chắc, lại giúp bàn có chỗ dựa.

Đương nhiên nếu cửa phòng đối nằm ở góc bên phải phía trên, bàn làm việc cũng nên thay đổi như sau:

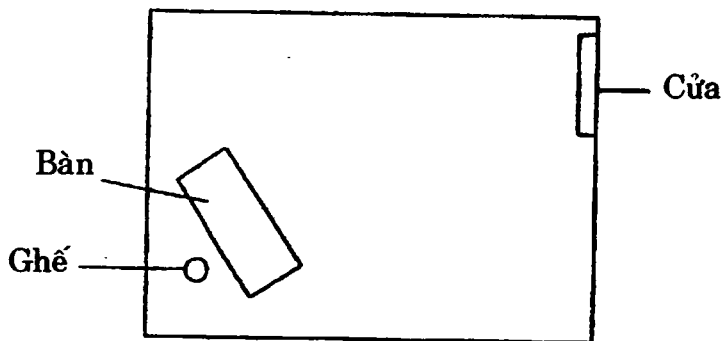

Trường hợp thứ 2. Phòng làm việc chọn ở căn phòng có cửa sổ. Chọn ở căn phòng có cửa sổ làm phòng làm việc đầu tiên phải quan sát khung cảnh bên ngoài cửa sổ. Yêu cầu là khi nhìn ra, phía trước cửa sổ không được thấy các vật không lành ví dụ như ống khói. Tốt nhất là khung cảnh sông núi đẹp đẽ hoặc cỏ cây hoa lá, đình đài lầu các nhỏ nhỏ mĩ quan hoặc ruộng đồng bát ngát. Bởi tất cả các cảnh vật đều đều có thể khiến cho người làm việc trong phòng có cảm giác dễ chịu, tươi mát, tinh thần vui vẻ. Tiếp theo xem phía ngoài cửa sổ có đường lớn không, nếu có thì tốt nhất không nên chọn, bởi vì âm thanh từ đường lớn có thể ảnh hưởng đến tâm lí người đang làm việc, hơn nữa còn dễ bị người ngoài nhòm ngó.

Sau khi quan sát xong khung cảnh bên ngoài cửa sổ, phương án bố trí bàn làm việc lí tưởng nhất trong phòng như sau:

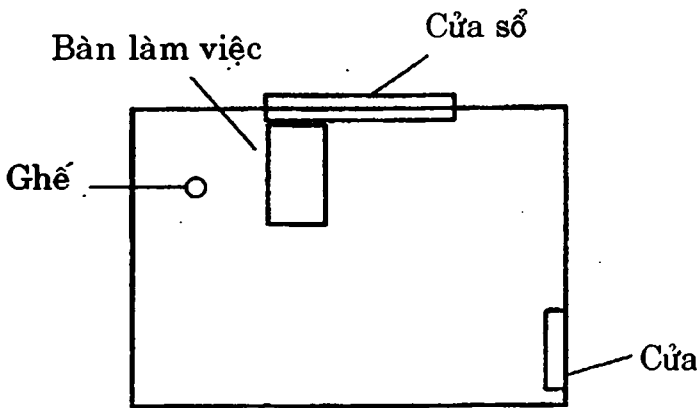

Bố trí như thế này, phía sau bàn làm việc là tường vách chắc chắn, bên trái là cửa sổ, nhìn qua cửa sổ là phong cảnh thiên nhiên tươi đẹp, ánh sáng trong phòng tốt, gió lưu thông thuận lợi. Đó là một môi trường làm việc tốt. Cửa nằm phía bên phải trước bàn, như thế cũng không dễ bị làm phiền bởi tạp âm bên ngoài và bị người khác nhòm ngó. Nếu cửa phòng làm việc ở bên trái, bàn làm việc cũng có thể thay đổi vị trí như hình dưới đây:

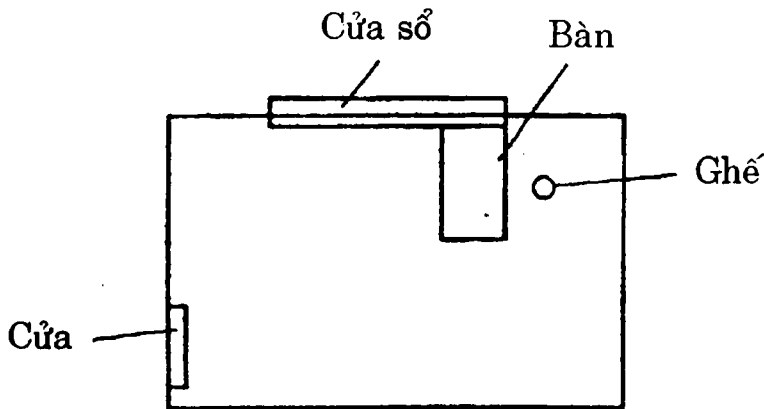

Cấm kị trong bố trí bàn làm việc

Cấm kị trong bố trí bàn làm việc, chủ yếu là chỉ vị trí sắp đặt không thích hợp, khiến cho người làm việc có cảm giác không thoải mái.

Những cấm kị trong bố trí bàn làm việc có 5 trường hợp xin giải thích bằng hình vẽ sau:

1. Kị ngồi quay lưng vào cửa sổ.

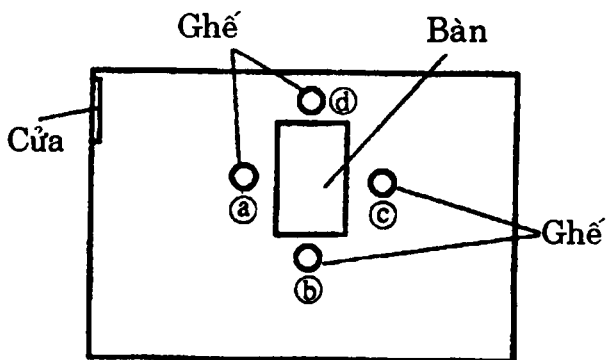

Đặt bàn làm việc đối thẳng với cửa, người ngồi quay lưng vào cửa. Đây là trường hợp đầu tiên phải tránh khi bố trí.

Cửa là miệng khí, thu nạp sinh khí, đồng thời cũng có thể nạp sát khí. Người ngồi quay lưng vào hướng cửa, phía sau không có chỗ dựa, thường cảm thấy phía sau bị lạnh. tất cả các loại tạp âm truyền vào từ cửa đều có thể kích thích xương sống, khiến cho trí não cảm thấy không yên tâm. Ngồi quay lưng vào cửa còn cảm giác thường xuyên bị người khác dòm ngó. Vì vậy người kinh doanh ngồi ở vị trí đó sẽ thường xuyên trong tâm trạng căng thẳng để phòng phía sau. Khi làm việc có những hỗn loạn, sách lược, kế hoạch có thể bị sai sót.

Trong hình 1, bàn làm việc đối thẳng với cửa, vị trí a chính là thế ngồi quay lưng vào cửa, cần phải tránh.

Vị trí (b), mặc dù không quay lưng vào cửa như vị trí (a) nhưng phía sau lưng cũng không có chỗ dựa nào, đồng thời tay trái hướng ra cửa, cũng dễ bị làm phiền bởi các yếu tố bên ngoài và dễ bị người khác nhòm ngó, vì thế cũng không nên lựa chọn.

Vị trí c, hướng thẳng đến cửa, chịu sự làm phiền của các nhân tố đến từ bên ngoài và dễ bị người khác nhòm ngó hơn vị trí (b). Phía sau mặc dù có tường làm chỗ dựa nhưng vẫn không thể chọn được.

Vị trí (d), mặc dù phía sau lưng có chỗ dựa, phía trước cũng rộng rãi, nhưng hai bên phải trái lại trống rỗng, đồng thời phía bên phải thẳng hướng đến cửa dễ bị tạp âm quấy nhiễu dễ bị người khác nhòm ngó. Chỗ này cũng không được chọn.

2. Kỵ ngồi cạnh cửa

Bố trí bàn làm việc ở bên phải cửa ra vào, bàn làm việc và cửa chéo với nhau tạo thành hình xiên, mặc dù không tai hại bằng vị trí thứ 1 nhưng cũng phạm vào điều cấm kỵ ngồi cạnh cửa.

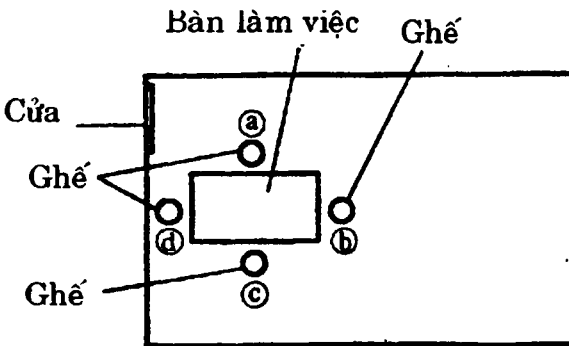

Trong hình trên bàn làm việc đặt ở cạnh bên phải cửa ra vào. Vị trí a là vị trí ngồi lệch với cửa. Vị trí này mặc dù phía sau có tường để dựa nhưng lại ở xa quá. Phía trước không gian lại nhỏ quá, không đủ rộng. Phía bên trái lại quá rộng, trống trải. Xấu nhất là cửa ở bên phải chỗ ngồi, tạp âm ở bên ngoài sẽ gây ảnh hưởng và bị người ngoài nhòm ngó, khiến người làm việc không được yên. Vị trí này không thể chọn được.

Ở vị trí (b), cửa nằm ở tay phải phía trước, cửa quá gần với bàn. Tường sau lưng làm điểm tựa quá xa, vì vậy không chọn được.

Ở vị trí (c), mặc dù tốt hơn vị trí (a) và (b), nhưng lại bị không gian phía bên phải quá lớn, có cảm giác bên trái trọng, bên phải khinh, không cân bằng. Khi làm việc, mặc dù không ảnh hưởng lắm bởi cửa, nhưng lại cảm thấy cái gì đó chướng.

Vị trí (c), có thể nói là vị trí tốt nhất trong hình 2. Mặc dù 3 phía phải trái trước đều khá rộng rãi, chỉ có bên trái là có phần khuyết ở chỗ cửa, người ngồi làm việc ở vị trí đó không thể tập trung chú ý hoàn toàn được, có cảm giác lo sợ ở phía sau.

3. Kị đường đi gần cửa sổ

Cửa sổ cũng là một cửa khí của ngôi nhà, nó cũng có thể nạp sinh khí và sát khí, đặc biệt là cửa sổ mở ra hướng đường đi, sẽ thu nạp nhiều khí hơn nữa, đó thường là sát khí do tạp âm như tiếng bước chân, tiếng nói chuyện huyên náo,...nếu đặt bàn làm việc ở gần cửa sổ hướng ra đường thì cũng có nghĩa là đặt bàn làm việc trong vùng sát khí, ngoài ra còn hường xuyên bị người qua đường nhòm ngó

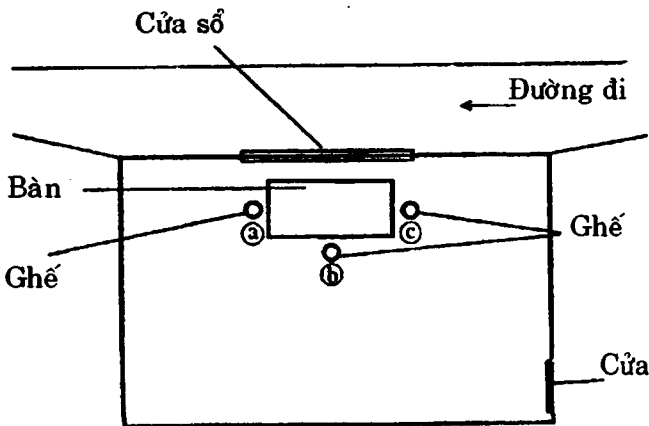

Trong hình, bàn làm việc song song với cửa sổ hướng ra ngoài đường, tất cả vị trí a,b,c đều không tốt, theo cách nói của phong thủy thì chính là sát khí quá lớn, không nên dùng làm chỗ sinh hoạt, làm việc, nếu bắt buộc phải đặt bàn làm việc ở vị trí này thì phải điều tiết bằng cách treo rèm cửa hoặc để bàn cách xa cửa sổ. Đương nhiên cách lựa chọn tốt nhất vẫn là không dùng căn phòng như vậy để làm phòng làm việc.

4. Kì phía sau chỗ ngồi có cửa sổ

Nếu bố trí bàn làm việc song song với cửa sổ, ngồi ở vị trí giữa bàn làm việc và cửa sổ, coi cửa sổ là chỗ dựa. Cách bố trí này cũng nên tránh.

Sau chỗ ngồi có cửa sổ giống như phía sau có cửa sổ, không thể dùng được. Cửa sổ là cửa để gió và ánh sáng vào phòng. Đứng ra là phải để ánh sáng và gió vào từ cửa sổ, nhưng nó lại bị cản trở bởi bàn làm việc đặt trước cửa sổ, như thế cũng là chặn lại đường gió và ánh sáng. Theo cách nói của phong thủy bàn sẽ cản trở lưu thông không khí, biến sinh khí trở thành sát.

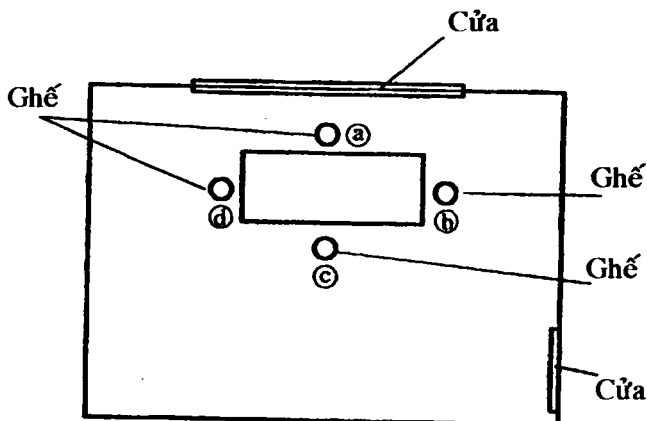

Ngồi gần cửa sổ không có lợi đối với người làm kinh doanh. Gió thường xuyên thổi sẽ làm cho người ta cả ngày cảm thấy bất an, sống lâu trong điều kiện đó, tinh thần sẽ bị hỗn loạn.

Nếu gặp phải gió lạnh còn có thể khiến cho cơ thể mất thăng bằng, từ đó mà sinh bệnh. ánh nắng từ ngoài cửa sổ chiếu vào người, ánh sáng chiếu từ phía sau này có hại cho thị lực. Hơn nữa nhìn vào mặt người khi có ánh sáng chiếu từ phía sau vào sẽ cảm thấy u ám, đáng sợ.

Ngồi quay lưng vào cửa sổ sẽ không nhận được chỗ dựa vững vàng. Nếu bậu cửa sổ quá thấp có khả năng nguy hiểm khi không thận trọng mà ngã xuống.

Trong hình 4. Bàn làm việc để song song với cửa sổ. vị trí (a) là ngồi quay lưng lại cửa sổ, không nên chọn.

Vị trí (c) do đối thẳng với cửa sổ nên có thể bị gió thổi thẳng vào, bị ánh sáng chiếu trực tiếp. hơn nữa làm kinh doanh ngồi hướng mặt ra nơi cửa sổ, sẽ dễ bị phân tán chú ý khi làm việc. Thêm vào đó, phía bên phải đằng sau còn có cửa. Vị trí ngồi lại cách khá xa cửa sổ nên vẫn có cảm giác phía sau không chắc chắn. Trong hình 4, vị trí tốt nhất là (b) và (d).

5. Kệ đặt dưới cột rầm, xà ngang của nhà

Phòng làm việc sau khi được trang trí nội thất thì rầm ngang của nó thường được làm khuyết đi nên không có điều kệ này. Tuy nhiên với những phòng làm việc không được trng trí thì phải lưu ý đến vấn đề này.

Đặt bàn làm việc dưới rầm ngang sẽ tạo nên cảm giác bị đè nén đối với người ngồi dưới, ảnh hưởng đến thái độ làm việc, hiệu quả cũng sẽ giảm sút.

Theo cách nói của phong thủy, cái xà ngang lộ ra này sẽ chế áp hoặc trở ngại khí lưu thông. Sự trở ngại này khiến cho không khí không cân bằng, sinh ra sát khí. Theo cách mà phong thủy gọi là “chế sát”, nếu thấy tình hình nghiêm trọng, thì có thể treo một vchiếc đồng hồ ở bên trên, dùng để làm yếu đi sát khí. Cách “chế sát” này trên thực tế chỉ là một cách an ủi mang tính giả tạo mà thôi. Nếu chiếc đồng hồ treo không chắc chắn may mà bị rơi xuống, rơi trúng vào người ngồi bên dưới thì thật tệ. Vì vậy phương pháp tốt nhất là trang trí phòng làm việc để che lấp đi xà ngang. Còn không thể thì để chiếc bàn làm việc cách xa dưới xà ngang, bố trí ở chỗ khác.

Từ những trình bày trên có thể thấy, việc xem xét vị trí đặt bàn làm việc trong phòng có lý lẽ khoa học nhất định. để bố trí bàn làm việc cho khoa học, phải chú ý môi trường không gian tác động như thế nào đến cảm quan của con người. Thông qua điều chỉnh vị trí bàn làm việc để đạt được trạng thái điều hòa tốt nhất giữa con người và môi trường. Giúp cho người làm kinh doanh khi vạch thảo kế hoạch, chiến lược có thể tập trung được tinh thần, tư duy rành mạch, đạt được những hiệu quả tốt nhất của quyết sách.

MỤC LỤC

PHẦN I TỪ CỔ ĐẾN KIM

Chương 1 NGUỒN GỐC VÀ SỰ PHÁT TRIỂN CỦA PHONG THUY	5
Cuộc sống ăn hang ở lỗ của người nguyên thủy	5
Người đời Thương bói áp	8
Người Chu xem trạch	10
Thuật xem đất thời Tần Hán	12
"Hoàng đế Trạch kinh"	15
Chương 2 HIỆN TRẠNG PHONG THUY	21
Giới học thuật hiện nay	21
Phong thủy tại làng quê	23
Phong thủy tại Hồng Kông	25
Phong thủy tại Đài Loan	29
Phong thủy ở Singapore	32
Phong thủy ở Malaixia	32
Phong thủy ở Nhật Bản	33
Phong thủy ở Mỹ	34
Phân tích nguyên nhân khiến phong thủy thịnh hành trên thế giới	36

PHẦN II VÉN MÀN BÍ MẬT PHONG THUY

Chương 3 HẠT NHÂN CƠ BẢN - KHÍ	38
Khí, bản nguyên của vạn vật	38
Sinh khí và tử khí	39
Khí và Người	41
Khí và Dương trạch	42
Khí và âm trạch	46

Chương 4 XUYÊN SUỐT VŨ TRỤ ÂM DƯƠNG	48
Âm dương lưỡng tính	48
Âm dương và vạn vật	50
Âm dương và tai ương dị thường	51
Âm dương và Đông y	53
Chương 5 KHÔNG CÓ GÌ KHÔNG BAO HÂM: NGŨ HÀNH 55	
Thần thánh và ngũ hành	55
Ngũ hành và vạn vật	56
Ngũ hành tương sinh, tương khắc	57
Chương 6 DIỄN DỊCH VẠN VẬT: BÁT QUÁI	60
Hà đồ, lạc thư	60
Thái cực và Bát quái	62
Bát quái tiên thiên và Bát quái hậu thiên	71
Bát quái diễn dịch	76
Phương pháp bói bằng cỏ thi Bát quái	82
Những thuật ngữ thường dùng trong Bát quái	87
Chương 7 KINH THIÊN VÍ ĐỊA: LA BÀN PHONG THUỶ	93
Kim chỉ nam thời chiến quốc	93
Hán Lục nhâm thức bàn	95
La bàn phong thủy	98

PHẦN III

PHONG THUỶ NHÀ CỬA

Chương 8 DƯƠNG TRẠCH SA THUỶ	111
Dương trạch sa phú	111
Dương trạch quý sa	112
Dương trạch thủy cát hung	112
Dương trạch hung sa	115
Cách xác định phòng khách chính của kiến trúc	115
Móng nhà ở thành phố	116
Cửa hàng chợ búa	117
Xấu tốt ở nơi tụ hội	118
Cát hung cửa lớn	119
Cát hung lấu trên cổng	119

Cát hung nhà chái	120
Cát hung giếng trời	121
Cát hung nhà bếp	122
Cát hung giếng nước	123
Cát hung nhà kho	124
Cát hung tường vách	124
Cát hung nhà vệ sinh, kho than	125
Cát hung 24 hướng Thủy	126
Cát hung đường rãnh	133
Cát hung cây cối	134
Cát hung cống rãnh	136
Cát hung ao đầm	137
Chương 9 NHỮNG ĐIỂM CHỦ YẾU TRONG DƯƠNG TRẠCH (NHÀ Ở)	139
Định vị nhà ở	139
Luận về phương hướng tụ thủy	139
Luận về cát hung đảo giếng	141
Luận cát hung 8 phương hãm, hổ trong nhà	142
Luận cát hung 8 phương hãm kho trong nhà	143
Luận cát hung phòng chứa dầu	144
Luận cát hung để lập miếu	145
Luận cát hung cây cối	146
Chương 10 NGƯỜI ĐỜI BIẾT ĐƯỢC NHỮNG ĐIỀU NÀY, ẢNH HƯỞNG RẤT LỚN	148
Luận cát hung dương trạch gần mộ	148
Luận cát hung cầu quanh vườn	149
Luận 24 phương thủy phân Âm dương	150
Dương trạch luận đường sá	153
Luận về cửa	157
Luận về lầu trên cổng	162
Luận về móng nhà khuyết	162
Luận Dương trạch liên với kênh rạch mương máng	164
Cát hung về vị trí cửa nhà	166
Luận về những thứ kỵ trước cửa	170
Phương pháp cư trú Dương Trạch	171

Những lời nói đầu về dương trạch	171
Tác dụng của dương trạch	172
Dương trạch nạp khí	173
Dương trạch khí sắc	175
Hỏi đáp về hoạ phúc khi cải tạo nhà cũ	176
Xem hình dương trạch	177
Những bí quyết cơ bản chọn xây nhà cửa	181
Bí quyết kết hợp số bước đối với cửa nhà	181
Những qui định về kích thước của ngôi nhà	182
Chương 11 NHỮNG ĐIỂM MẤU CHỐT VỀ TƯỚNG NHÀ	183
Tướng nhà bắt đầu từ phương vị	183
Tìm ra phương chính Bắc	186
Cát hung của phương vị Cửu tinh xuất hiện dưới những hình thái như sau	187
Phương vị sao của năm sinh 12 Chi chi phối cát hung của tướng nhà	190
Cửu tinh cũng liên quan chặt chẽ đến tướng nhà	192
Những cấm kỵ về phương vị sao năm sinh trong thập can	196
Tuyệt đối không được quên Bắc là thánh thành	198
Làm thế nào để xác định được trung tâm của ngôi nhà?	204
Xác định lán lượt điểm trung tâm của ngôi nhà có hai tầng trở lên	207
Hình dạng của mảnh đất xây nhà cũng có tướng hung và tướng cát	209
Những mảnh đất như thế này tốt nhất là nên tránh	210
Sự phối hợp giữa đất nhà với đường xá cũng có hung cát	212
Tướng nhà xấu, dùng màu xanh lục để cứu chữa	213
Đất hình tam giác mang tai hoạ lớn đến	216
15 điểm mấu chốt để phán đoán tướng nhà	218
Phần nhô ra và khuyết vào của ngôi nhà chi phối cát hung của tướng nhà	222
Nhà tập thể, chung cư chọn căn nhà phía Đông, Đông Nam, Nam	226
Toà nhà chung cư cũng chịu ảnh hưởng của tướng nhà cát hung	227
Tướng nhà triết để lấy nhà ở làm đối tượng	229
Chương 12 TƯỚNG NHÀ MÀ GIA VẬN SA SÚT	232
Mỗi người trong nhà đều có định vị riêng của mình	232
Tướng nhà của một nhà có khuynh hướng vận mệnh suy tàn	234
Nhà không có điểm trung tâm sẽ bị diệt vong	236

Những gia đình mà hành lang chia đôi ngôi nhà thì vận thế sa sút	238
Cửa chính nằm ở phương vị Quỷ môn, gia vận sẽ sa sút	240
Người thuộc nhất bạch thủy tinh, sinh năm Tý phải lưu ý hơn về tướng nhà	243
Người sinh năm Sửu, năm Dần có thể chuyển phòng ngủ đến Quỷ môn	245
Ngôi nhà nằm ở đầu đường là đại hung	247
Làm thế nào để phòng tránh được những ảnh hưởng xấu đến từ nhà hàng xóm	248
Tướng nhà dễ gặp phải những sự cố xảy ra bất ngờ	250
Tướng nhà mà khiến con người trở thành tham lam vô độ	251
Tướng nhà xuất hiện người phạm tội	254
Tướng nhà xảy ra hoả hoạn	256
Chương 13 TƯỚNG NHÀ CÓ HẠI CHO SỨC KHOẺ	258
Ao đầm có hại cho sức khoẻ người trong nhà, xuất hiện người thần kinh không bình thường	258
Giếng ở phương vị xấu tạo thành những căn bệnh không rõ nguyên nhân	259
Có giếng cổ rất phức tạp, phải thận trọng khi lấp đi.	262
Cây liễu trong tướng nhà tại sao lại là đại hung	265
Phương pháp tránh phương vị quỷ môn	267
Khi phần khuyết gây tổn hại cho sức khoẻ có thể sửa chữa bằng cách xây thêm ra	269
Bố trí nhà vệ sinh như thế nào?	271
Tuyệt đối phải tránh nhà vệ sinh ở phương bắc	274
Kị hoá khí trên đường chính giữa, đường 4 góc	275
Tướng phức hợp cũng có tướng hung	278
Tướng nhà mà người nữ chủ dễ bị ồm yếu	280
Tướng nhà không thể sống lâu được	282
Nhà để xe phải để cách xa nhà ở. Nếu nằm ở phương Đông và Đông Bắc là tướng xấu	284
Chương 14 TƯỚNG NHÀ TRỞ NGẠI HÔN NHÂN	286
Tướng nhà khiến nữ giới không đoan chính	286
Phòng ngủ ở tây bắc khiến vợ chồng viên mãn	288
Tướng nhà mà người nam quan hệ lãng nhãng	291
Tướng nhà mà vợ bất mãn với chồng	293
Phương tây nam có chỗ nhỏ ra và nhà vệ sinh là tướng di xương	295
Tướng nhà trở ngại đến việc hôn nhân	297
Hôn nhân và phía Tây có mối quan hệ mật thiết như thế nào?	299
Tướng nhà không có con cái	301
Phòng ngủ ở phương Tây khiến chồng suy nhược	302

Chương 15 TƯỚNG NHÀ KHIẾN CON CÁI HẠNH PHÚC	305
Tướng nhà khiến con trẻ thích học tập	305
Năm thứ cấm kỵ tuyệt đối cấm không được đặt ở phương vị sao năm sinh của con trẻ	307
Phòng đọc sách của con trẻ chỉ hạn chế ở phương Bắc.	309
Phòng của trẻ nằm ở phương Nam là hung tướng	310
Phòng của con trai lớn không bố trí ở phương Bắc	312
Thư phòng nằm trên nhà xe là đại hung	314
Ngôi nhà có nhà để xe kiểu này phải cẩn thận	316
Tướng nhà phải chịu sự phản kháng của người nhà hoặc cấp dưới	318
Năng lực của trẻ khác nhau tùy vào vị trí bàn học	320
Tướng cao nguy hại đến sức khỏe của trẻ	322
Tướng xấu nhất của một căn phòng	324
Những người làm công tác giáo dục nên làm phần nhô ra phía Đông của căn nhà	325
Chương 16 TƯỚNG NHÀ TRỞ NGẠI ĐẾN THÀNH CÔNG, TÀI VẠN	328
Những điểm mấu chốt trong cát hung của các nhà doanh nghiệp, những nhân viên văn phòng không giống nhau	328
Người làm kinh doanh không được xây phần khuyết trong nhà mình	331
Đối với công việc làm ăn kinh doanh, phần nhô ra ở Đông Nam là tướng tốt	334
Phần khuyết ở phương vị sao năm sinh dẫn đến sập tiệm	335
Thay đổi vị trí của nhà vệ sinh sẽ có những thay đổi lớn	337
Không bố trí cửa nhà trên đường trung tuyến (chính giữa), hay bốn góc	339
Cửa phòng khách chi phối sự thành công hay không	342
Hành lang khuyết trở ngại đến thành công của chủ nhân	344
Phương vị tốt lành của các ngành các nghề	346
Bí quyết tướng nhà để doanh nghiệp phát triển là ở đây	348
Tướng nhà bị kẻ trộm dòm ngó	352
Tướng nhà mà danh tiếng bị tổn hại	354
Tướng nhà không thể thăng tiến được	356
Chương 17 BẢNG CÁT HUNG PHƯƠNG VỊ DI CHUYỂN	360

PHẦN 5

PHONG THỦY THƯƠNG NGHIỆP

Chương 18 PHONG THỦY CỦA CỬA HÀNG	361
1. Những nghi kỵ khi chọn địa điểm làm việc của cửa hàng	361

2. Thiết kế hình dáng bên ngoài của cửa hàng mang đặc sắc riêng	366
3. Sự phối hợp của nhà ở (hoặc công ty) và mệnh	369
4. Những cấm kỵ trong phong thủy của cửa hàng và cửa hàng	372
5. Những điều cấm kỵ trong phong thủy của cửa hàng cá nhân	374
6. Những nghi kỵ trong phong thủy về phòng làm việc của ông chủ và chủ quản của cửa hàng	377
Chương 19 CHỌN VỊ TRÍ CỬA HÀNG	380
Phong thủy dương trạch chọn vị trí	380
Chọn nơi sầm uất, tránh nơi hẻo lánh	388
Chọn nơi rộng rãi tránh nơi chật hẹp	391
Chọn hướng Nam tránh Đông Bắc	393
Chương 20 HÌNH DÁNG BÊN NGOÀI CỦA CỬA HÀNG	396
Tạo hình phong thủy dương trạch	396
Đặc sắc hình dáng bên ngoài của cửa hàng	397
Sự hài hoà trong hình dáng bên ngoài	399
Sự hài hoà trong màu sắc của tạo hình bên ngoài:	403
Sự tốt lành của tạo hình bên ngoài	407
Chương 21 HƯỚNG CỬA	413
Chọn hướng phong thủy Dương trạch	413
Cửa phải rộng rãi	420
Cửa đón khách	421
Cửa tránh những vật không lành	424
Chương 22 BỐ TRÍ BÀN LÀM VIỆC	426
Con giáp và phương vị bàn làm việc	426
Phương vị của bàn làm việc lý tưởng	427
Cấm kỵ trong bố trí bàn làm việc	431
2. Kỵ ngồi cạnh cửa	432
3. Kỵ đường đi gần cửa sổ	433
4. Kỵ phía sau chỗ ngồi có cửa sổ	434
5. Kỵ đặt dưới cột rầm, xà ngang của nhà	436

NHÀ XUẤT BẢN HÀ NỘI

Số 4 - Tống Duy Tân, quận Hoàn Kiếm, Hà Nội
ĐT : (04) 38257063; 38252916. Fax : (04) 39289143
Email : nhaxuatbanhanoi@hn.vnn.vn

PHONG THUYẾT TOÀN THỨ

Chịu trách nhiệm xuất bản

NGUYỄN KHẮC OÁNH

Biên tập

PHAN NGUYỄN THẮNG

Trình bày bìa:

MINH TÂN

In 2000 cuốn tại công ty Minh Tân- NS Minh Thắng.
Số đăng ký KHXB: 519-2008/CXB/54XH- 41/HN
In xong và nộp lưu chiểu quý I năm 2009.

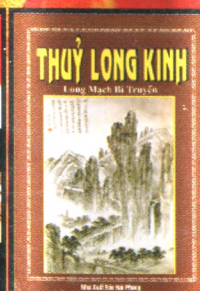
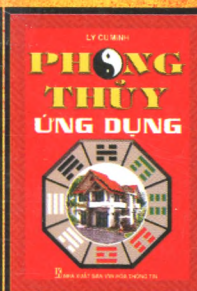
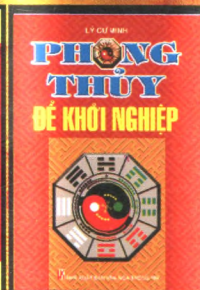
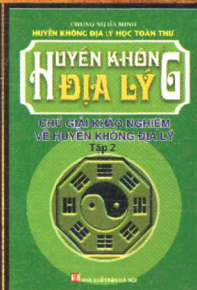

 **Nhà sách Minh Thăng**
808 ĐƯỜNG LẮNG - ĐT: 04.37755620

Phong thủy toàn thư

8 936040 582997
GIÁ: 72.000 Đ